

SIMPLY CLEVER



Škoda Superb (3T)

Montážní návod
Montageanleitung
Fitting instructions
Instrucciones de montaje
Instructions de montage
Istruzioni di montaggio
Monteringsanvisning
Montageaanwijzing
Instrukcja montażowa
Montážny návod
Руководство по монтажу
Szerelési útmutató
Instrucțiuni de montaj

Základní střešní nosič

Dachgrundträger

Basic roof rack

Objednací číslo/ Bestellnummer/ Order Number

LAS 800 001

ŠkodaOriginální příslušenství
ŠkodaOriginal Zubehör
ŠkodaGenuine Accessories

ZÁKLADNÍ STŘEŠNÍ NOSIČ

CZ

Vážený zákazníku

Základní střešní nosič obj. číslo LAS 800 001 je určen pro vozy Škoda Superb (3T). **Před montáží střešního nosiče si pečlivě přečtěte celý tento návod.** V případě jakýchkoli nejasností kontaktujte autorizovaného prodejce Škoda Auto.

Oblast použití

Střešní nosič je určen k přepravě nákladů včetně předmětů o velkém objemu (např. boxů na lyže, jízdnicích kol, apod.).

Hmotnost střešního nosiče je 5,64 kg.

Maximální zatížení střechy automobilu včetně nosiče je 100 kg (obr. 13). Z bezpečnostních důvodů se nesmí maximální zatížení střechy překročit!

S nákladem na střeše jezděte opatrně, nepřekračujte rychlost 120 km/h.

Z důvodů spotřeby pohonných hmot, snížení odporu vzduchu, dopravní bezpečnosti a akustických projevů **NEDOPORUČUJEME** nosič používat v nezátíženém stavu.

Montáž

Při montáži střešního nosiče dodržujte přesně pokyny uvedené v návodu!

Při jejich nedodržení vzniká vysoké riziko poškození karoserie!

Jednotlivé pokyny proveďte vždy u všech čtyř patek a háků.

K montáži střešního nosiče používejte pouze přiložený momentový klíč (používat jiný klíč je přísně zakázáno).

Při montáži střešního nosiče je nutné mít otevřené dveře vozu.

Montážní postup

CZ

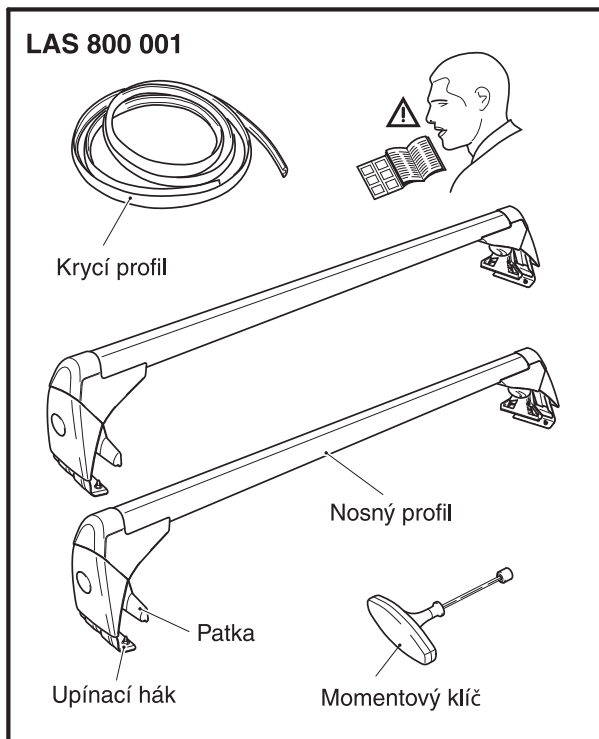

- Obr. 1 -

- Přehled dílů balení základního střešního nosiče.

POZOR NA SPRÁVNÉ ROZLIŠENÍ NOSIČŮ:

- *přední nosič (jeho levá strana, pravá strana)*

- *zadní nosič (jeho levá strana, pravá strana)*

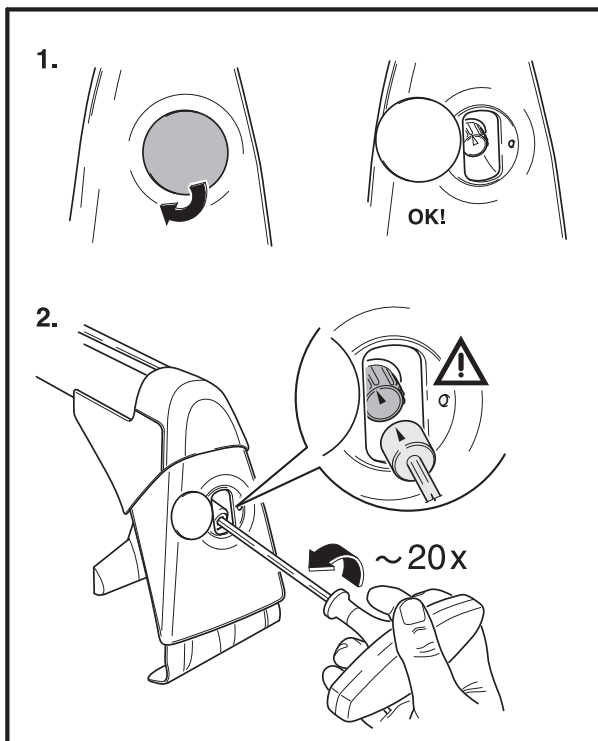

- Obr. 2 -

- Krytku otvoru pro upínací šroub kruhovým pohybem bočně vytočte.
- Na hlavu upínacího šroubu nasadte přiložený momentový klíč. **Pozor šipka na klíči musí být přesně proti šipce na šroubu -detail-.**
- Upínací šroub cca 20ti otáčkami povolte.

Přední nosič

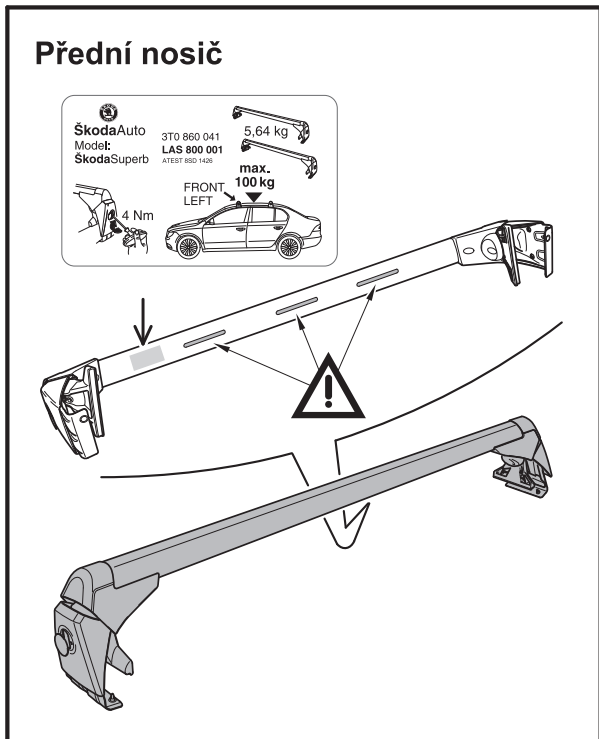

- Obr. 3 -

Věnujte pozornost označení dílů střešního nosiče.

- PŘEDNÍ NOSIČ

- Nosný profil střešního nosiče je od výrobce na spodní straně označen samolepicím štítkem. Přední nosný profil má na spodní straně ještě tři aerodynamické spoilery.

Zadní nosič

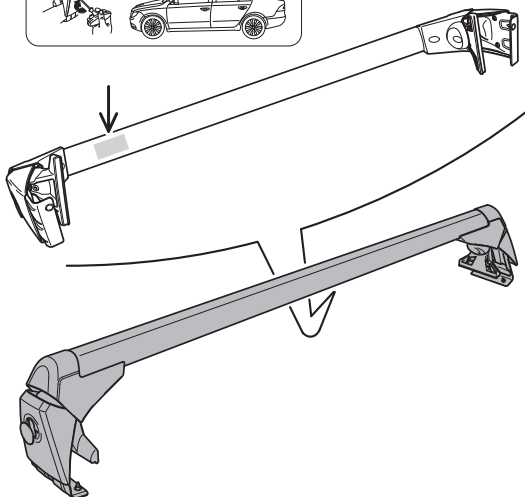
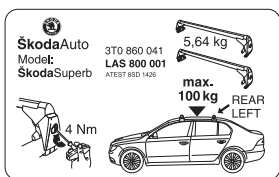

- Obr. 4 -

Věnujte pozornost označení dílů střešního nosiče.

- ZADNÍ NOSIČ

- Nosný profil střešního nosiče je od výrobce na spodní straně označen samolepícím štítkem.

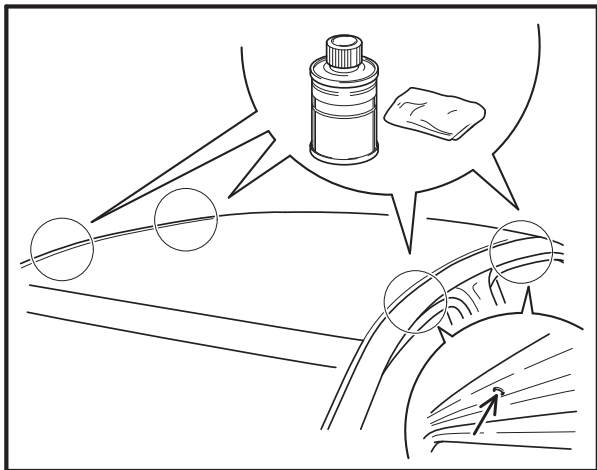

- Obr. 5 -

- Místa pro ustavení patek nosiče na střechu vozu pečlivě očistěte vhodným čističem např. Teroson FL 92679. (Poloha míst je u otvorů na postranici střechy - detail-.)

Přední nosič

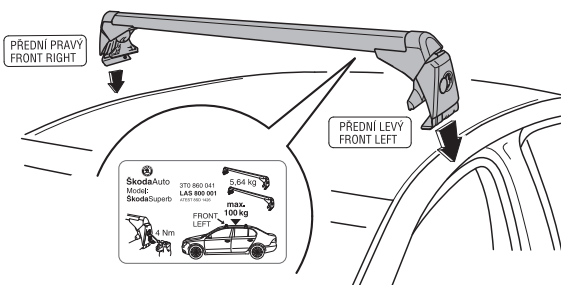

Zadní nosič

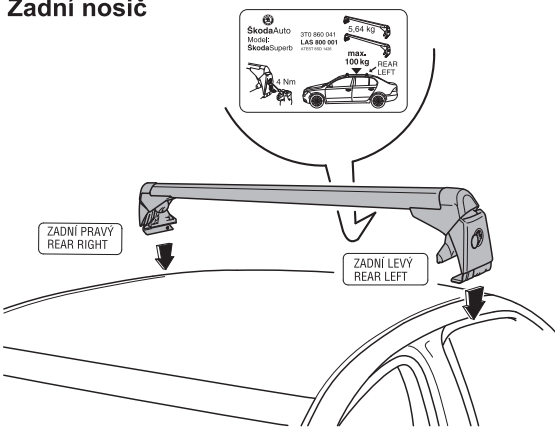

- Obr. 6, 7 -

- Ustavte střešní nosič na střechu vozu.

Pozor na rozlišení předního a zadního nosiče a označení levá a pravá strana!

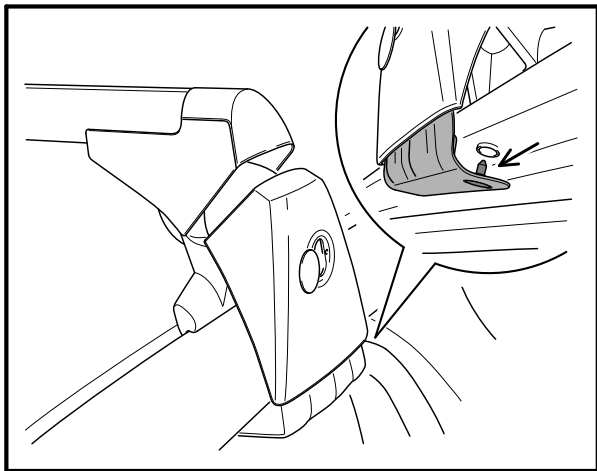

- Obr. 8 -

- Středící kolík -detail- upínacího háku zasuňte do otvoru v postranici střechy.

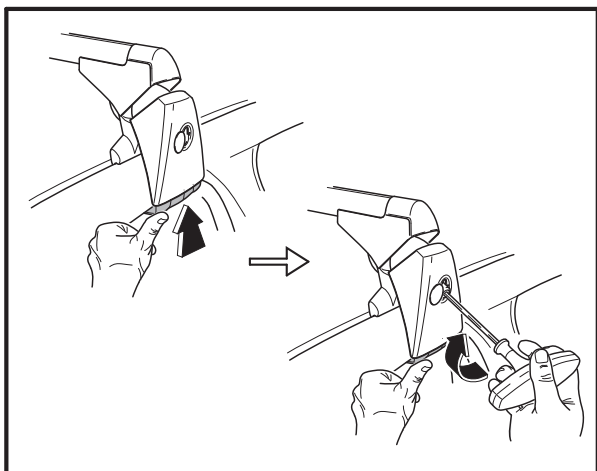

- Obr. 9 -

- Hák a patku nosiče ustavte do správné polohy.
- Hák přitlačte po celé dosedací ploše k postranici střechy. **Upínací šroub lehce dotáhněte** přiloženým momentovým klíčem.

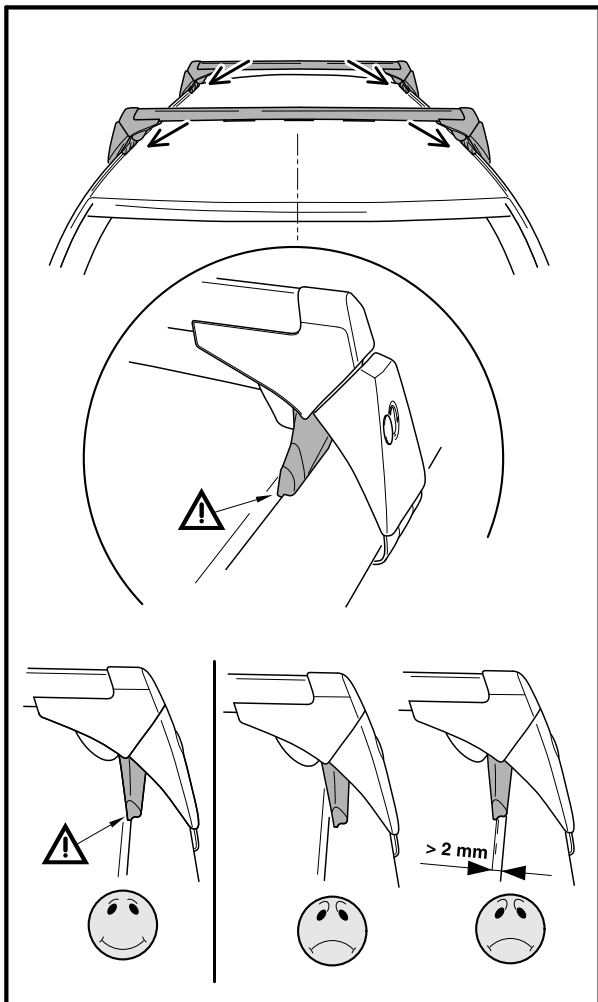

- Obr. 10 -

- Zkontrolujte vystředění nosiče.
- **Pozor na správné ustavení patek vůči prolisu střechy. Dbejte na to, aby patky dosedaly do střešní hrany a tuto polohu zachovaly i po utažení upínacích šroubů. Patka nesmí ze střešní hrany vyskočit.**
- **Pokud je patka na střeše, smí být vzdálenost ke střešní hraně max. 2 mm (na obou stranách).**

Pokud tomu tak není, musí dojít k úpravě. Doporučujeme nechat nastavit šířku střešního nosiče v odborném servisu viz obr. 15!

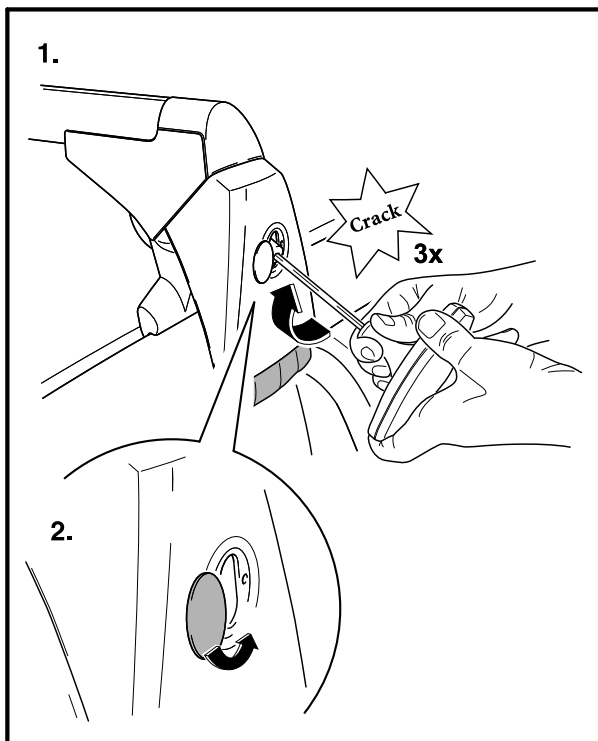

- Obr. 11 -

- Pokud je vše v pořádku, dotáhněte upínací šrouby předepsaným utahovacím momentem 4 Nm (momentový klíč přeskočí 3x).

Důležité upozornění: V žádném případě nesmí dojít k překročení uvedených hodnot utahovacího momentu (max. 4 Nm).

Rukou silným zacloumáním zkontrolujte správné upevnění střešního nosiče.

- Krytku otvoru pro upínací šroub pootočte na správné místo.

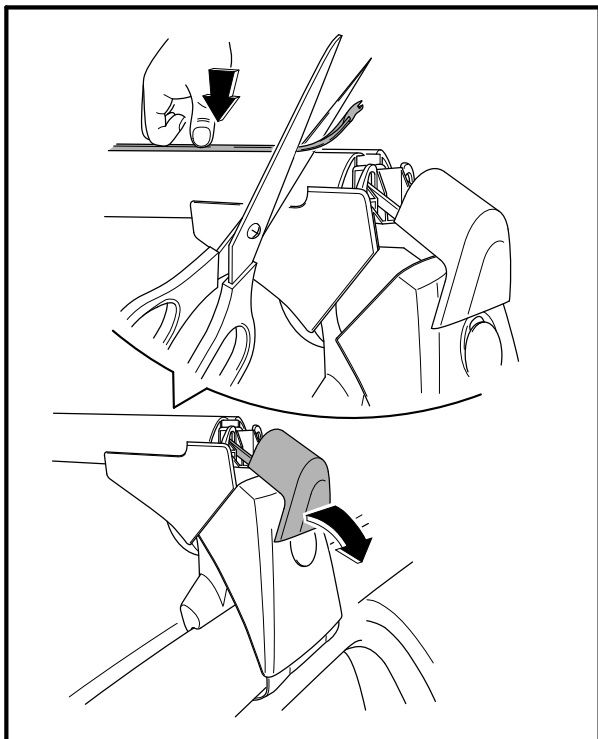

- Obr. 12 -

- Sklopte krytku nosného profilu.
- Do drážky nosného profilu natlačte po celé délce krycí profil. Přebytečnou část ustříhňte tak, aby šla krytka nasadit (tzn. přibližně 25-30 mm od konce nosného profilu).

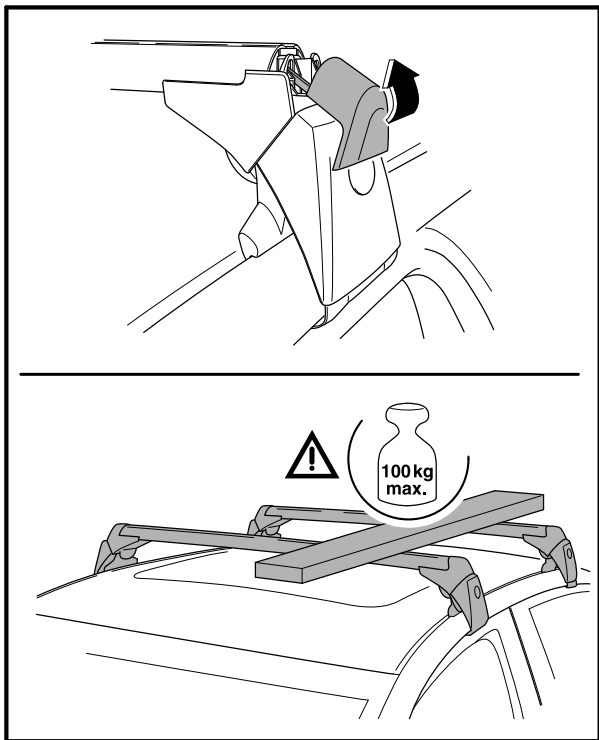

- Obr. 13 -

- Zacvakněte zpět krytku nosného profilu.
- Max. zatížení střechy.

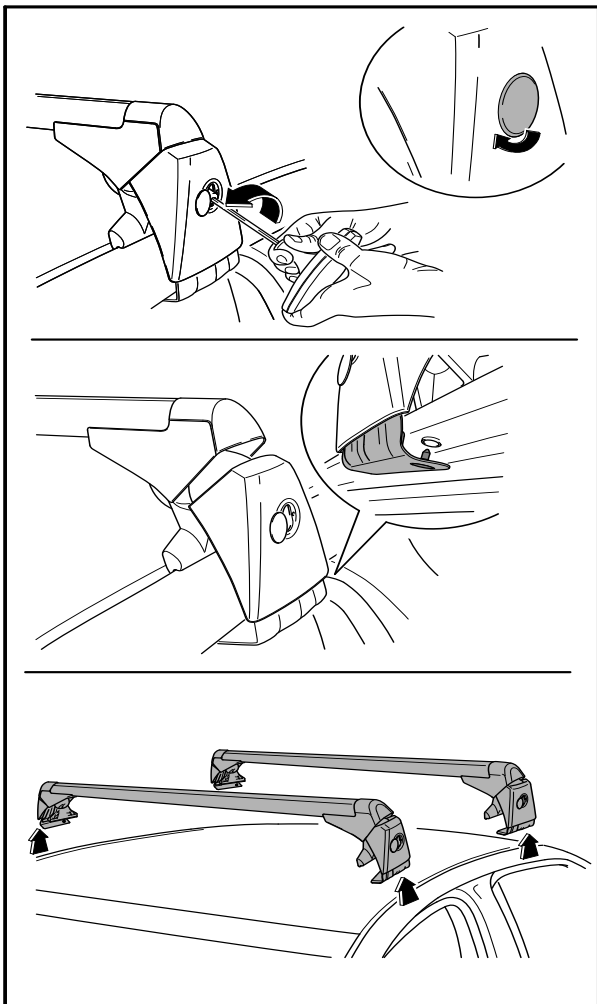

- Obr. 14 -

Demontáž

- Demontáž střešního nosiče provedte opačným postupem.

a/

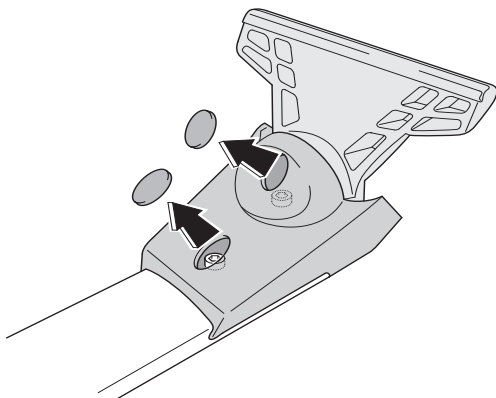

b/

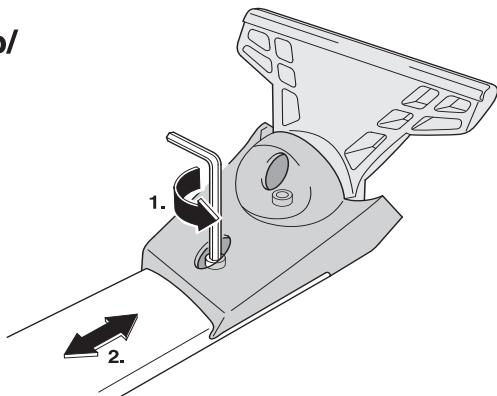

c/

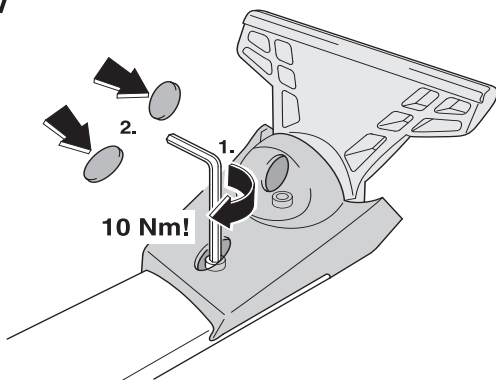

- Obr. 15 -

Nastavení šířky základního střešního nosiče

Upozornění. Pokyny pro odborný servis v případě, že poloha patek základního střešního nosiče není pro příslušný vůz správně nastavena.

a/ Odstraňte plastové krytky na spodní straně střešního nosiče -šípky-.

b/ Klíčem pro šrouby s vnitřním šestihranem (imbus) velikost 5, povolte oba šrouby tak, aby bylo možné patku posunout.

Základní střešní nosič nastavte do správné polohy viz obr. 10.

c/ Oba šrouby zašroubujte a dotáhněte utahovacím momentem 10 Nm.

Základní střešní nosič namontujte na vozidlo a přezkoušejte přesnost nastavení.

Jestliže nastavení střešního nosiče stále nesouhlasí s tím, jak je popsáno u obr. 10 musí se nastavení znovu zopakovat.

Pokud je nastavení nosiče v pořádku, zkontrolujte, jsou-li šrouby utaženy (10 Nm). Jinak může dojít k uvolnění, popřípadě ztrátě střešního nosiče a tak k ohrožení jiných účastníků dopravy silničního provozu - nebezpečí úrazu.

Nacvakněte zpět plastové krytky.

Důležité

Před jízdou vždy zkontrolujte správné uchycení střešního nosiče tzn:

Všechna šroubová spojení a spoje střešního nosiče s případnými dalšími namontovanými díly (nosiče kol, nosiče lyží, apod.) musíte před započatím každé jízdy zkontrolovat. Případně provést dotažení a v příslušných časových intervalech opět zkontrolovat. Zároveň musíte zkontrolovat zajištění a upevnění nákladu.

Při delší cestě nebo špatné kvalitě vozovky musíte provádět kontrolu šroubových spojení v kratších intervalech. Nestane-li se tak, může dojít k uvolnění, popř. ztrátě montážního dílu a tím k ohrožení jiných účastníků dopravy - nebezpečí úrazu.

- Náklad rozložte na nosič vždy rovnoměrně a zajistěte, aby těžiště bylo co nejnižší.
- Malé a velmi těžké náklady umístěte na nosič k jedné straně (nikoli do jeho středu).
- Při přepravě předmětů o velkém objemu (např. střešních boxů, jízdních kol apod.) je střecha vystavena ještě většímu zatížení z důvodu silně zvýšeného odporu vzduchu, přizpůsobte proto rychlost jízdy daným podmínkám.
- Při přepravě nákladu dodržujte vždy bezpečnostní předpisy příslušné země.
- S namontovaným střešním nosičem s/i bez doplňkových dílů nevjíždějte do myčky.
- **Upozornění.** Minimálně 1x ročně promažte upínací šrouby doporučeným přípravkem CONCOR 101.

Výrobce nebere na sebe odpovědnost za škody způsobené chybnou montáží.

GRUNDDACHTRÄGER

Werter Kunde,

Der Grunddachträger LAS 800 001 ist für Pkws Škoda Superb (3T) bestimmt. **Vor der Montage des Dachträgers bitte gründlich diese Anleitung durchlesen.** Im Falle irgendwelcher Unklarheiten bitte einen autorisierten Händler von Škoda Auto kontaktieren.

Verwendungsbereich

Der Dachträger ist zur Beförderung von Lasten, einschließlich solcher mit größerem Volumen/Größe (z.B. Skiboxen, Fahrräder, usw.) bestimmt.

Der Dachträger hat ein Gewicht von 5,64 kg.

Die Höchstbelastbarkeit des Autodaches beträgt 100 kg (Abb 13). Diese Höchstbelastbarkeit des Autodaches darf aus Sicherheitsgründen nicht überschritten werden!

Wenn sich Lasten auf dem Dachträger befinden, grundsätzlich vorsichtig fahren und die Geschwindigkeit von 120 km/h nicht überschreiten.

Aus Gründen der Kraftstoffeinsparung, Verringerung des Luftwiderstands, der Verkehrssicherheit und der akustischen Begleiterscheinungen RATEN WIR DAVON AB, den Dachträger in unbelastetem Zustand zu verwenden.

Montage

Bei der Montage des Dachträgers genau die in der Anleitung gemachten Hinweise einhalten!

Bei Nichteinhaltung besteht ein hohes Risiko, dass es zu Karoserieschäden kommt!

Die einzelnen Hinweise jeweils bei allen vier Laschen und Haken einhalten.

Zur Montage des Dachträgers nur den beigelegten Drehmomentschlüssel verwenden (die Verwendung sonstiger Schlüssel ist streng untersagt).

Um den Dachträger montieren zu können, müssen die Wagentüren geöffnet sein.

Montagevorgang

DE

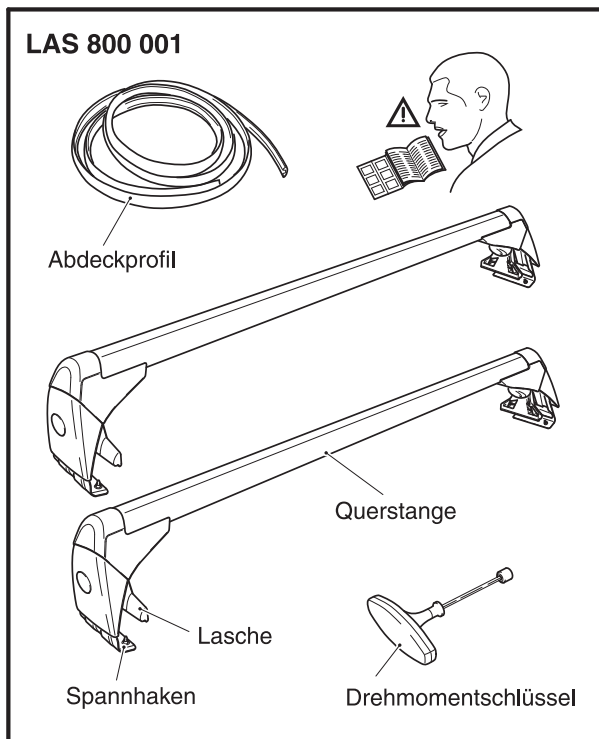

- Abb. 1 -

- Übersicht der in der Verpackung enthaltenen Teile.

ACHTEN SIE AUF DIE KORREKTE DIFFERENZIERUNG DER EINZELNEN TRÄGER:

- *vorderer Träger (seine linke und rechte Seite)*
- *hinterer Träger (seine linke und rechte Seite)*

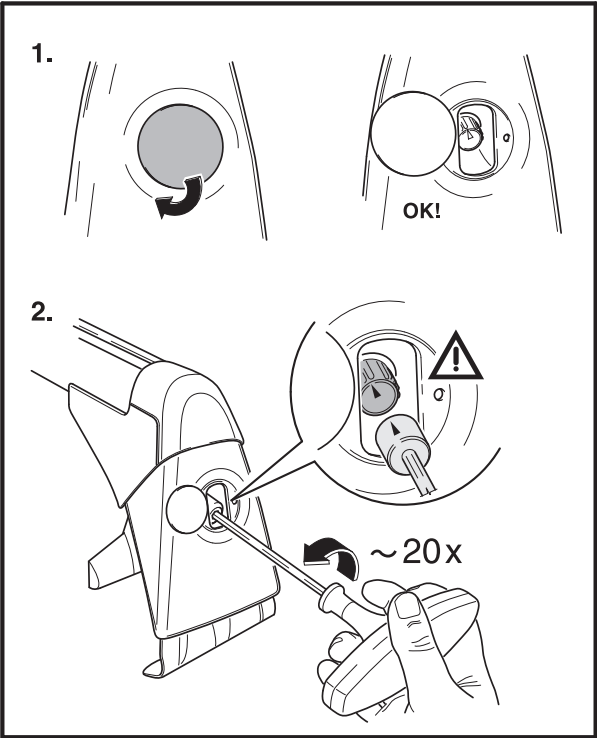

- Abb. 2 -

- Die Kappe der Spannschraubenöffnung durch kreisförmige Bewegung seitlich herausdrehen.
- Den mitgelieferten Drehmomentschlüssel auf den Kopf der Spannschraube aufsetzen. **Achtung der Pfeil auf dem Schlüssel muss sich genau gegenüber dem Pfeil auf der Schraube befinden - Detail-**
- Die Spannschraube ca. 20 Umdrehungen herausschrauben.

Vorderer Träger

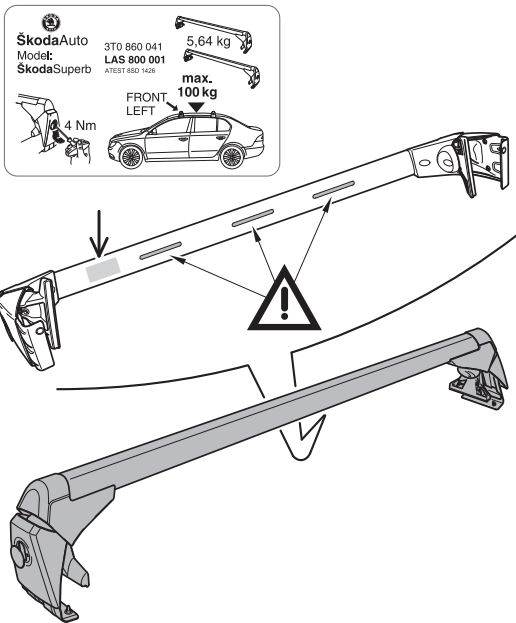

- Abb. 3 -

Achten Sie nun genau auf die Kennzeichnung der Dachträgererteile.

- VORDERER TRÄGER

- Der Querträger des Dachträgers ist vom Hersteller an der unteren Seite mit einem Aufkleber gekennzeichnet. Die vordere Querstange hat an ihrer Unterseite darüber hinaus noch drei aerodynamische Spoiler.

Hinterer Träger

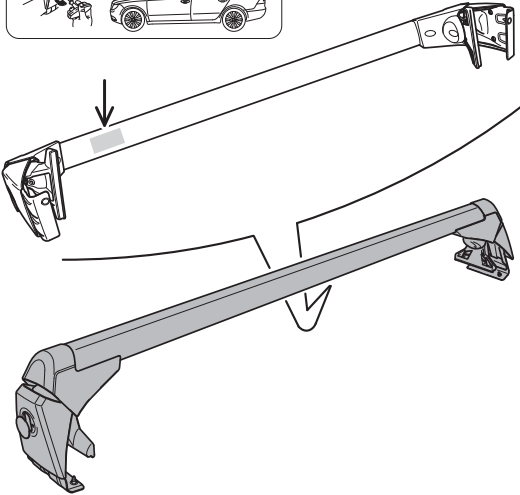
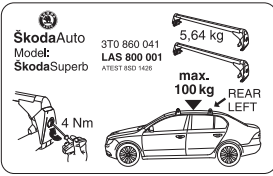

- Abb. 4 -

Achten Sie genau auf die Kennzeichnung der Dachträgererteile.

- HINTERER TRÄGER

- Die Querstange des Dachträgers ist herstellerseitig an der unteren Seite mittels Aufkleber gekennzeichnet.

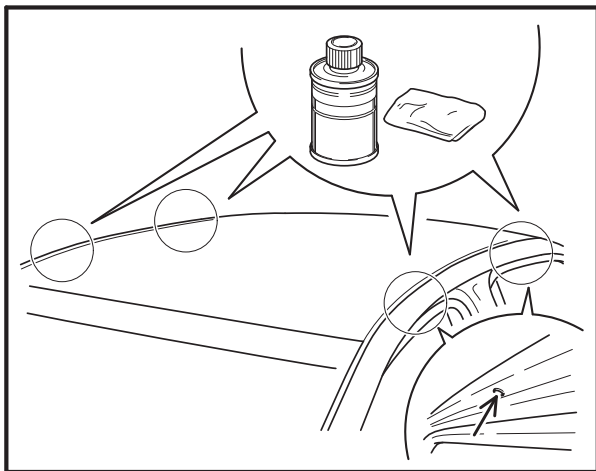

- Abb. 5 -

- Die Stellen zum Anbringen der FüÙe des Dachtragers am Dach vorher grundlich mit einem geeigneten Reiniger, z.B. Teroson FL 92679 reinigen. (Diese Stellen befinden sich bei den Offnungen am Seitenblech des Daches -Detail-.)

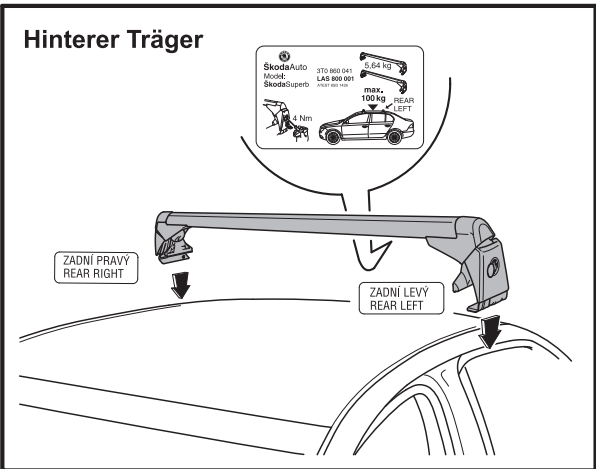
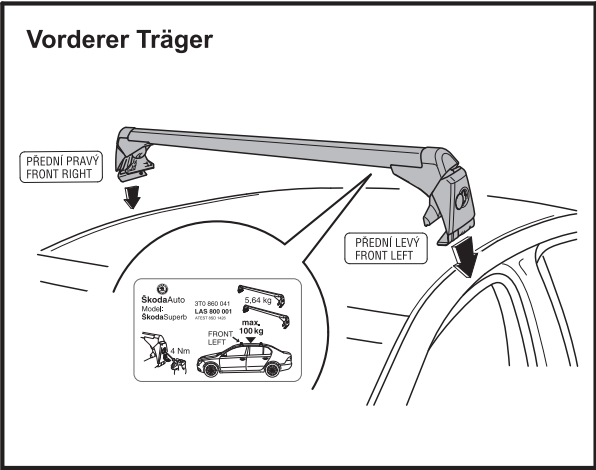

- Abb. 6, 7 -

- Den Dachträger auf das Autodach legen.

Unbedingt auf die Differenzierung des vorderen und hinteren Trägers und auf deren Kennzeichnung links - rechts achten!

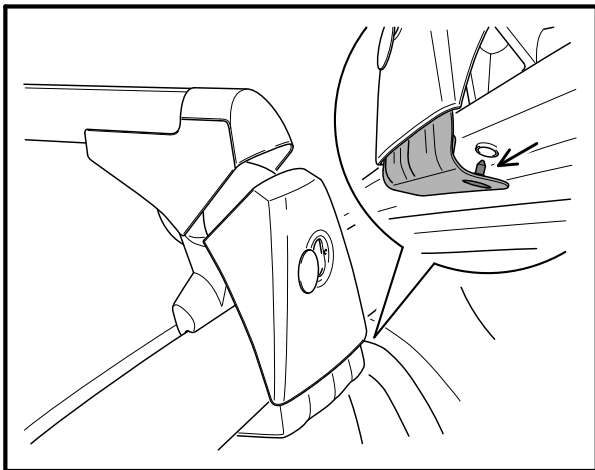

- Abb. 8 -

- Den Zentrierstift -Detail- des Spannhakens in die Öffnung am Seitenblech des Daches einstecken.

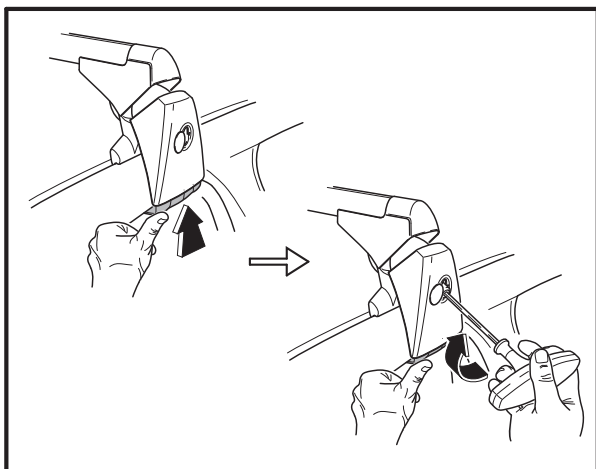

- Abb. 9 -

- Haken und Lasche des Trägers in korrekter Position ausrichten.
- Den Haken mit seiner ganzen Aufsitzfläche an das Seitenblech des Daches andrücken. **Die Spannschraube leicht** mit dem mitgelieferten Drehmomentschlüssel anziehen.

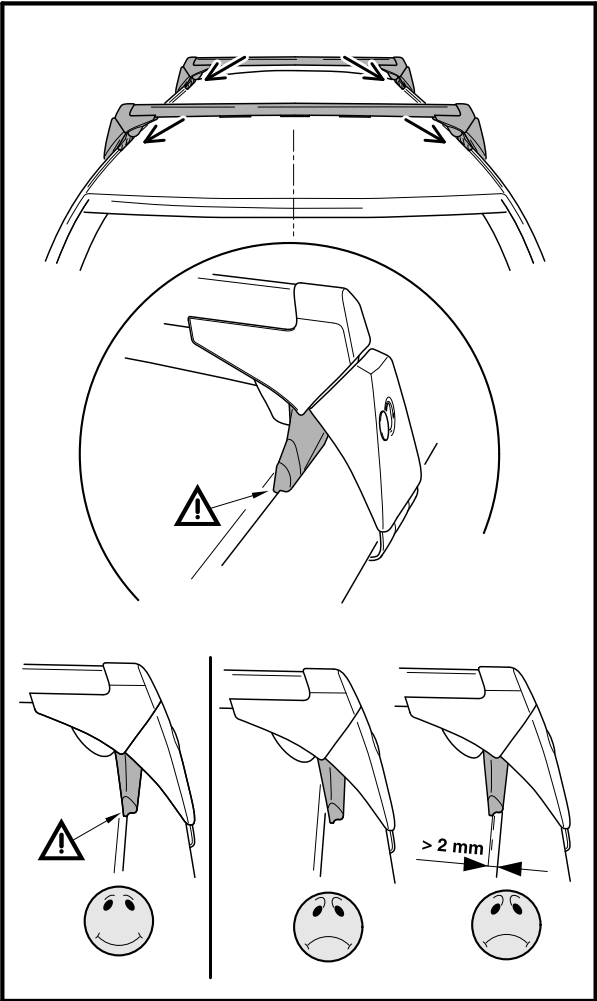

- Abb. 10 -

- Die korrekte mittige Position des Dachträgers überprüfen.
- Achten Sie auf die korrekte Stellung der Füße gegenüber der Dachrinne. Achten Sie darauf, dass die Füße korrekt in den Dachkanten sitzen und dass diese Position auch nach dem festen Anziehen der Spannschrauben erhalten bleibt. Der Fuß darf nicht aus der Dachkante herauspringen.
- Bei am Autodach sitzendem Fuß darf der Abstand zur

**Dachkante max. 2 mm betragen (an beiden Seiten).
Wenn dies nicht der Fall ist, muss die Stellung
korrigiert werden. Wir empfehlen, sich die Breite
des Dachträgers in einer Fachwerkstatt einstellen
zu lassen - siehe Abb. 15!**

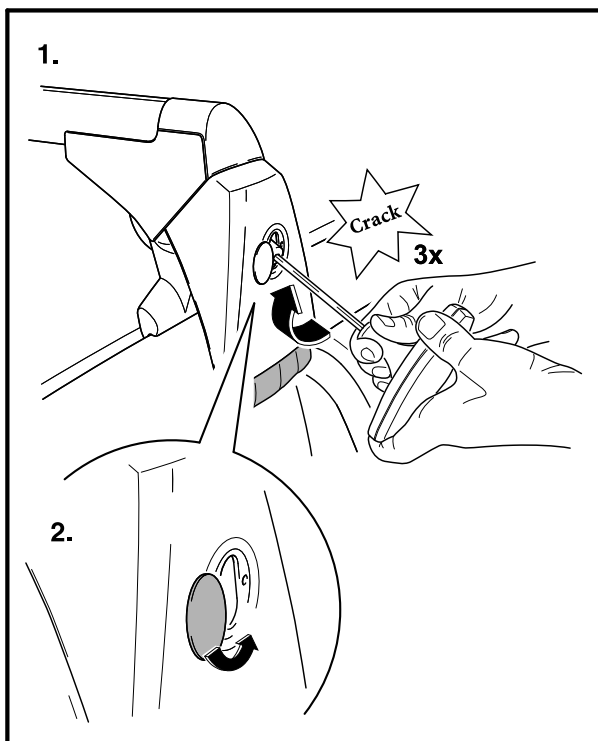

- Abb. 11 -

- Wenn alles in Ordnung ist, die Spannschrauben mit vorgeschriebenen Anziehmoment 4 Nm anziehen (der Drehmomentschlüssel schnappt 3x über).

Wichtiger Hinweis: Die vorgeschriebenen Anziehmomentwerte (max. 4 Nm) dürfen keinesfalls überschritten werden.

Durch kräftiges Rütteln am Dachträger kontrollieren, ob dieser sicher und korrekt am Autodach sitzt.

- Die Kappe zur Abdeckung der Spannschraubenöffnung wieder in ihre richtige Position zurückdrehen.

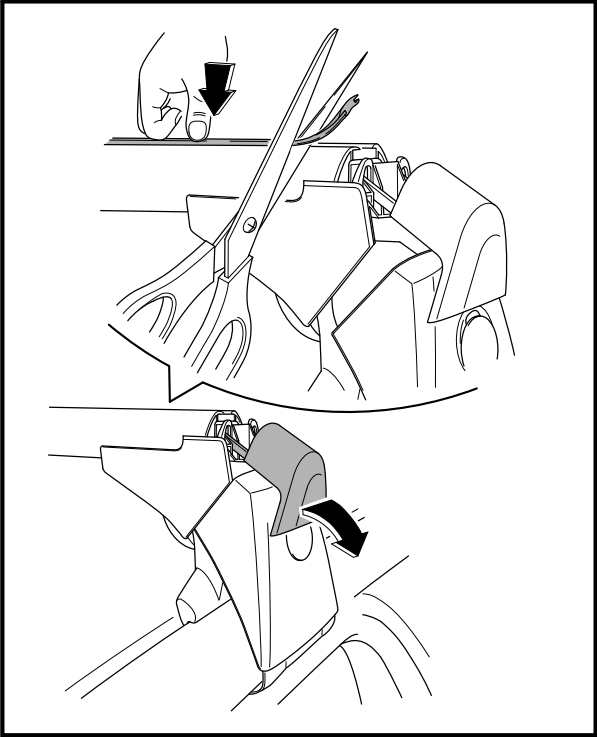

- Abb. 12 -

- Die Abdeckung der Querstange herunterklappen.
- Das Abdeckprofil auf ganzer Länge in die Aussparung der Querstange eindrücken. Den überflüssigen Teil so abschneiden, dass die Kappe aufgesetzt werden kann (d.h. annähernd 25-30 mm vom Ende der Querstange).

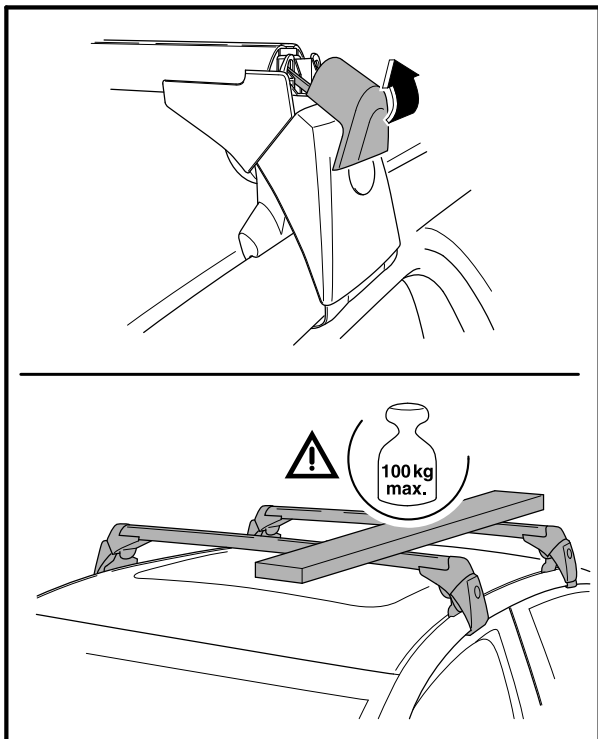

- Abb. 13 -

- Die Abdeckung der Profilstange zurückklappen, bis sie einrastet.
- Höchstzulässige Dachbelastung.

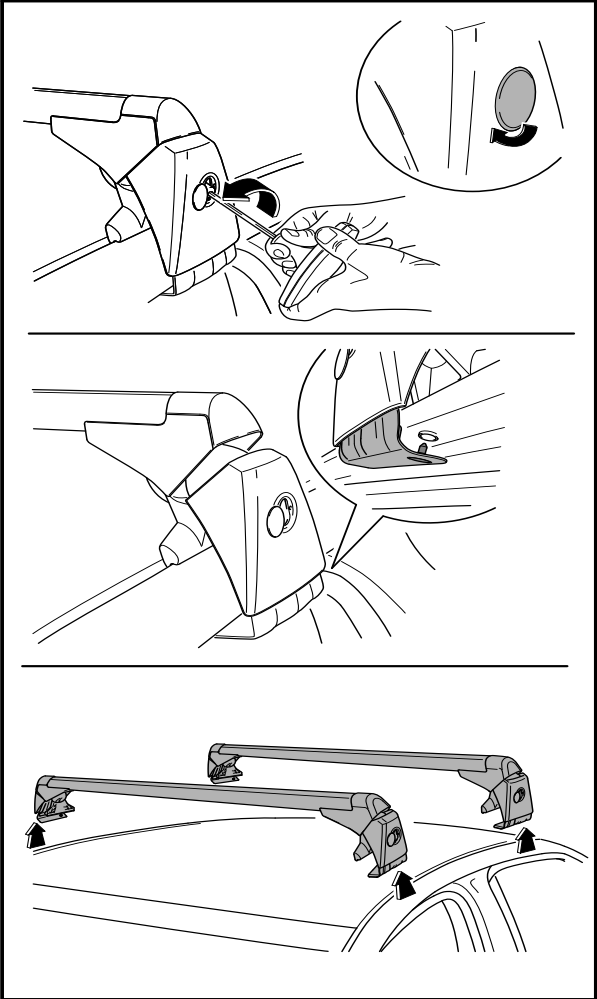

- Abb. 14 -

Demontage

- Bei der Demontage des Dachträgers in umgekehrter Reihenfolge vorgehen.

a/

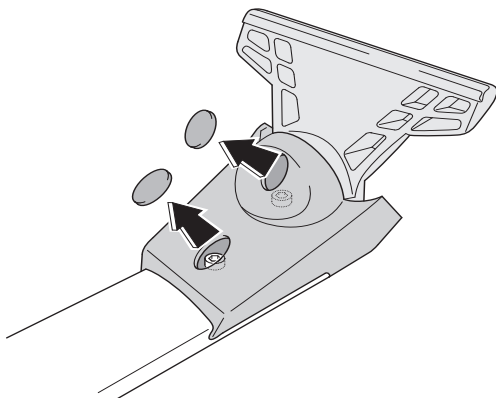

b/

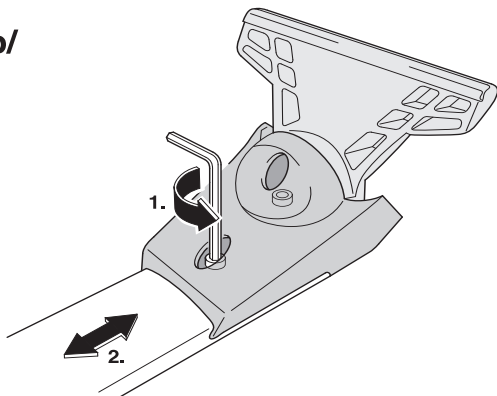

c/

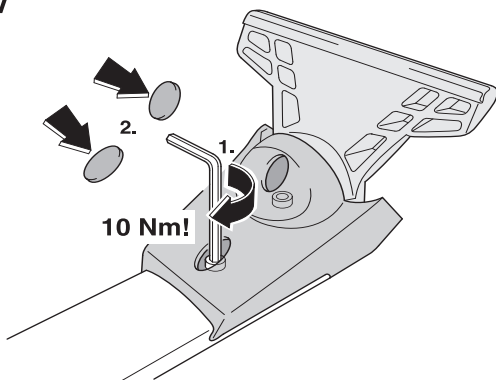

- Abb. 15 -

Einstellung der Breite des Grunddachträgers

Hinweis. Hinweise für die Fachwerkstatt für den Fall, dass die Position des Grunddachträgers für das entsprechende Fahrzeug nicht richtig eingestellt ist.

a/ Die Plastkappen an der Unterseite des Dachträgers beseitigen -Pfeile-.

b/ Mittels Inbusschlüssel Größe 5 die beiden Schrauben so weit lockern, dass es möglich ist, den Fuß zu verstellen. Den Grunddachträger in die richtige Position stellen - siehe Abb. Nr. 10.

c/ Beide Schrauben eindrehen und mit Anziehmoment 10 Nm festziehen.

Den Grunddachträger am Fahrzeug anmontieren und die Korrektheit der Einstellung überprüfen.

Wenn die Position des Dachträgers immer noch nicht der in Abb. Nr. 10 dargestellten Position entspricht, muss die Einstellung wiederholt werden.

Sofern die Einstellung in Ordnung ist, kontrollieren, ob die Schrauben korrekt angezogen sind (10 Nm). Ansonsten droht die Gefahr, dass sich der Dachträger löst oder ggf. abreißt, wodurch sonstige Straßenverkehrsteilnehmer bedroht werden können - Unfallgefahr.

Die Plastkappe wieder aufstecken.

Wichtig

Vor jeder Fahrt den Dachträger auf festen und korrekten Sitz kontrollieren, d.h. vor allem:

Alle Schraub- und sonstigen Verbindungen des Dachträgers mit eventuell weiteren anmontierten Teilen (Radträger, Skiträger, usw.) sind vor jeder geplanten Fahrt zu überprüfen. Eventuell müssen diese nachgezogen werden, danach wieder in entsprechenden Zeitabständen kontrollieren. Darüber hinaus muss auch die Befestigung und Absicherung der angebrachten Last kontrolliert werden.

Bei längeren Fahrten oder schlechterer Fahrbahnqualität (holpriger Straße) müssen die Schraubverbindungen häufiger kontrolliert werden. Ansonsten droht die Gefahr, dass sich diese anmontierten Teile lösen oder ggf. sogar abreißen, was eine Unfallgefahr für die sonstigen Straßenverkehrsteilnehmer darstellt.

- Die Last gleichmäßig auf dem Dachträger verteilen, achten Sie dabei darauf, dass sich der Schwerpunkt so niedrig wie möglich befindet.
- Kleine und sehr schwere Lasten an einer Seite der des Dachträgers befestigen (nicht in der Mitte).
- Bei der Beförderung großvolumiger Lasten (z.B. Autodachboxen, Fahrrädern, usw.) wird das Autodach aufgrund des erhöhten Luftwiderstandes noch größeren Belastungen ausgesetzt, passen sie deshalb die Fahrgeschwindigkeit diesen besonderen Bedingungen an.
- Bei der Beförderung von Lasten sind jeweils immer die Sicherheitsbestimmungen desjenigen Landes einzuhalten, in dem er benutzt wird.
- Mit anmontiertem Dachträger und mit /aber auch ohne zusätzlich montierten Teile(n) niemals in die Autowaschanlage einfahren.
- **Hinweis.** Mindestens 1x jährlich die Spannschrauben mit dem empfohlenen Mittel CONCOR 101 einfetten.

Der Hersteller übernimmt keine Haftung für Schäden, zu denen es aufgrund einer unkorrekt durchgeführten Montage kommt.

BASIC ROOF RACK

Dear customer,

The basic roof rack, ordering No. LAS 800 001, is intended for Škoda Superb (3T) vehicles solely. **Prior to mounting the roof rack, read carefully all these fitting instructions.** Should you have any doubts, please do not hesitate to contact authorized dealer of Škoda Auto.

GB

Area of application

The roof rack is designed for transport of loads, including bulk objects (e.g. boxes for skis, bicycles, etc.).

The weight of the roof rack is 5.64 kg.

The maximum loading capacity of the vehicle roof, the rack included, is 100 kg (Fig. 13). Because of safety reasons, the maximum loading capacity of the roof must not be exceeded!

Make sure you drive carefully with a load on the roof, do not exceed maxim. speed of 120 km/h.

Considering fuel consumption, air resistance reduction, traffic safety and acoustic exposures, WE DO NOT RECOMMEND to use the rack in an unloaded state.

Assembly

When assembling the roof rack, follow precisely the steps described in the manual!

If you fail to do so, there is a high risk of damaging the body!

Proceed individually the steps for all four bottom ends and hooks.

Use only the attached torque wrench for the assembly of the roof rack (use of another wrench is strictly prohibited).

When mounting the roof rack, the door of the vehicle must be open.

Assembling concept

GB

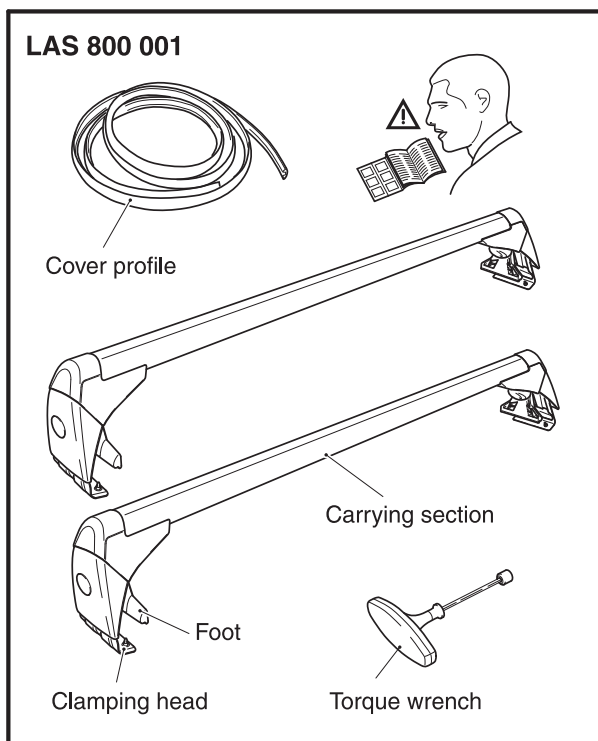

- Fig. 1 -

- List of parts included in the basic rack roof package.

MAKE SURE YOU DISTINGUISH THE RACKS CORRECTLY:

- front rack (the left and right side of it)
- rear rack (the left and right side of it)

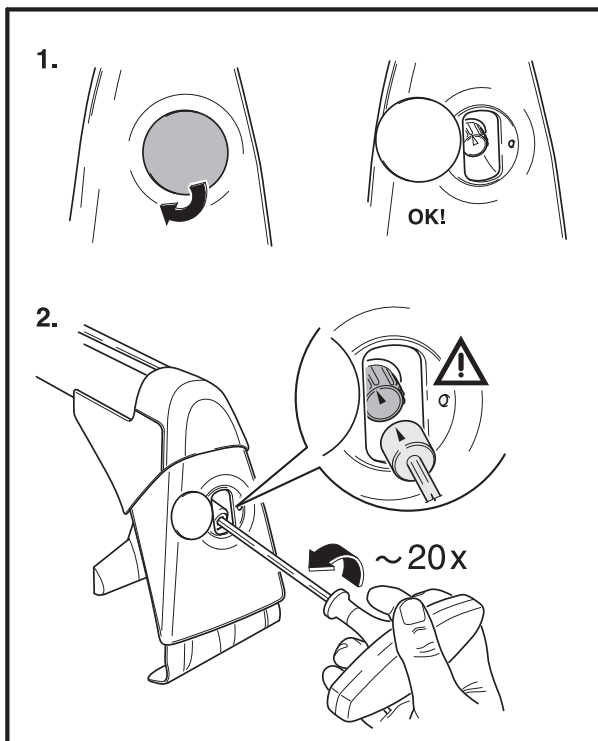

- Fig. 2 -

- With circular motion unscrew sideways the cover of the clamp bolt hole.
- Put the torque wrench attached on the bolt screw head. **Make sure that the arrow on the wrench is precisely against the arrow on the bolt -detail-.**
- Release the clamp bolt by applying ca 20 turns.

Front rack

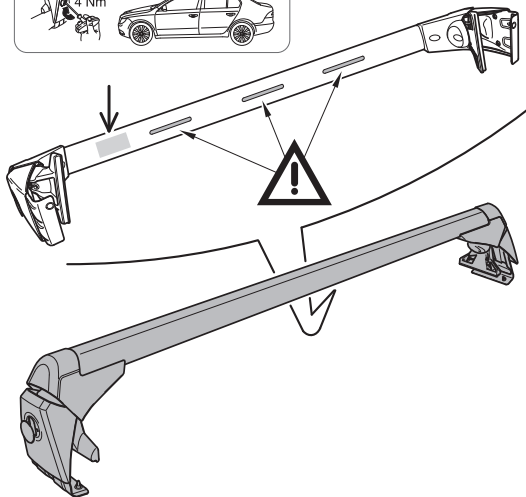
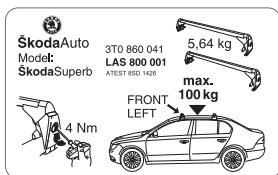

- Fig. 3 -

Pay attention to the roof rack components identification.

- FRONT RACK

- The carrying section of the roof rack is identified by the manufacturer with a self-adhesive label on the bottom. The front carrying section has three more aerodynamic spoilers on the bottom.

Rear rack

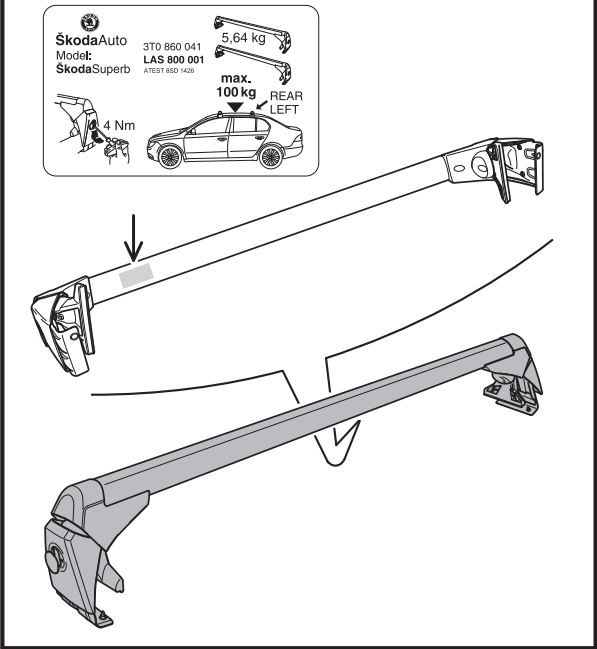

GB

- Fig. 4 -

Pay attention to the roof rack components identification.

- REAR RACK

- The carrying section of the roof rack is identified by the manufacturer with a self-adhesive label on the bottom.

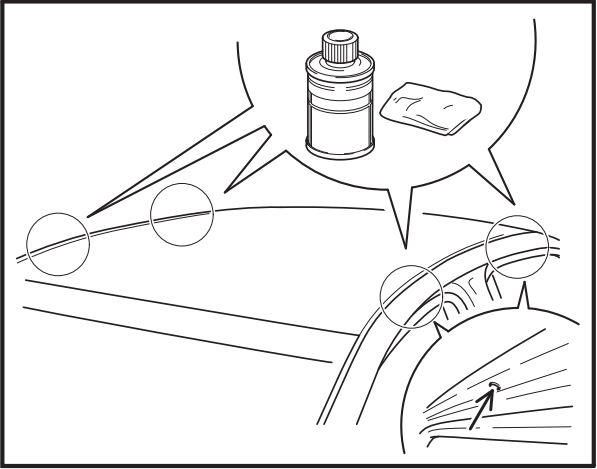

- Fig. 5 -

- Use suitable cleansing agent, e.g. Teroson FL 92679, to clean the points for fixing the rack bottom ends on the roof of the vehicle. (These points are located on the roof side bearer -detail-.)

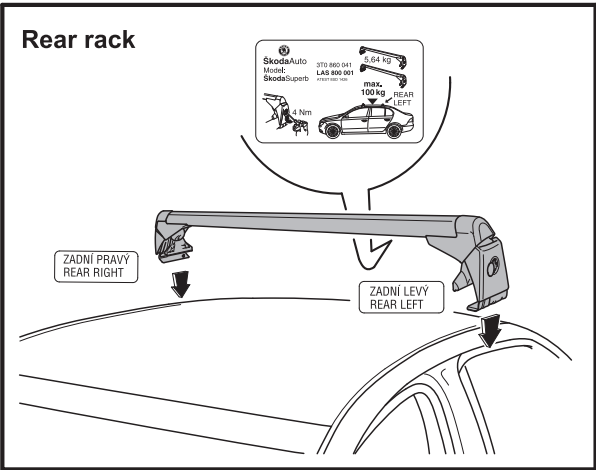
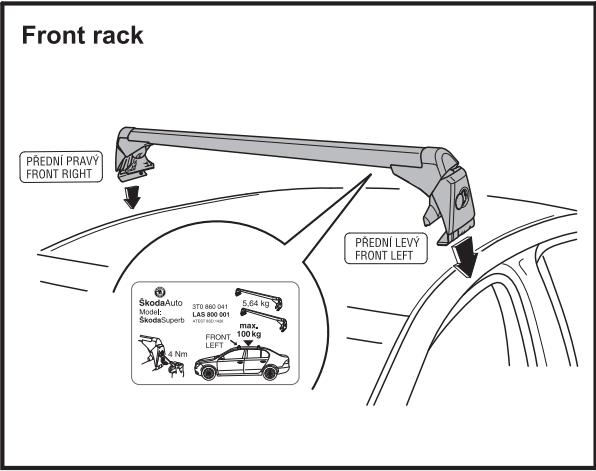

- Fig. 6, 7 -

- Mount the roof rack on the roof of the vehicle.

Make sure you distinguish the front and rear rack correctly, as well as the identification of the left and right side!

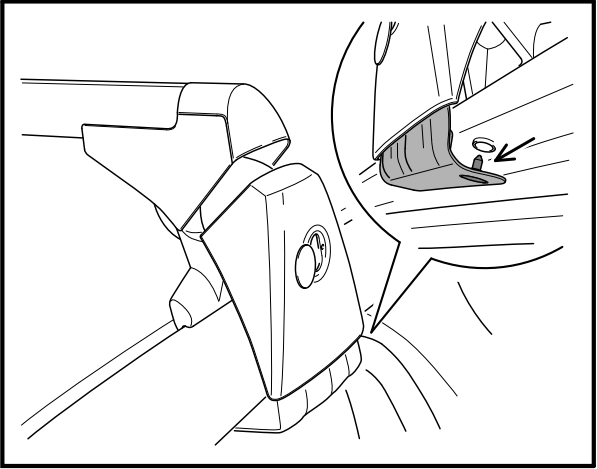

- Fig. 8 -

- Put the centring pin of the clamping hook in the hole in the roof sideplate.

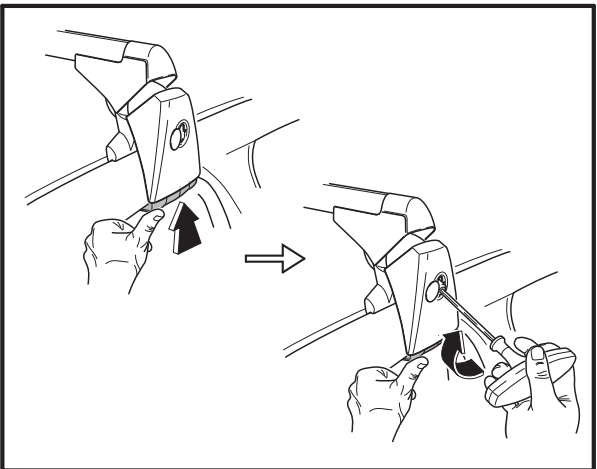

- Fig. 9 -

- Set the hook and the bottom end of the rack into correct position.
- Press the hook down along the entire seating face to the roof sideplate. **Tighten the clamp bolt slightly** using the attached torque wrench.

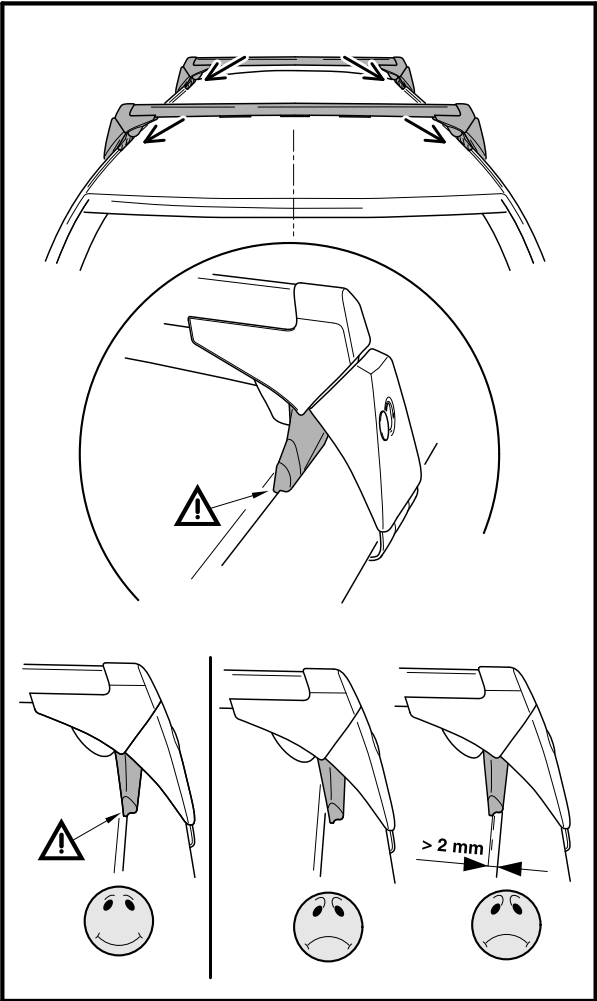

- Fig. 10 -

- Check the rack for proper centring.
- **Make sure the bottom ends are positioned correctly towards the dome of the roof. Make sure the bottom ends seat properly in the roof edge, remaining in this position even after the clamping screws are tightened. The bottom end must not jump out of the roof edge.**
- **If the bottom end is on the roof, the max. distance to the roof edge can be 2 mm only (on both sides of the car). Otherwise it has to be re-arranged. Were-**

commend a professional service shop to deal with the setting of the roof carrier width, as sow on Fig. 15!

GB

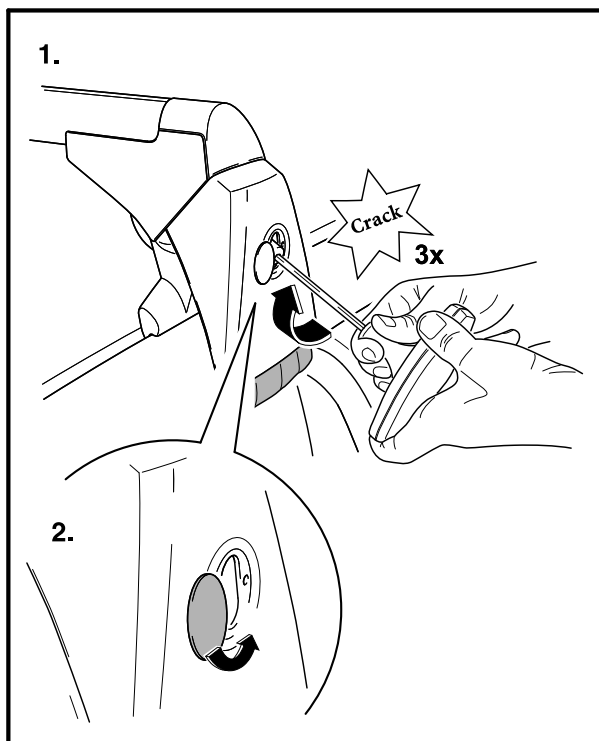

- Fig. 11 -

- If everything is how it should be, tighten the clamping bolts to the 4 Nm torque prescribed (the torque wrench advances 3 times).

Important notice: In no case may the specified torque values exceed (4 Nm max).

Check proper fastening of the roof rail (rack) giving it a powerful shake with your hand.

- Turn the cover of the clamp bolt hole to correct position.

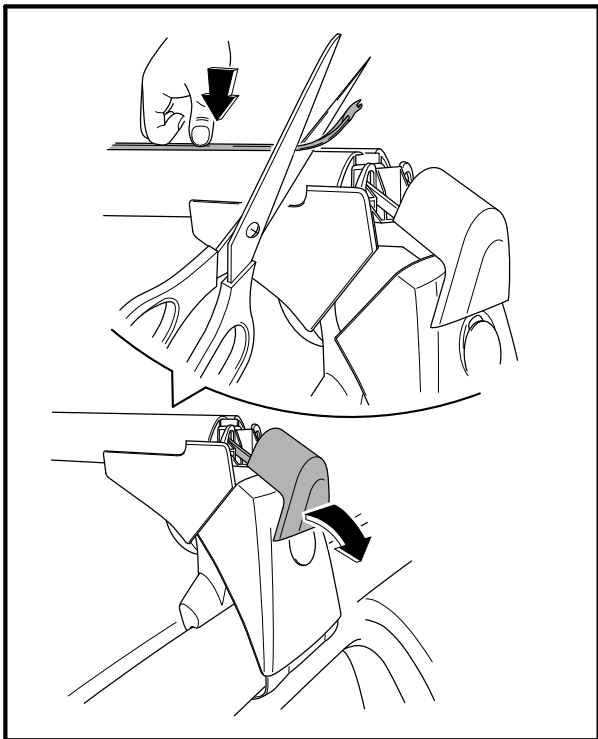

- Fig. 12 -

- Tilt the cover of the clamp bolt.
- Press the covering profile into the carrying section groove along the entire length. Cut the excessive part off so that the capping strip can be put on (i.e. 25-30 mm approximately from the end of the carrying section).

GB

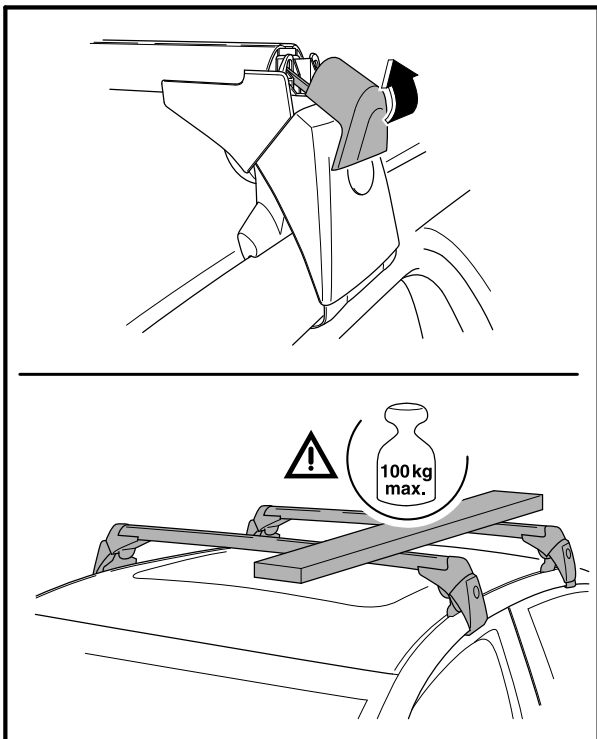

- Fig. 13 -

- Snap the cover of the clamp bolt back.
- Max. loading capacity of roof.

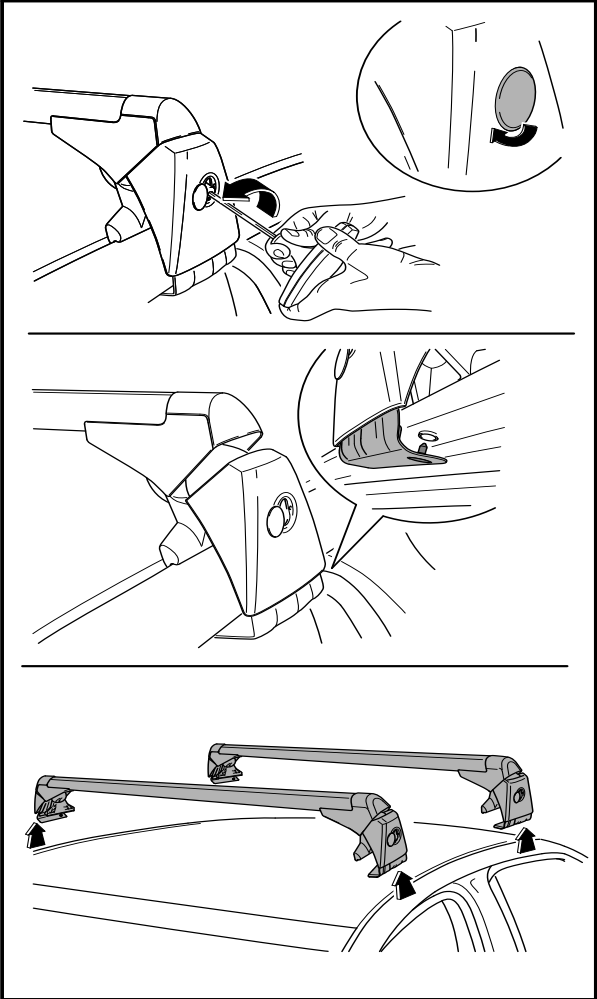

- Fig. 14 -

Disassembling

- Proceed in reverse for disassembling the roof rack.

a/

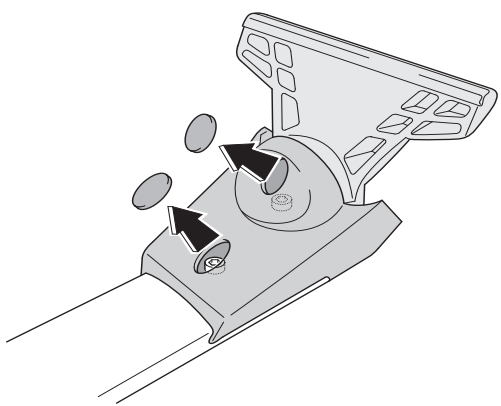

b/

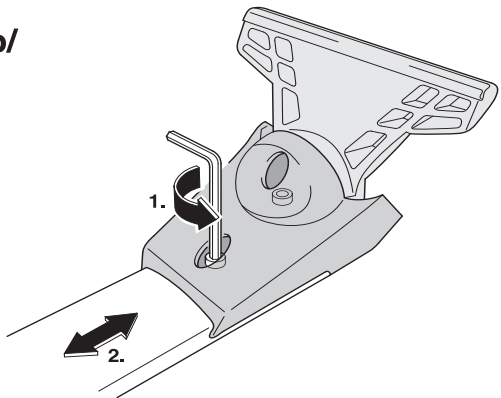

c/

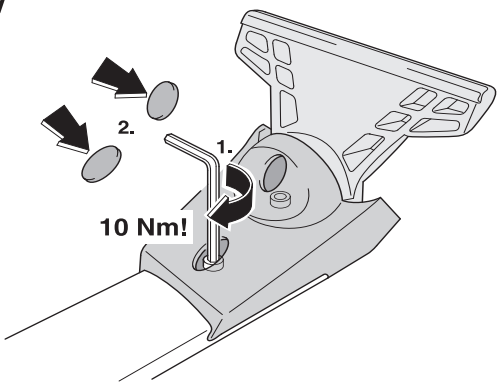

- Fig. 15 -

Width adjustment of basic roof rack.

Advice. Instructions for professional service in case the position of the bottom ends is not adjusted correctly for the respective vehicle.

a/ Remove the plastic capping strips on the lower part of the roof rack -arrows-.

b/ Using a wrench for screws with inner hexagonal (Allen key), size 5, unscrew both screws to be able to move the bottom end. Set the basic roof rack in correct position, see Fig. 10.

c/ Tighten both screws applying 10 Nm torque.

Fit the roof rails to the vehicle and retest the accuracy of the adjustment.

If the adjustment of the roof rack still does not correspond with the description of Fig. 10, it has to be repeated.

If the positioning of the roof rack is OK, check the screws for proper tightening (10 Nm). Otherwise the roof rack may release or get lost, thus endangering the safety of other road traffic participants - risk of injury.

Snap back the plastic covers.

Important

Before the drive always check correct fastening of the roof rack, i.e.:

All screw connections and joints of the roof rack with potential other mounted parts (wheel racks, ski racks, etc.) have to be checked before each drive. Tighten in adequate time intervals and re-check, if appropriate. At the same time, you have to check the load for security and fastening.

If your trip is going to be longer or if the quality of the road is poor, you have to check the screw connections in shorter intervals. Otherwise the roof rack may release or an assembly part may get lost, thus endangering the safety of other road traffic participants - risk of injury.

- Distribute the load on the rack evenly, and make sure the centre of gravity is as lowest as possible.
- Place small and very heavy loads on the rack to one side (never in its centre).
- If you transport bulk objects (e.g. roof boxes, bicycles, etc.), the roof is exposed to more loading due to strongly increased air resistance, therefore adapt the speed of your drive to the specific conditions.
- If you transport load, always follow the safety rules of respective country.
- Do not drive in car-wash with the roof rack mounted on the vehicle, no matter if with or without the supplementary parts.
- **Advice.** At least once a year grease the clamp bolts using recommended agent CONCOR 101.

The manufacturer does not bear responsibility for any damages caused by improper assembling.

SOPORTE BÁSICO DE TECHO

Estimado cliente,

el soporte básico de techo Nú. de pedido LAS 800 001 está destinado para los vehículos Škoda Superb (3T). **Antes del montaje del soporte de techo lea detalladamente todas las instrucciones.** En caso de algunas dudas contacte con el concesionario autorizado de Škoda Auto.

Área de utilización

El soporte de techo está destinado para el transporte de cargas, incluido los objetos de gran volumen (p.j. los boxs para los esquís, de bicicletas, ect.)

El peso del soporte de techo es de 5,64 kg.

La carga máxima del techo del vehículo incluido el soporte es de 100 kg (imagen 13). Por causa de seguridad no se puede sobrepasar la carga del techo!

En el coche con carga vaya delicadamente y no sobrepase la velocidad de 120 km/h.

Por causa de consumo de los combustibles, de reducción de la resistencia del aire, seguridad de tráfico y de las demostraciones acústicas **NO RECOMENDAMOS** utilizar el soporte en el estado no cargado.

Montaje

Durante el montaje del soporte de techo cumplir estrictamente las indicaciones determinadas en el manual!

En caso de no cumplir las indicaciones se produce un alto riesgo de dañar la carrocería!

Cada una de las indicaciones haga en cada una de los pies y de los ganchos.

Para el montaje del soporte de techo utilizar sólo la llave torsiométrica adjuntada (utilizar otra herramienta está completamente prohibido).

Para el montaje del soporte de techo es necesario tener la puerta del vehículo abierta.

Pasos del montaje

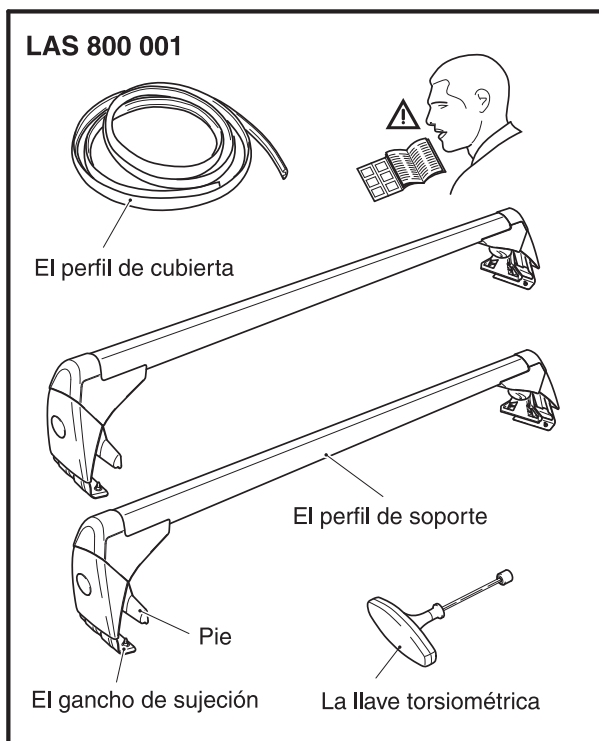

ES

- Imagen no. 1 -

- Resumen de las partes del paquete del soporte de techo básico.

ATENCIÓN EN EL MOMENTO DE DISTINGUIR LOS SOPORTES:

- *el soporte delantero (su parte izquierda, parte derecha)*
- *el soporte trasero (su parte su parte izquierda, parte derecha)*

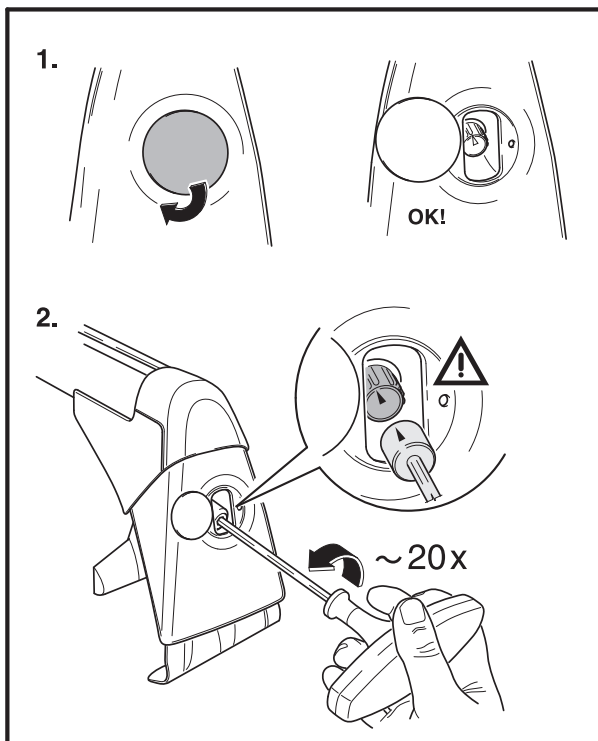

ES

- Imagen no. 2 -

- Cubierta del casquillo para el tornillo de sujeción desenroscar lateralmente
- A la cabeza del tornillo de sujeción poner la llave torsiométrica adjuntada. **Cuidado, la flecha en la llave tiene que estar exactamente enfrente de la flecha del tornillo -detalle-.**
- El tornillo de sujeción aflojar aprox.con 20 vueltas.

El soporte delantero

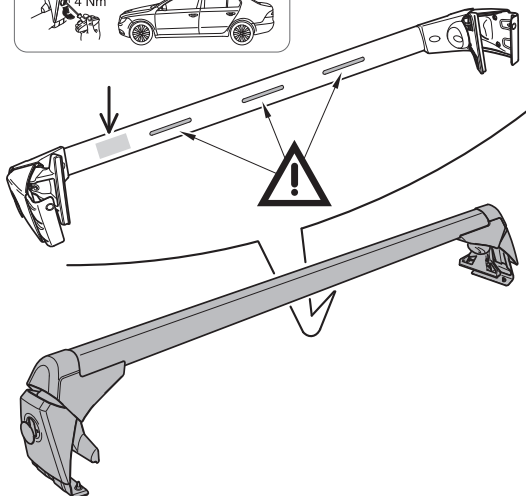
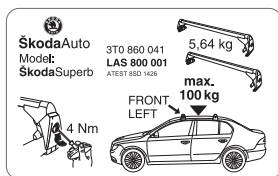

- Imagen no. 3 -

Atención con el señalamiento de las partes del soporte de techo.

- EL SOPORTE DELANTERO

- Perfil del soporte de techo está marcado por el fabricante con etiqueta adhesiva en la parte baja. - El perfil portador delantero tiene en su parte inferior 3 interceptores aerodinámicos más.

El soporte trasero

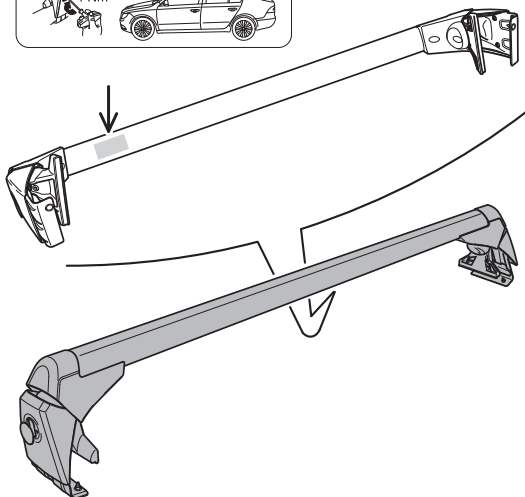
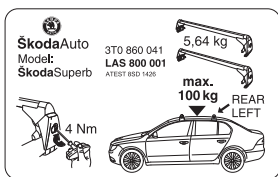

ES

- Imagen no. 4 -

Atención con el señalamiento de las partes del soporte de techo.

- EL SOPORTE TRASERO

- El perfil del soporte de techo está marcado por el fabricante con etiqueta adhesiva en la parte baja.

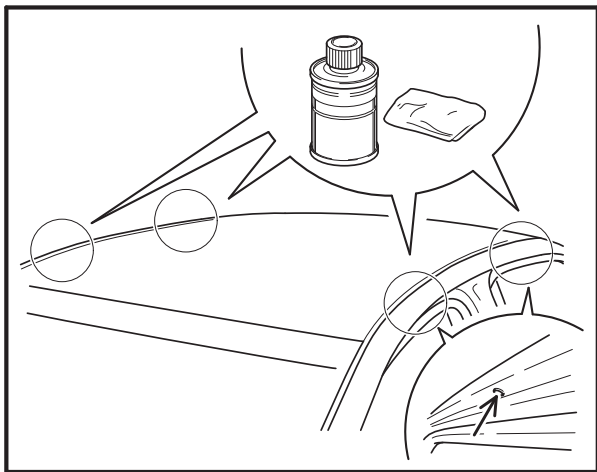

- Imagen no. 5 -

- En los lugares en el techo donde se colocarán las patas del soporte hay que limpiar bien con un limpiador adecuado, por ej. TERESON FL 92679. (La posición de los lugares está cerca de los orificios en cara lateral del techo -detalle-)

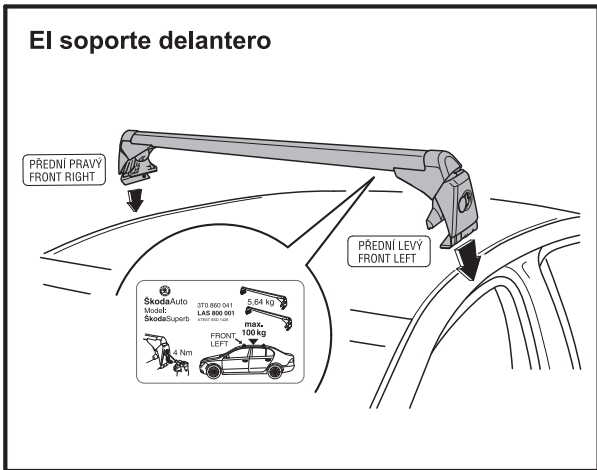

ES

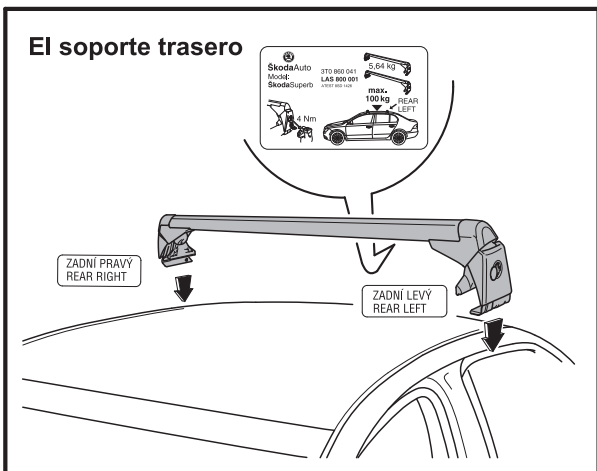

- Imagen no. 6, 7 -

- Encajar el soporte de techo al techo del vehículo.

Atención en el momento de distinguir los soportes – delantero y trasero y el señalamiento de la parte izquierda y derecha!

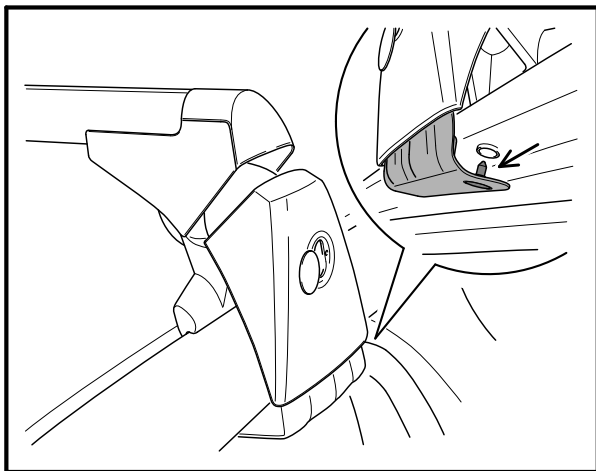

- Imagen no. 8 -

- La clavija de centrar -detalle- del gancho introducir al orificio de la parte lateral del techo.

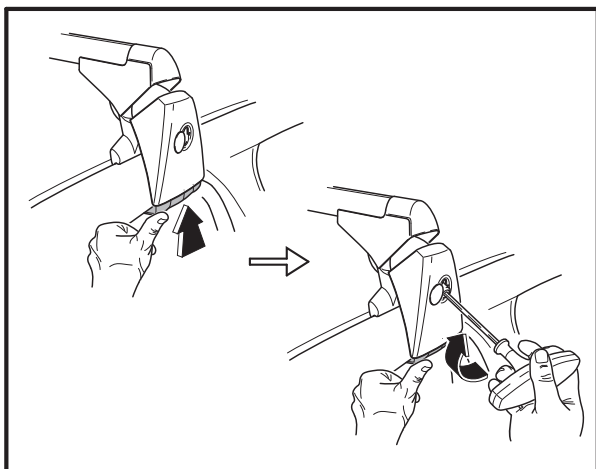

- Imagen no. 9 -

- El gancho y el pie del soporte encajar en la posición correcta.
- El gancho apretar a la parte lateral del techo por toda su superficie de encaje. **El tornillo de ajuste apretar ligeramente** con la llave torsiométrica adjuntada.

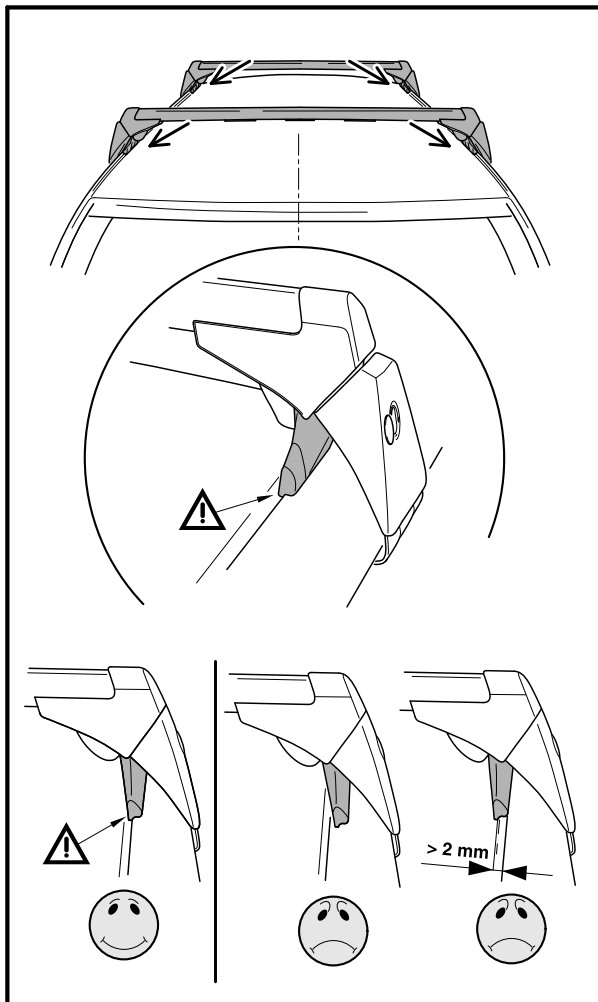

- Imagen no. 10 -

- Haga el control de centralización del soporte.
 - **Cuidado con el ajuste correcto de las patas frente al pliegue del techo. Fijese en que las patas estén bien ajustadas en el borde del techo y que mantengan esta posición hasta después de la fijación de los tornillos. La pata no debe salirse del borde del techo.**
 - **Si la pata está colocada en el techo, la máxima distancia hasta el borde del techo son 2mm (en ambas partes).**
- Si no se cumplen estas condiciones será neces-**

sario un reajuste. Recomendamos dejar ajustar la anchura del soporte en un taller especializado (mire imagen no. 15)!

ES

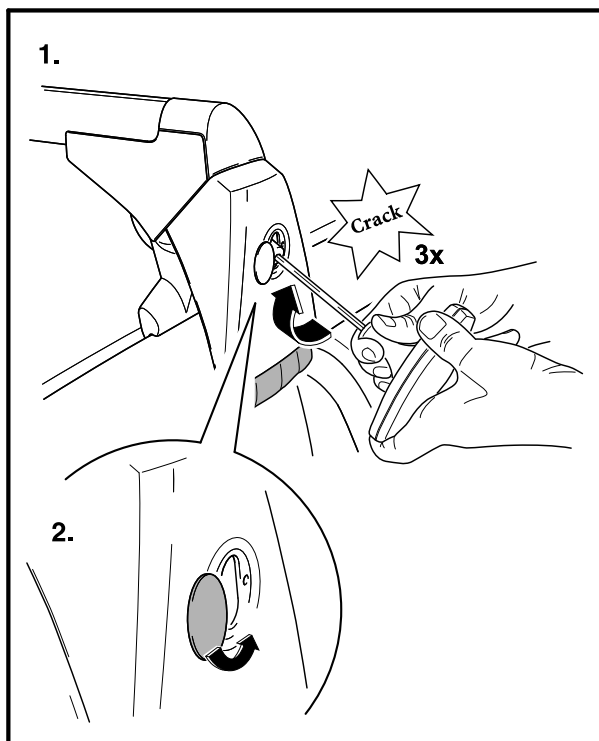

- Imagen no. 11 -

- Si todo está bien, fije los tornillos de ajuste con un apriete de 4Nm (la llave dinamométrica da 3 vueltas)

Importante: en ningún caso se pueden sobrepasar los valores límites de los aprietes indicados (máximo 4 Nm).

Comprobar fuertemente si el soporte del techo está bien encajado.

- Girar la cubierta del casquillo para el tornillo de sujeción a la posición correcta.

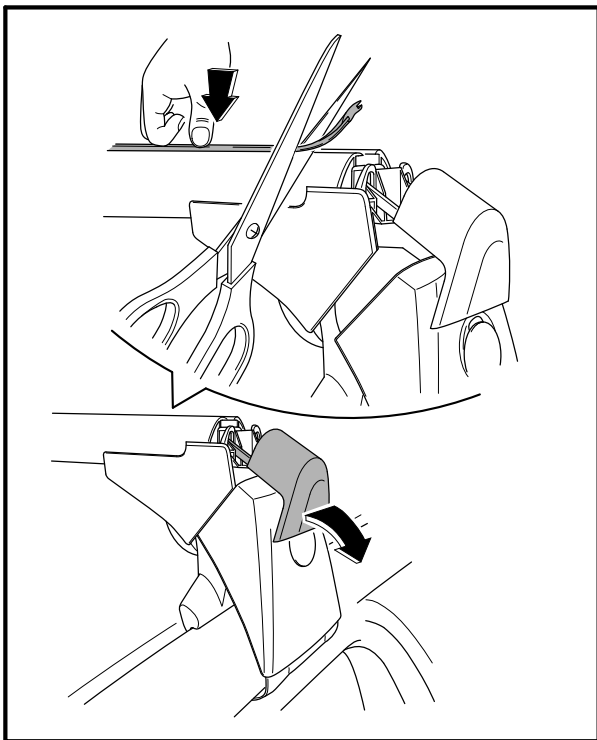

ES

- Imagen no. 12 -

- Agachar la cubierta del perfil del soporte.
- A la ranura del perfil del soporte apretar por toda su largura el perfil de cubierta. Corte la parte sobrante en tal manera que se pueda poner la tapa (aprox. 25-30 mm del perfil portador).

ES

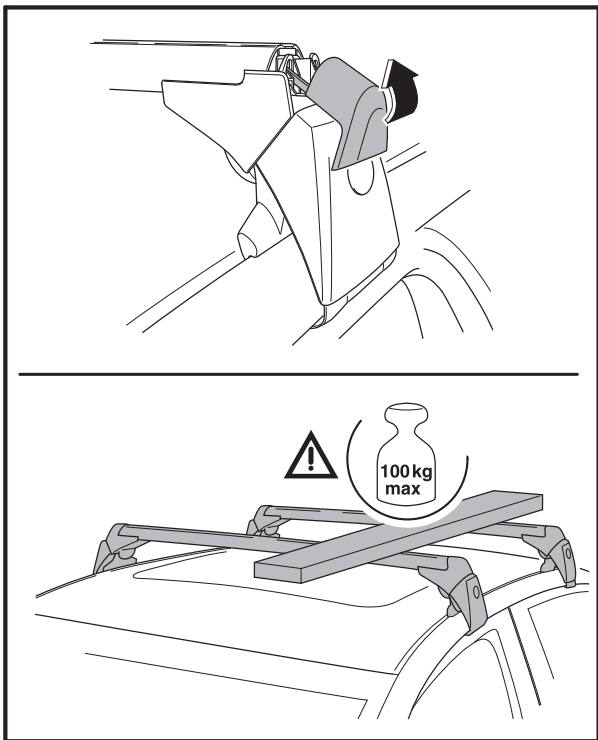

- Imagen no. 13 -

- Volver a encajar la cubierta del perfil del soporte.
- La carga máxima del techo.

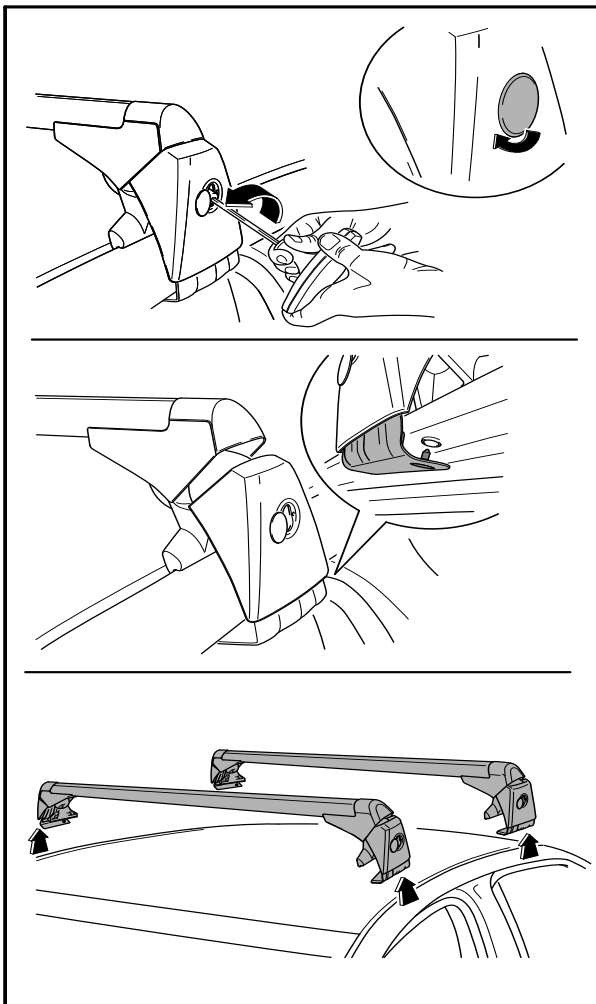

- Imagen no. 14 -

Desmontaje

- El desmontaje del soporte de techo hacer de manera contraria.

a/

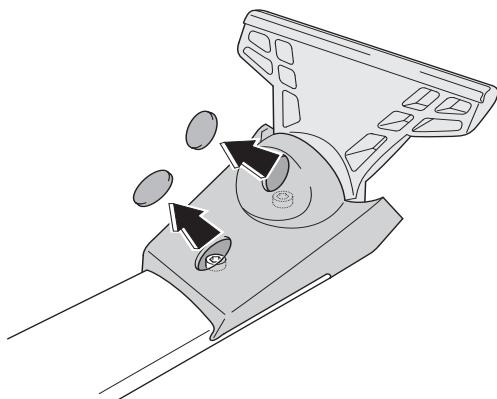

b/

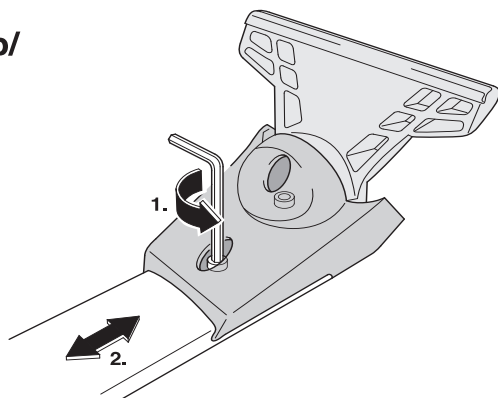

c/

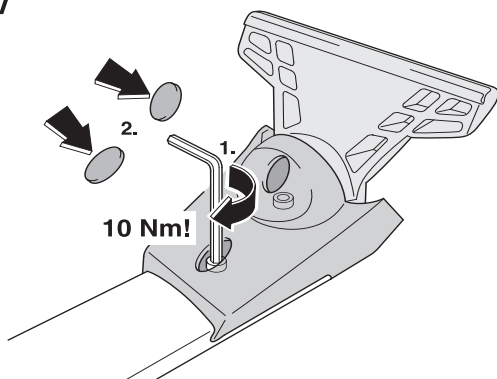

- Imagen no. 15 -

Ajuste de la anchura del soporte del techo básico.

Atención. Instrucciones para el taller especializado en el caso de que la posición de las patas del soporte no esté bien ajustada.

a) Quite las tapas de plástico en la parte inferior del soporte (flechas).

b) Desatornille los 2 tornillos de tal manera que la pata se pueda mover con una llave plana con un hexágono interior tamaño 5. Coloque el soporte en la posición correcta según el imagen n °10.

c) Atornille los 2 tornillos y fijelos con un apriete de 10 Nm.

Monte el soporte al techo del coche y compruebe la precisión del ajuste.

Si el ajuste de soporte no está de acuerdo con la descripción que viene con la imagen no. 10 hay que repetir el ajuste.

Si el ajuste del soporte es el correcto, compruebe la fijación de los tornillos (10 Nm). Sino el soporte se podría desatar o en peor caso caerse a la carretera y peligrar la seguridad del transporte- riesgo de accidentes.

Volver a poner las tapas de plástico.

Importante

Antes de cada viaje controle la fijación correcta del soporte en el techo, a saber:

Todas las juntas atornilladas y juntas del soporte con otras piezas montadas (soporte de bici, soporte de esquí, etc.) deben ser revisadas siempre antes de comenzar un viaje. Haga el ajuste de los tornillos y vuelve a controlarlos en los intervalos requeridos si es necesario. A la vez haga el control de fijación correcta de la carga.

Durante los viajes más largos o en las carreteras de mala calidad haga el control de las juntas atornilladas más a menudo. Si el ajuste del soporte es el correcto, compruebe la fijación de los tornillos (10 Nm). Sino el soporte se podría desatar o en el peor caso caerse a la carretera y peligrar la seguridad del transporte- riesgo de accidentes.

- La carga poner uniformemente al soporte y asegurar que el centro de gravedad sea lo más bajo.
- Las cargas pequeñas y pesadas colocar en el soporte en una parte.(no a su centro).
- Durante el transporte de cosas de gran volumen (p.j. los boxs de techo, bicicletas ect.) el techo está expuesto a la carga aún más grande por causa de la resistencia del aire elevada, por eso adaptar la velocidad a las condiciones dadas.
- Durante el transporte de carga cumplir siempre con los reglamentos de seguridad del país correspondiente.
- No se debe usar el autolavado con el soporte montado.
- **- Advertencia.** Mínimo 1x al año lubricar los tornillos de sujeción con el producto recomendado CONCOR 101.

El fabricante no toma la responsabilidad por daños causados por el montaje errado.

BARRES DE TOIT

Cher client

Les barres de toit numéro de commande LAS 800 001 sont conçues pour véhicules Škoda Superb (3T). **Avant de procéder au montage des barres de toit veuillez lire attentivement ce mode d'emploi.** Pour toute question contactez un concessionnaire Škoda Auto.

Domaine d'application

Les barres de toit sont conçues pour transporter des charges, y compris les objets volumineux (par ex. les portes-skis, vélos, etc.).

Le poids des barres de toit est 5,64 kg.

La charge maximale admissible du toit de la voiture, y compris les barres, est de 100 kg (fig. 13). Pour les raisons de sécurité, la charge maximale admissible du toit ne peut pas être dépassée!

Conduisez prudemment avec la charge sur votre toit et ne dépassez pas la vitesse de 120 km/h.

Pour des raisons de consommation de carburants, de réduction de résistance de l'air, de sécurité de transport et de manifestations acoustiques, IL EST DECONSEILLE d'utiliser les barres sans charge.

Montage

Pendant le montage des barres de toit respectez attentivement les instructions du mode d'emploi!

Le non-respect de ces instructions fait augmenter le risque d'endommagement de la carrosserie!

Suivez chaque instruction avec les quatre pattes et crochets de fixation.

Pour installer les barres de toit utilisez uniquement une clé dynamométrique (il est interdit d'utiliser une autre clé).

Pendant le montage des barres de toit les portes du véhicule doivent être ouvertes.

Le montage

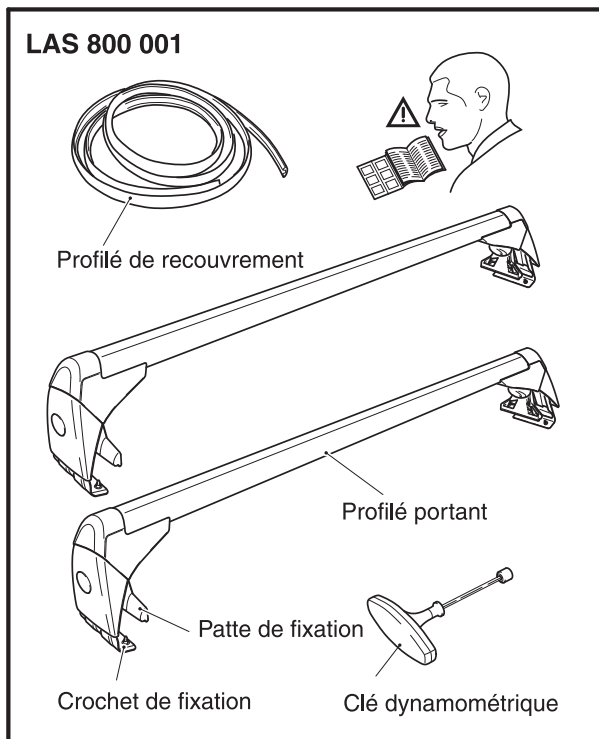

- Fig. 1 -

- Tableau des pièces individuelles des barres de toit.

RESPECTEZ LA POSITION DES BARRES:

- *barre avant (son côté gauche, côté droit)*

- *barre arrière (son côté gauche, côté droit)*

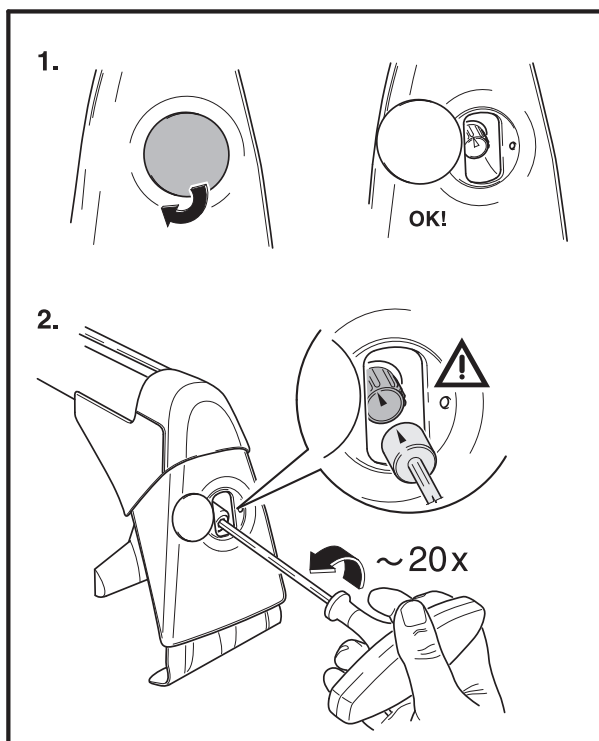

FR

- Fig. 2 -

- Tournez le couvercle de trou de vis de fixation vers le côté.
- Mettez la clé dynamométrique fournie sur la tête de la vis de fixation. **Attention, la flèche sur la clé doit être tournée précisément contre la flèche sur la vis -détail-.**
- Desserrez la vis de fixation (environ 20 tours).

Barre avant

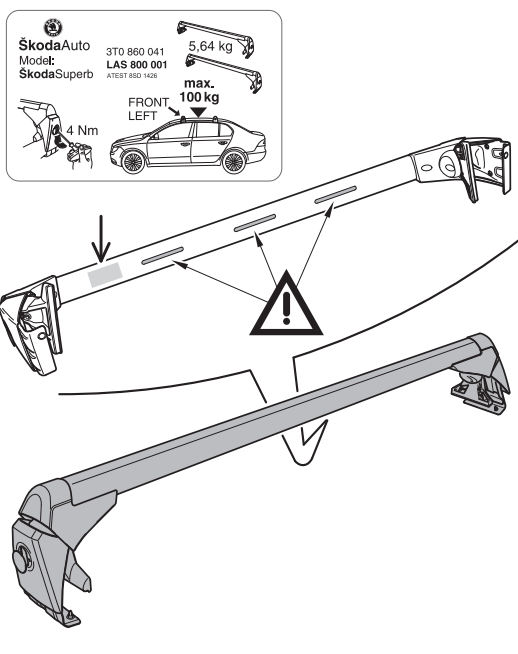

FR

- Fig. 3 -

Faites attention au marquage sur les pièces des barres de toit.

- BARRE AVANT

- Sur la partie inférieure du profilé portant des barres de toit se trouve une étiquette autocollante de fabricant. Le profilé portant avant a sur sa partie inférieure trois ailerons aérodynamiques en plus.

Barre arrière

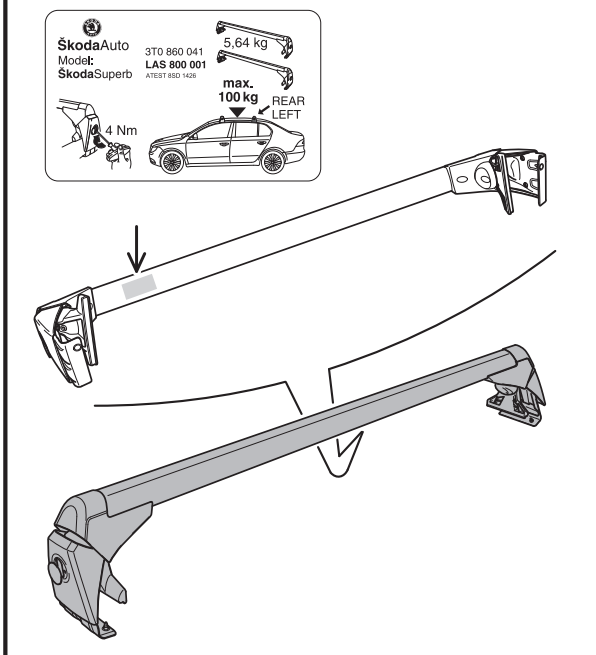

FR

- Fig. 4 -

Faites attention au marquage sur les pièces des barres de toit.

- BARRE ARRIERE

- Sur la partie inférieure du profilé portant des barres de toit se trouve une étiquette autocollante de fabricant.

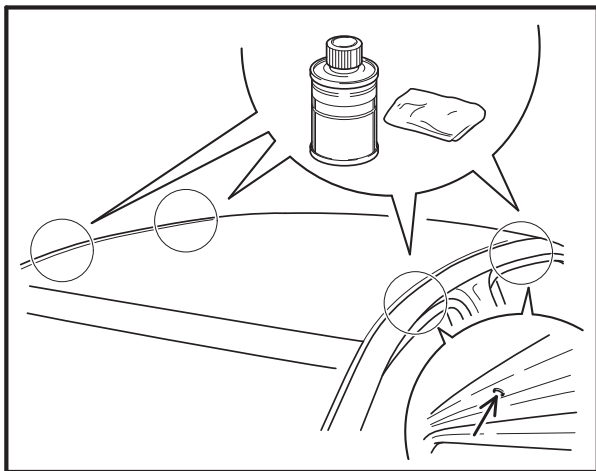

- Fig. 5 -

- Nettoyez soigneusement les emplacements de fixation de pattes sur le toit avec un détergent approprié, par ex. Teroson FL 92679. (La position des emplacements est près des trous sur la paroi latérale du toit - détail-.)

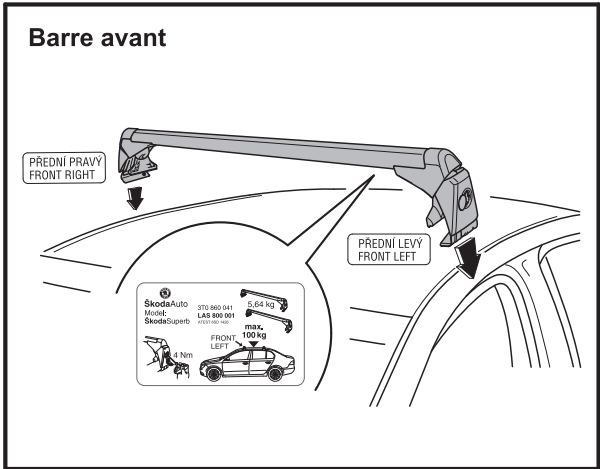

FR

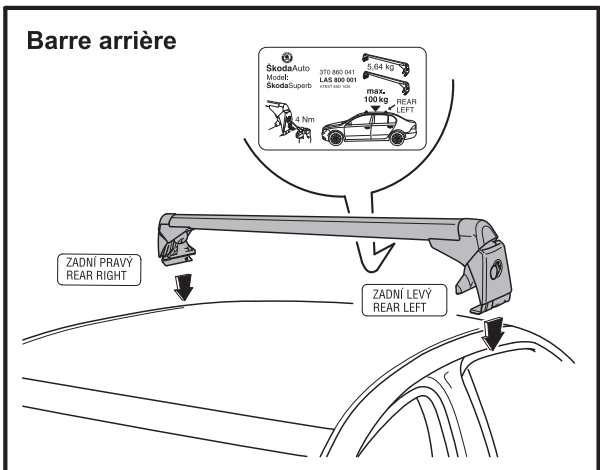

- Fig. 6, 7 -

- Installez les barres de toit sur le toit de votre véhicule.

Respectez la différence entre la barre avant et arrière, et le marquage du côté gauche et droit!

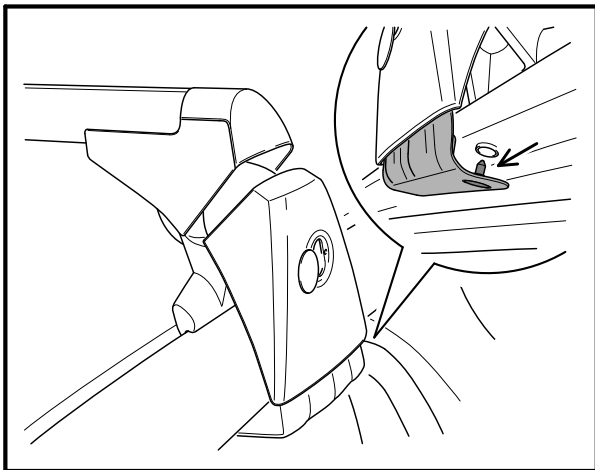

- Fig. 8 -

- Passez le goujon de centrage -détail- du crochet de fixation dans le trou sur la paroi latérale du toit.

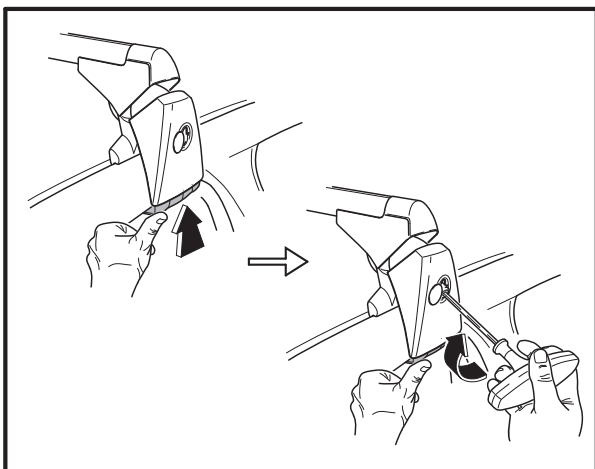

- Fig. 9 -

- Installez le crochet et la patte de fixation de la barre en bonne position.
- Appuyez sur toute la surface de contact du crochet vers la paroi latérale du toit. **Serrez légèrement la vis** à l'aide de la clé dynamométrique fournie.

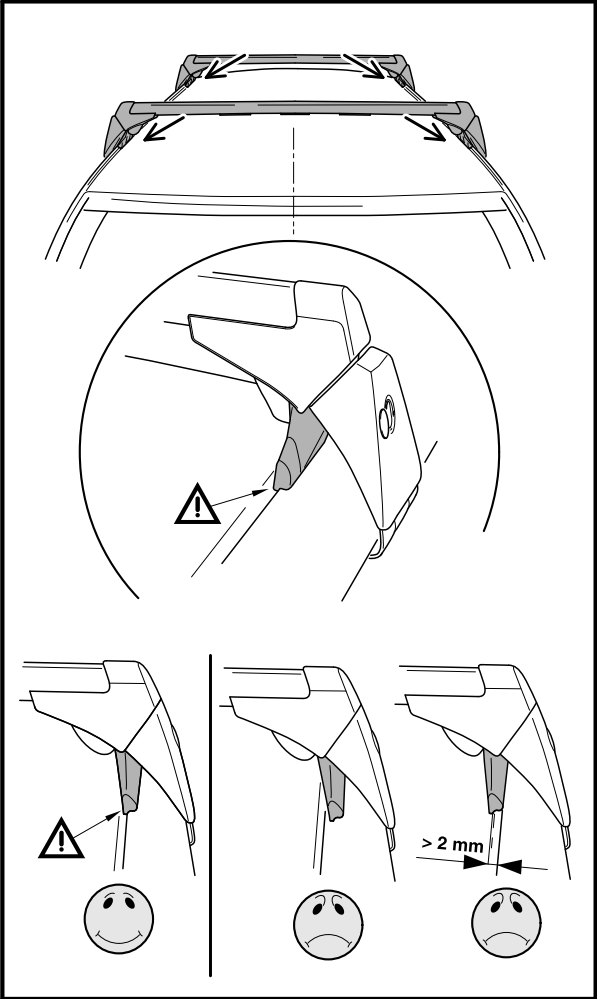

- Fig. 10 -

- Vérifiez le centrage des barres.
- **Faites attention à la bonne position des pattes de fixation vis-à-vis de l'embouti du toit. Faites attention à ce que les pattes de fixation s'appuient sur le bord du toit et gardent cette position après le resserrement des vis de fixation. La patte de fixation ne doit jamais sortir du bord.**
- **Si la patte de fixation est sur le toit, la distance du bord du toit doit être 2 mm max. (sur les deux côtés).**

Si ce n'est pas le cas, une modification doit être réalisée. Nous vous conseillons de faire régler la distance des barres de toit dans un service spécialisé, voir fig. 15!

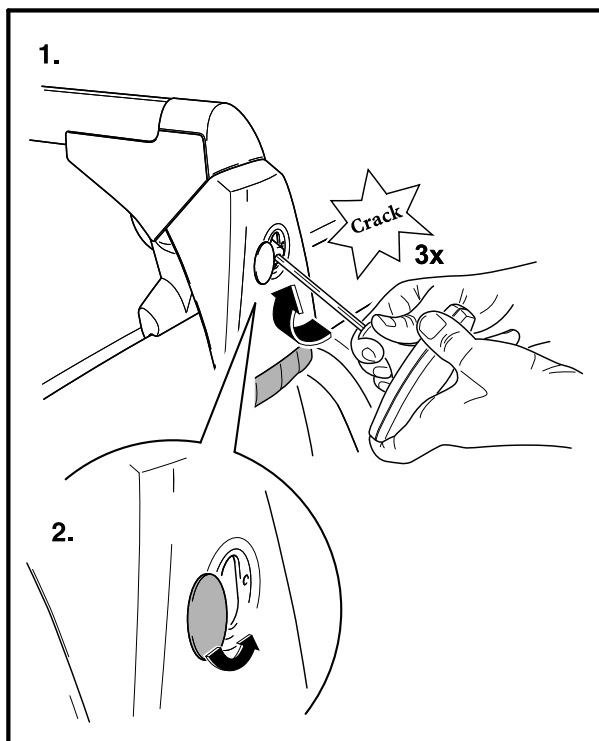

- Fig. 11 -

- Si tout est bien réglé, serrez les vis avec le couple de serrage prescrit de 4 Nm (la clé dynamométrique passe 3 fois).

Avertissements importants: Les valeurs de couple de serrage indiquées ne doivent en aucun cas être dépassées (max. 4 Nm).

En secouant fort à la main, vérifiez la fixation correcte des barres de toit.

- Tournez le couvercle de trou de vis de fixation pour atteindre sa position correcte.

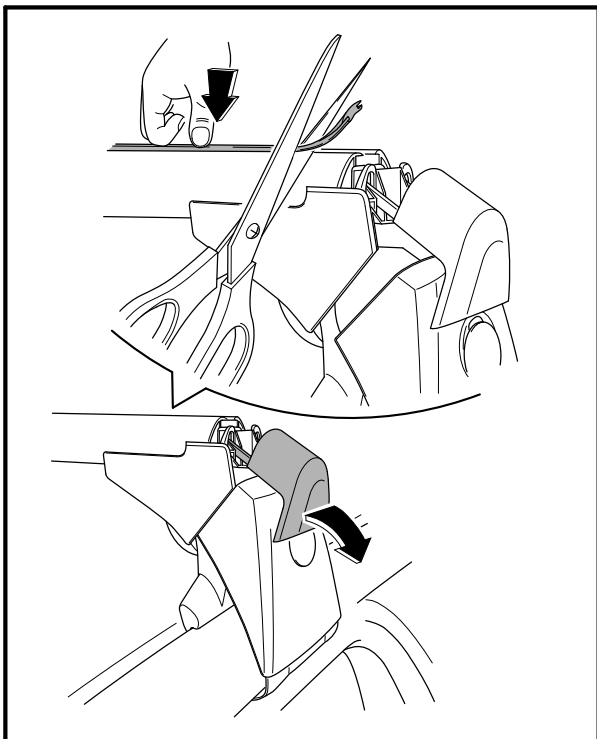

FR

- Fig. 12 -

- Baissez le couvercle du profilé portant.
- Enfoncez le profilé de recouvrement sur toute sa longueur dans la rainure du profilé portant. Coupez la partie redondante pour pouvoir installer le couvercle (c'est-à-dire environ 25-30 mm de l'extrémité du profilé portant).

FR

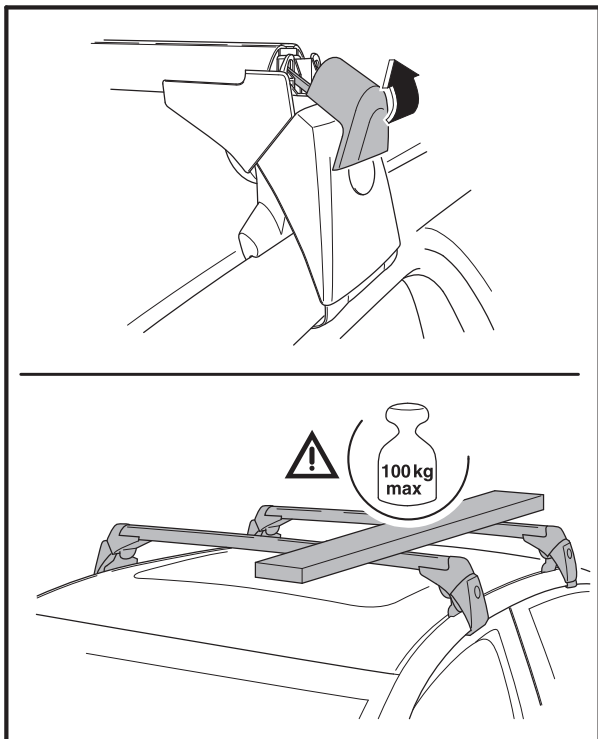

- Fig. 13 -

- Refermez le couvercle du profilé portant avec claquement.
- La charge maximale admissible du toit.

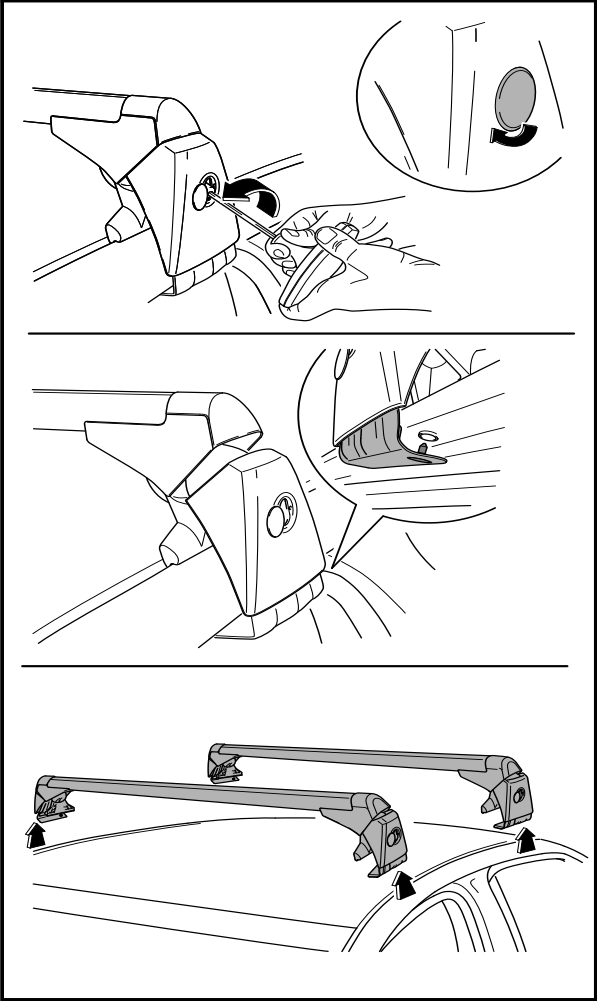

FR

- Fig. 14 -

Démontage

- Démontez les barres de toit en sens inverse du montage.

a/

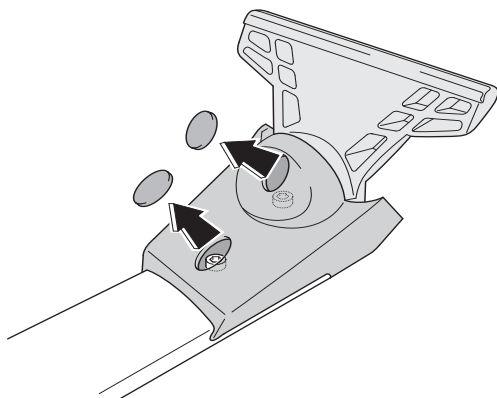

b/

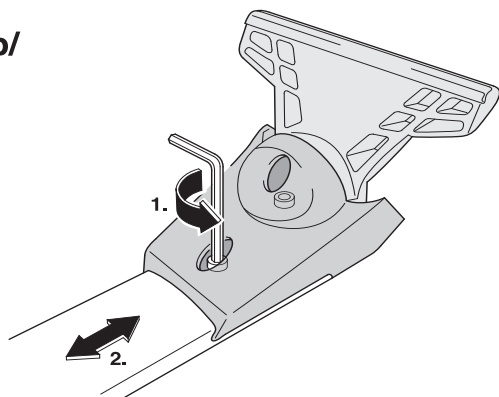

c/

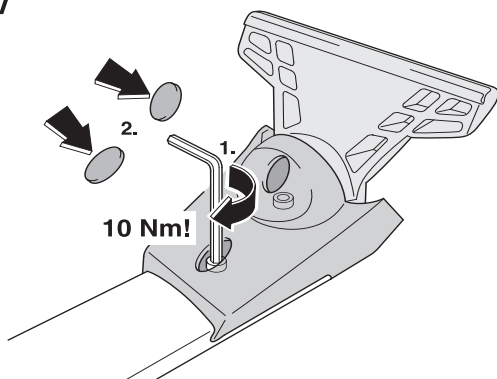

- Fig. 15 -

Réglage de la distance des barres de toit.

Avertissement. Instructions pour le service professionnel en cas où la position des pattes de fixation des barres de toit n'est pas bien réglée pour votre véhicule.

a/ Enlevez les couvercles plastiques de la partie inférieure des barres de toit -flèches-.

b/ Desserrez les deux vis à l'aide d'une clé hexagonale, taille 5, pour pouvoir décaler la patte de fixation. Réglez la position des barres de toit, voir fig. 10.

c/ Resserrez les deux vis avec le couple de serrage de 10 Nm.

Installez les barres de toit sur le véhicule et vérifiez la précision du réglage.

Si le réglage des barres de toit n'est pas identique avec celui décrit sur la fig. 10, le réglage doit être effectué de nouveau.

Si les barres de toit sont bien réglées, vérifiez si les vis sont bien serrées (10 Nm). Autrement les barres de toit peuvent se débloquer ou même tomber du toit et mettre la vie des autres usagers en danger.

Remettez les couvercles plastiques à leurs places.

Important

Avant de mettre le véhicule en marche, vérifiez toujours la fixation correcte des barres, c'est-à-dire:

Avant de mettre le véhicule en marche, vérifiez toujours les positions de toutes les vis et les connexions des barres de toit et d'autres pièces montées (les portes-vélos, portes-skis, etc.). Si c'est nécessaire, serrez les vis et vérifiez-les à des intervalles appropriés. En même temps vous devez vérifier la position et fixation de la charge.

Pendant un long voyage ou conduite sur une route de mauvaise qualité, exécutez le contrôle de fixation de vis à des intervalles plus courts. Autrement une pièce montée peut se débloquer ou tomber et mettre la vie des autres usagers en danger.

- Placez la charge sur les barres de toit d'une façon régulière, pour que le centre de gravité soit le plus bas possible.
- Placez les petites charges et les charges très lourdes vers un côté des barres (pas vers le centre).
- Pendant le transport des objets volumineux (par ex. les coffres de toit, vélos, etc.) le toit est exposé à une charge encore plus importante causée par la résistance de l'air qui augmente ; adaptez la vitesse de conduite aux conditions actuelles.
- Pendant le transport des charges, respectez toujours les consignes de sécurité du pays.
- N'entrez pas dans un lavomatique avec les barres de toit installées.
- **Avertissement.** Graissez les vis de fixation avec le produit recommandé CONCOR 101 au moins une fois par an.

Le fabricant n'assume aucune responsabilité des dégâts causés par un montage défectueux.

PORTAPACCHI DA TETTO BASE

Gentile cliente,

il portapacchi base n° d'ordine LAS 800 001 è destinato ai veicoli Škoda Superb (3T). **Prima di montare il portapacchi da tetto base si prega di leggere attentamente le presenti istruzioni.** In caso di qualsiasi dubbio si contatti un rivenditore autorizzato Škoda Auto.

Ambito di utilizzo

Il portapacchi è destinato alla sistemazione dei carichi, inclusi oggetti voluminosi (ad es. attacchi per sci, biciclette, etc.).

Il peso del portapacchi da tetto è di 5,64 kg.

Il carico massimo del tetto dell'automobile, portapacchi compreso, è di 100 kg (fig. 13). Per ragioni di sicurezza non è consentito eccedere il carico massimo!

Se si ha un carico sul tetto guidare con prudenza e senza superare la velocità di 120 km/h.

A causa dell'utilizzo dei propellenti, della resistenza dell'aria, della sicurezza stradale e delle manifestazioni acustiche SI SCONSIGLIA si utilizzare il portapacchi privo di carico.

Montaggio

Nel montaggio del portapacchi da tetto attenersi con precisione alle indicazioni contenute nelle istruzioni di montaggio!

In caso di mancata osservanza delle istruzioni stesse c'è un grande rischio di danneggiamento della carrozzeria!

Attenersi alle singole indicazioni per tutti e quattro i piedi e i ganci.

Nel montaggio del portapacchi da tetto servirsi unicamente di una chiave dinamometrica (l'utilizzo di altre chiavi è severamente vietato).

Durante il montaggio del portapacchi da tetto è necessario tenere aperte le portiere.

Procedura di montaggio

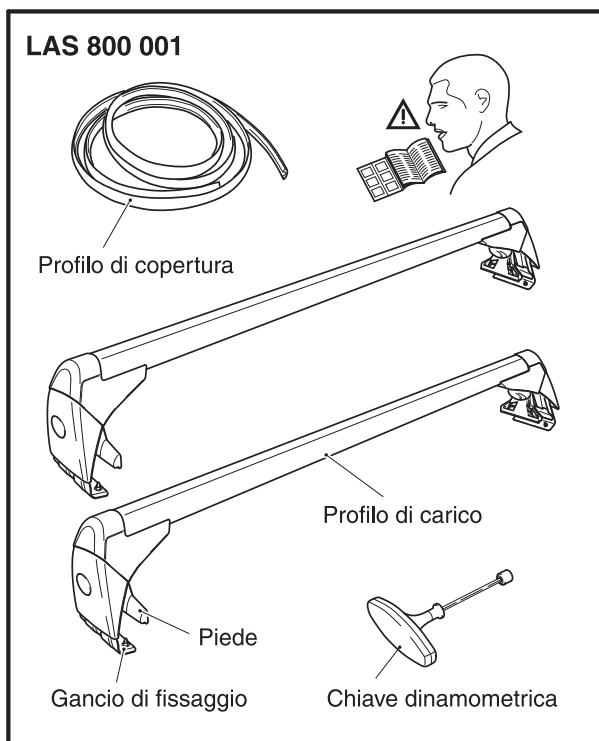

- Fig. 1 -

- Prospetto dei componenti dell'imbollo del portapacchi da tetto base.

ATTENZIONE A DISTINGUERE I SUPPORTI IN MODO CORRETTO:

- *supporto anteriore (lato sinistro, lato destro)*
- *supporto posteriore (lato sinistro, lato destro)*

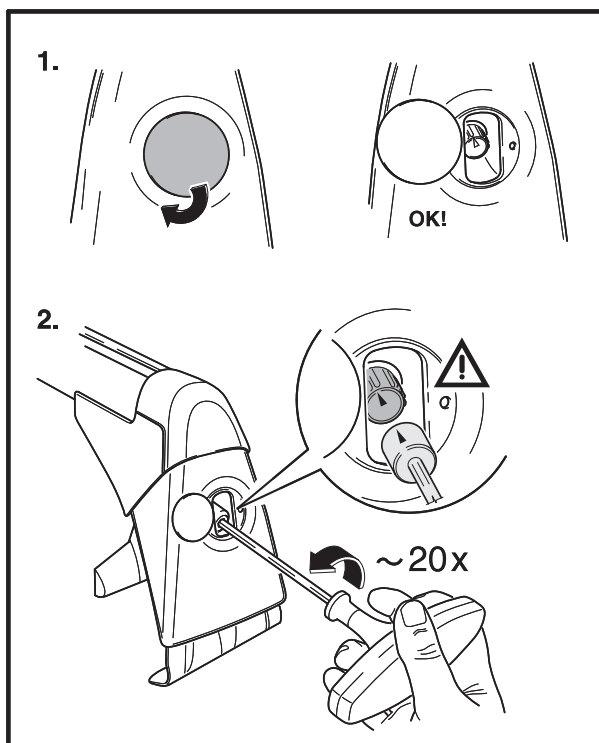

IT

- Fig. 2 -

- Ruotare lateralmente la copertura del foro per la vite di fissaggio con un movimento circolare.
- Infilare nella testa della vite di fissaggio la chiave dinamometrica inclusa. **Attenzione la freccia sulla chiave deve essere perfettamente opposta alla freccia sulla vite -dettaglio-**.
- Allentare la vite di circa 20 giri.

Supporto anteriore

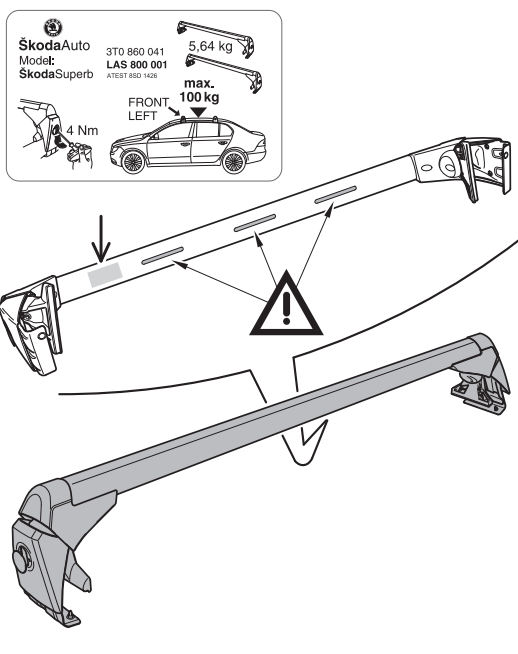

IT

- Fig. 3 -

Fare attenzione alla denominazione dei componenti del portapacchi da tetto.

- SUPPORTO ANTERIORE

- La barra portante del portapacchi da tetto è contrassegnata dalla casa di fabbricazione con un'etichetta autoadesiva sulla parte di sotto. La barra portante anteriore dispone di tre spoiler aerodinamici ulteriori collocati sulla parte di sotto.

Supporto posteriore

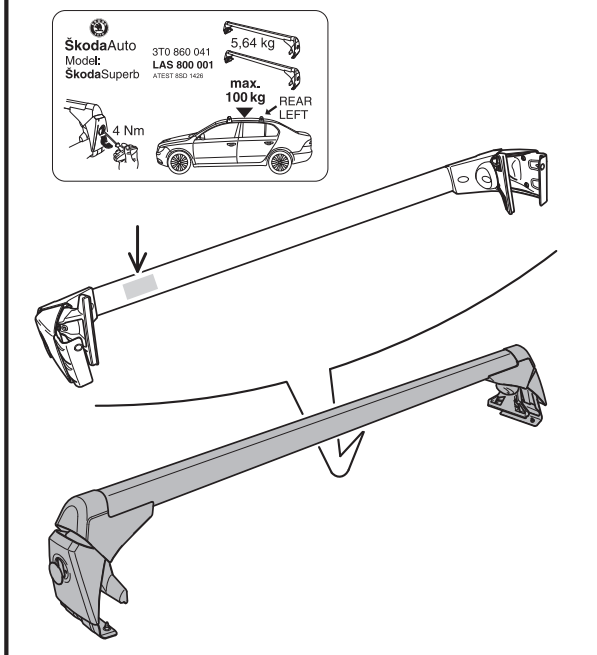

- Fig. 4 -

Fare attenzione alla denominazione dei componenti del portapacchi da tetto.

- SUPPORTO POSTERIORE

- La barra portante del portapacchi da tetto è contrassegnata dalla casa di fabbricazione con un'etichetta autoadesiva sulla parte di sotto.

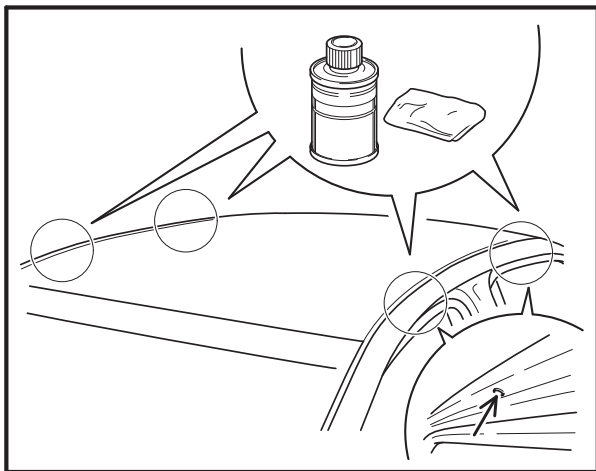

- Fig. 5 -

- Pulire accuratamente le sedi di montaggio dei piedi del portapacchi sul tetto con un detergente adatto, ad es. con Teroson FL 92679. (La posizione delle sedi corrisponde ai fori lungo il fianco del tetto -dettaglio-.)

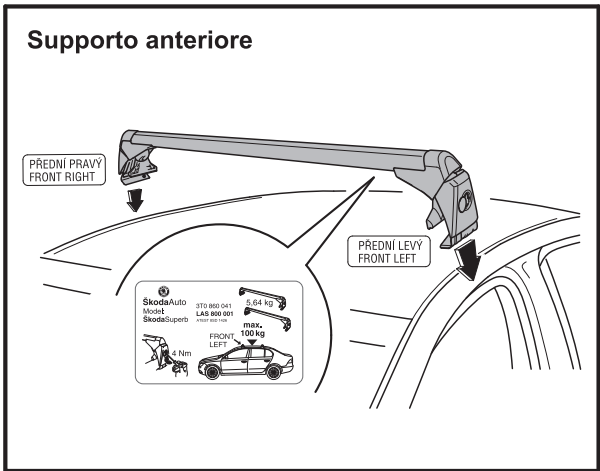

IT

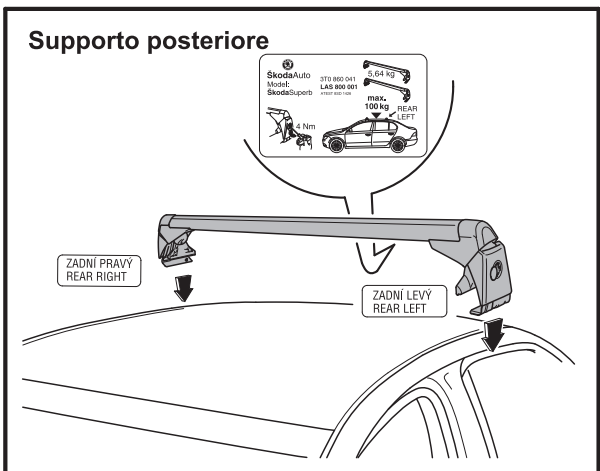

- Fig. 6, 7 -

- Collocare il portapacchi da tetto sul tetto del veicolo.

Fare attenzione a non confondere il supporto anteriore con quello posteriore e l'indicazione del lato sinistro dal lato destro!

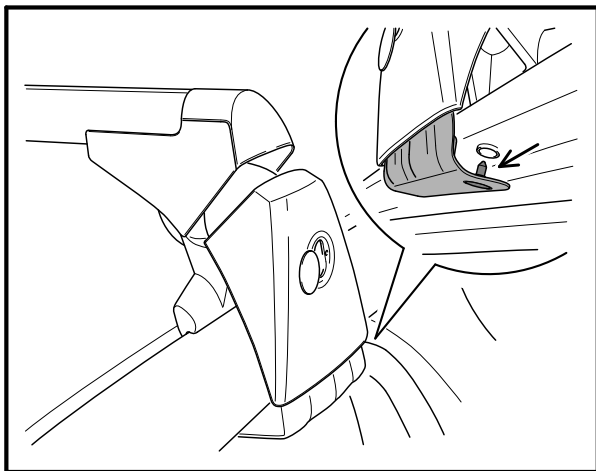

- Fig. 8 -

- Inserire il bottone di centraggio (dettaglio) del gancio di fissaggio nel foro lungo il fianco del tetto.

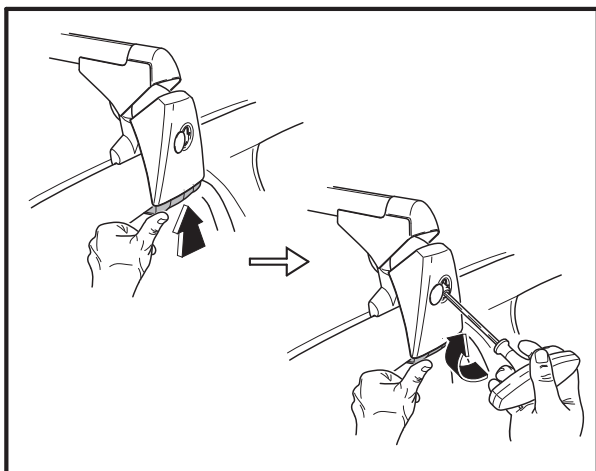

- Fig. 9 -

- Collocare il gancio e il piede del portapacchi in posizione corretta.
- Serrare il gancio al fianco del tetto lungo tutta la superficie di contatto. **Stringere leggermente la vite di fissaggio** con la chiave dinamometrica in dotazione.

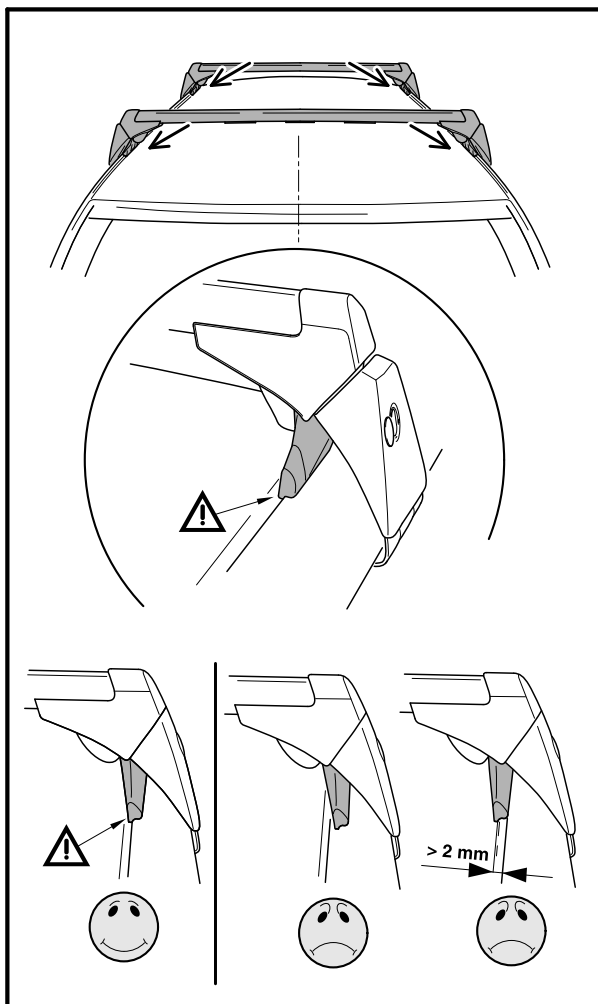

- Fig. 10 -

- Controllare la centratura del supporto.
- **Fare attenzione alla corretta collocazione dei piedi rispetto al piano del tetto. Accertarsi che i piedi corrispondano ai bordi del tetto e che mantengano questa posizione anche una volta strette le viti di fissaggio. Il piede non deve fuoriuscire dal bordo del tetto.**
- **Quando il piede è sul tetto dovrà avere una distanza dal bordo di massimo 2 mm (da entrambi i lati).**

In caso contrario si dovrà provvedere a correggerne la posizione. Si consiglia di far regolare la larghezza del portapacchi da tetto in un'officina di assistenza professionale, vedi fig. 15!

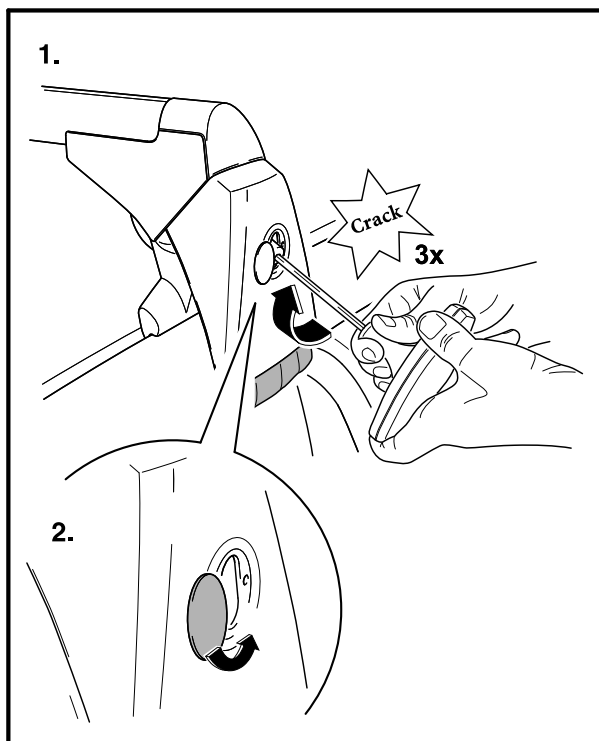

- Fig. 11 -

- Se è tutto in ordine stringere le viti con la coppia di serraggio prescritta di 4 Nm (la chiave dinamometrica la supera di 3x).

Importanti avvertenze: Non è in nessun caso consentito superare i valori indicati per la coppia di serraggio (massimo 4 Nm).

Controllare con un forte strattone la corretta tenuta del portapacchi da tetto.

- Ruotare la copertura del foro per la vite di fissaggio sulla posizione corretta.

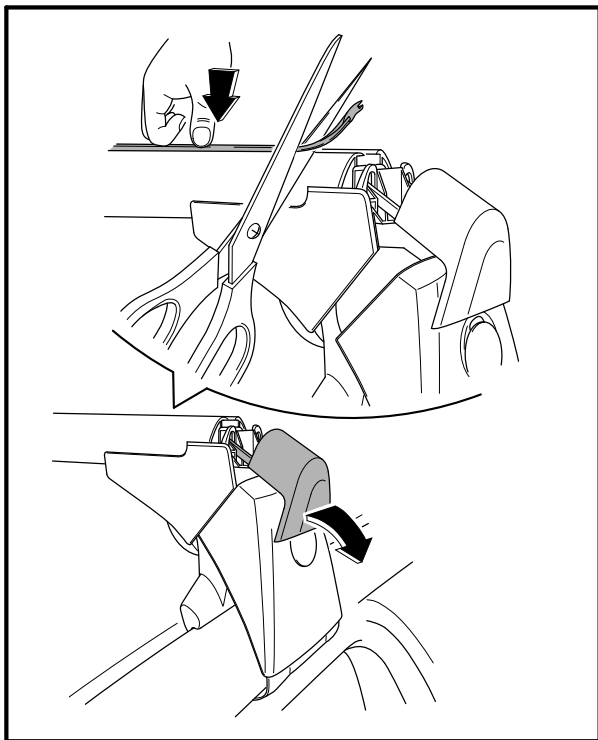

IT

- Fig. 12 -

- Sollevare la copertura della barra portante.
- Premere il nastro di protezione per tutta la sua lunghezza sull'incavo della barra portante. Recidere la parte superflua in modo che la copertura vada ad incastrarsi perfettamente (ovvero a circa 25-30 mm dall'estremità della barra portante).

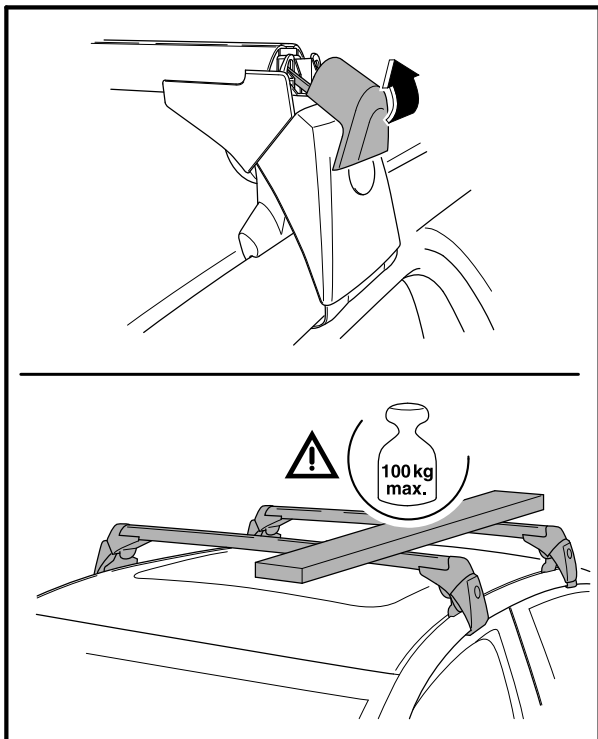

- Fig. 13 -

- Richiudere con lo scatto il coperchio della barra portante.
- Massimo carico del tetto.

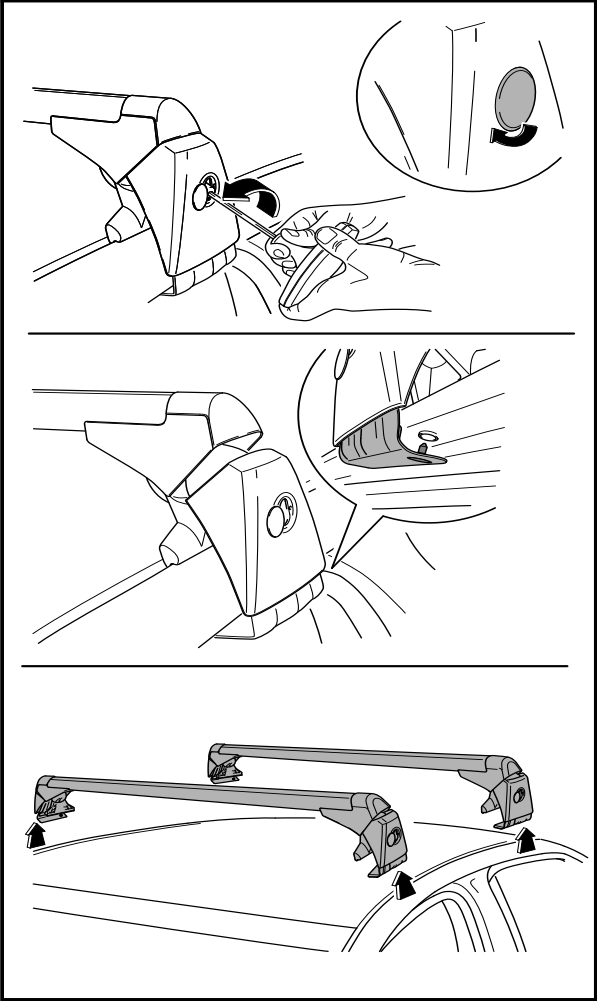

IT

- Fig. 14 -

Smontaggio

- Smontare il portapacchi da tetto con il procedimento inverso.

a/

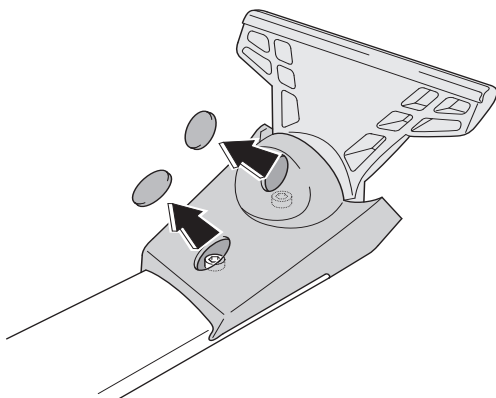

b/

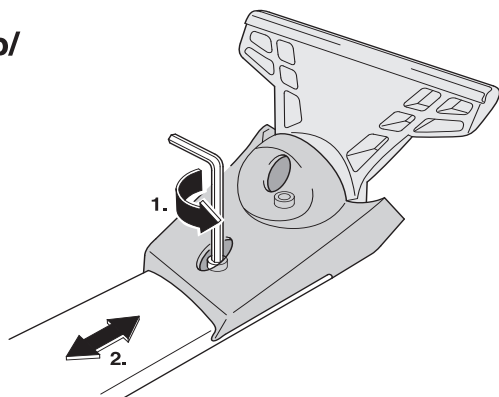

c/

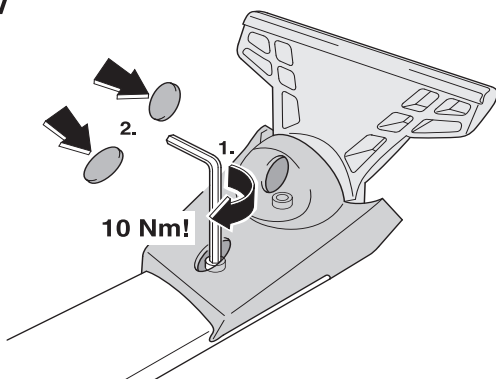

- Fig. 15 -

Regolazione della larghezza del portapacchi da tetto base

Avvertenza. Istruzioni per l'assistenza professionale in caso la posizione dei piedi del portapacchi da tetto base non fosse regolata correttamente per il rispettivo veicolo.

a/ Rimuovere le coperture in plastica sulla parte di sotto del portapacchi da tetto -frecce-.

b/ Con una chiave esagonale (brucola) di grandezza 5 allentare entrambe le viti in modo da poter far scorrere il piede. Regolare il portapacchi da tetto base sulla posizione corretta, vedi fig. 10.

c/ Avvitare entrambe le viti e stringerle con una coppia di serraggio di 10 Nm.

Montare il portapacchi da tetto base sul veicolo e testarne la precisa regolazione.

Se la regolazione del portapacchi da tetto continua a non corrispondere con quanto descritto in fig. 10 sarà necessario ripeterla.

Se la regolazione della barra portante è corretta controllare che le viti siano state strette (10 Nm) In caso contrario il portapacchi da tetto potrebbe allentarsi o staccarsi, minacciando l'incolumità degli altri viaggiatori presenti sul tratto stradale (pericolo di incidente).

Reincastrare le coperture di plastica.

Importante

Prima di mettersi in marcia controllare sempre il corretto fissaggio del portapacchi da tetto, ovvero:

Controllare previamente tutti i collegamenti a vite del portapacchi da tetto con gli altri eventuali componenti (portabiciclette, portasci, etc.) ogni volta che ci si mette in marcia. Effettuare eventualmente il tiraggio e controllarlo nuovamente con gli intervalli di tempo appropriati. Si dovrà allo stesso tempo controllare la sicurezza e il fissaggio del carico.

Se si viaggia su un veicolo di qualità scadente effettuare più spesso il controllo dei collegamenti a vite. In caso contrario i componenti di montaggio potrebbero allentarsi o staccarsi, minacciando l'incolumità degli altri viaggiatori presenti sul tratto stradale (pericolo di incidente).

IT

- Distribuire il carico sul portapacchi in modo uniforme e verificare che il baricentro sia il più basso possibile.
- Collocare i carichi piccoli e molto pesanti su uno dei lati del portapacchi (mai al centro).
- Sistemando oggetti voluminosi (ad es. attacchi per sci, biciclette, etc.) il tetto è sottoposto ad un carico ancora maggiore, a causa del sensibile aumento della resistenza dell'aria, adeguate perciò la velocità di marcia alle condizioni date.
- Per la sistemazione del carico mantenete sempre le prescrizioni di sicurezza del rispettivo paese.
- Non passare per l'autolavaggio con il portapacchi da tetto montato, sia con i componenti aggiuntivi che senza.
- **Avvertenze.** Lubrificare almeno 1 volta l'anno le viti di fissaggio con il prodotto consigliato CONCOR 101.

La casa di fabbricazione non si assume alcuna responsabilità per i danni provocati da un montaggio erraneo.

TAKRÄCKE

Bästa kund,

takracket med beställningsnummer LAS 800 001 är avsedd för modellen Škoda Superb (3T). **Var vänlig läs igenom hela denna bruksanvisning innan montage av takracket.** Om tveksamheter uppstår kontakta en auktoriserad Škoda återförsäljare.

Användningsområde

Takracket är avsedd för transport av last inklusive föremål med större mått (t.ex. skidor, cyklar o.s.v.).

Takrackets vikt är 5,64 kg.

Maximal belastning av takracket inklusive takracket själv är 100 kg (bild 13). Av säkerhetsskäl får belastningsvikten inte överskridas!

Vid transport av last på takracket skall försiktighet iakttagas, kör inte fortare än 120 km/t.

Av bränsleförbrukningsskäl p.g.a. luftmotstånd, trafiksäkerhet och akustiska störningar REKOMENDERAS INTE användning av takracket utan last.

Montage

Vid montage av takracket skall instruktionerna som anges in bruksanvisningen respekteras!

Om instruktionerna inte följs ökar riskerna för att karosseriet skadas!

De enskilda instruktionerna skall alltid genomföras på alla fyra fästena och hakarna.

Till montaget av takracket skall endast användas den medföljande momentnyckeln (användning av annan nyckel är strängt förbjudet).

Vid montage av takracket är det nödvändigt att ha bildörrarna öppna.

Montageinstruktioner

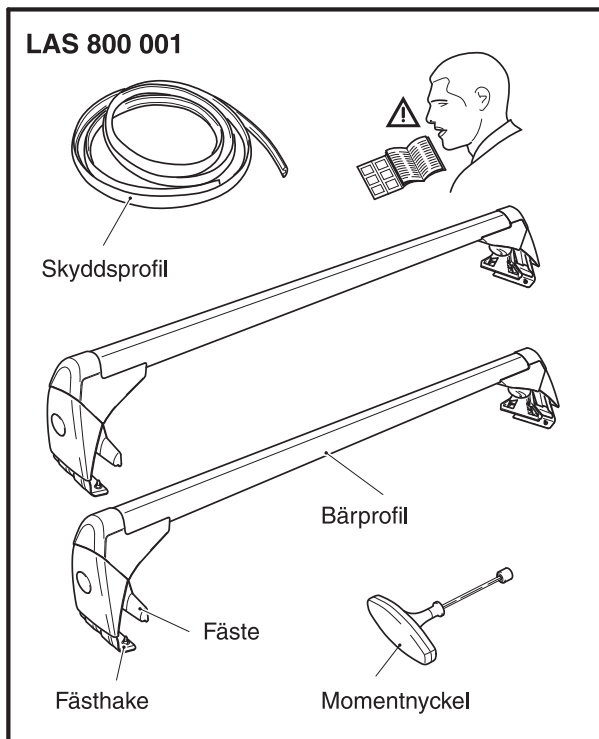

- Bild 1 -

- Översikt av delarna i förpackningen för takracket.

OBSERVERA ATT TAKRÄCKETS DELAR ÄR RÄTT FÖRDELADE:

- **främre fäste (vänster och höger sida)**
- **bakre fäste (vänster och höger sida)**

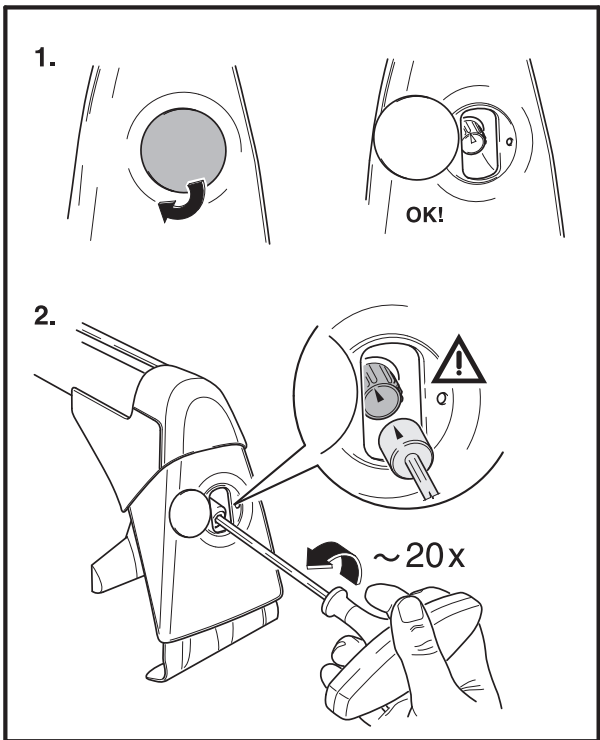

SV

- Bild 2 -

- Vrid runt skyddet i öppningen för fästskruven.
- Sätt den medföljande momentnyckeln på fästskruvens huvud. **OBS, pilen på nyckeln skall ligga emot pilen på skruven -detalj-**
- Fästskruven lossas med ca. 20 varv.

Främre fäste

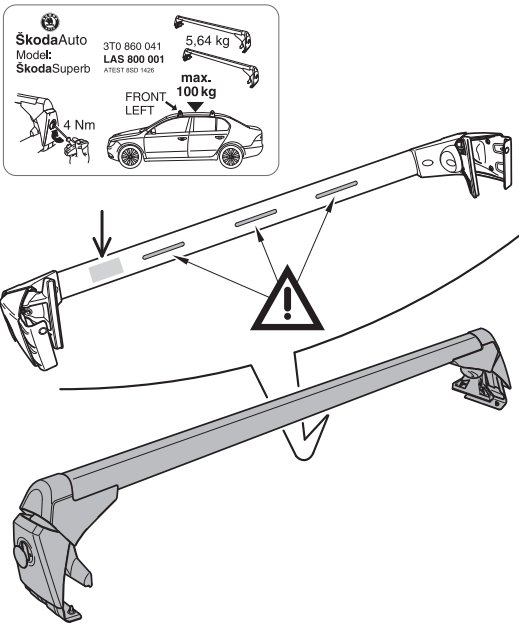

SV

- Bild 3 -

Var uppmärksam på takräckets delar som är märkta.

- FRÄMRE FÄSTE

- Takräckets främre bärprofil är märkt av tillverkaren med en självhäftande lapp på undersidan. Främre delen av takracket har tre aerodynamiska spoilers på nederkanten.

Bakre fäste

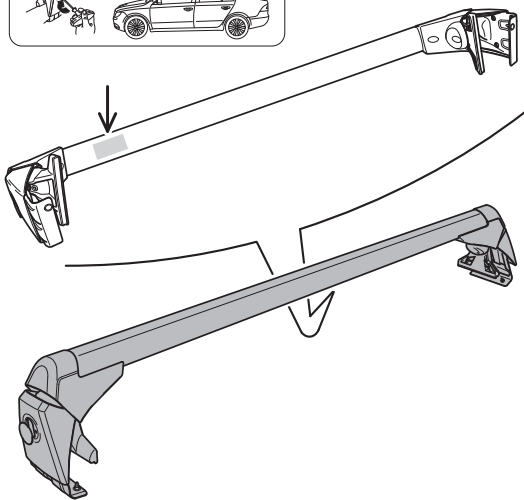
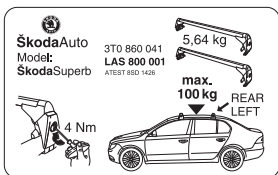

SV

- Bild 4 -

Var uppmärksam på takräckets markerade delar.

- BAKRE FÄSTE

- Takräckets bärprofil är märkt av tillverkaren med en självhäftande lapp på undersidan.

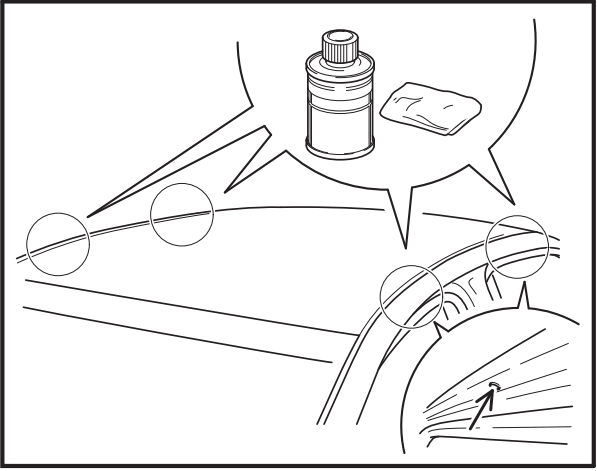

SV

- Bild 5 -

- Platsen för placering av femte foten till fästet på taket rengörs noggrant med lämpligt rengöringsmedel t.ex. Teroson FL 92679. (Punkternas placering är vid öppningarna på takets sidor -detalj-.)

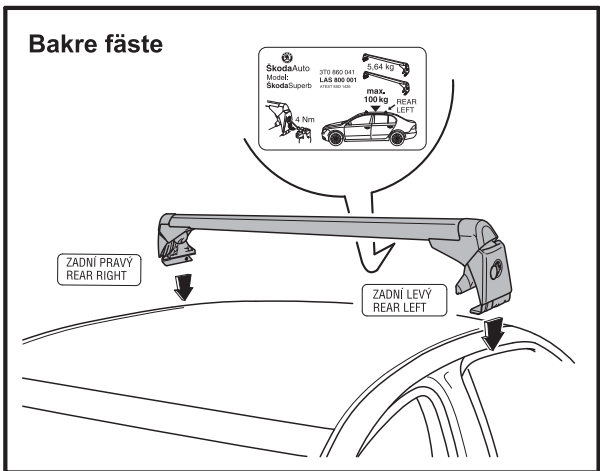
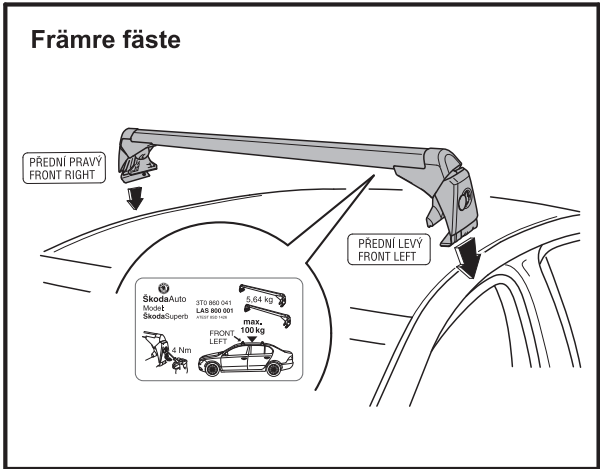

- Bild 6, 7 -

- Placera takracket på bilens tak.

Var uppmärksam på skillnaden mellan takrackets främre och bakre fästen och markeringen av vänster och höger sida!

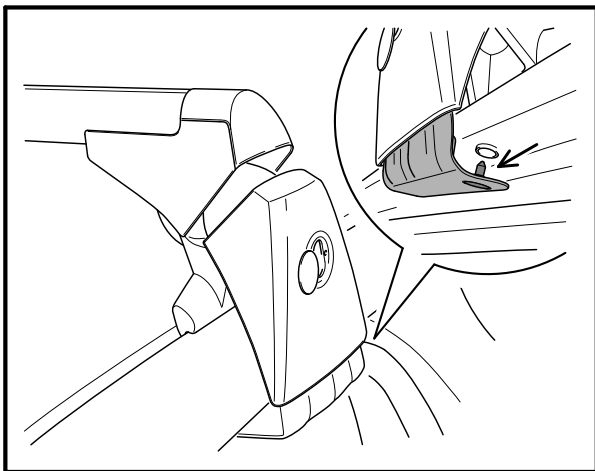

SV

- Bild 8 -

- Centreringsstap -detalj- fästhaken sätts i öppningen på takets sida.

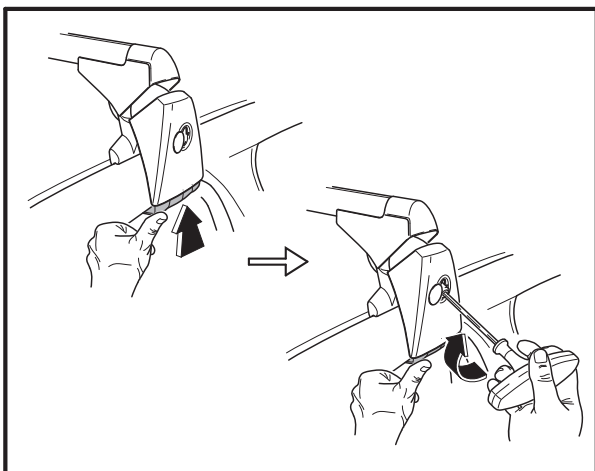

- Bild 9 -

- Haken och takräckets fäste ställs i rätt läge.
- Haken trycks i längs hela fästytan vid takets kant. **Dra lätt åt fästskruven** med den medföljande momentnyckeln.

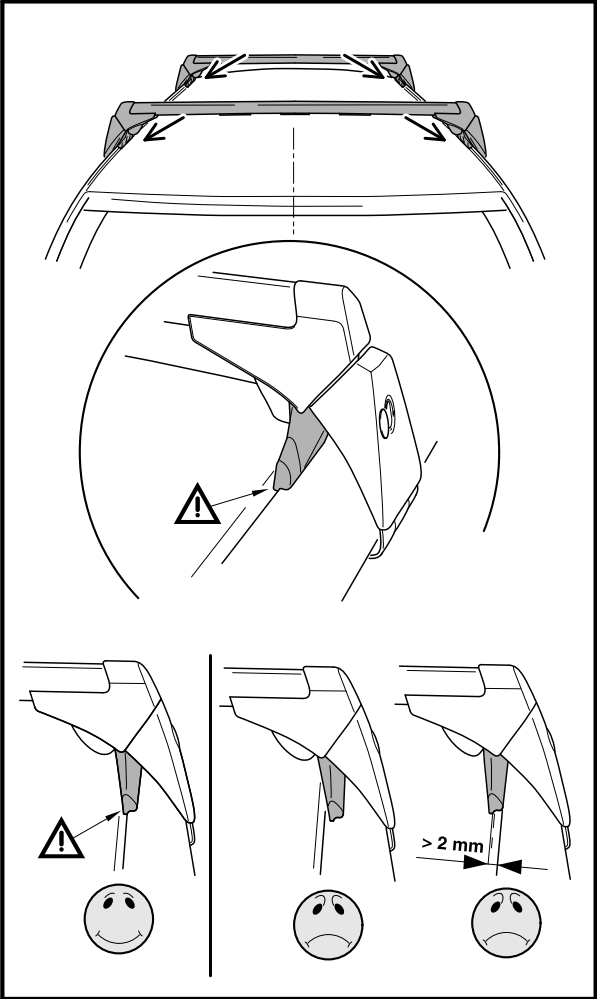

- Bild 10 -

- Kontrollera centreringen av taksäck.
- **Kontrollera att fästena är rätt placerade mot taklisten. Se till att fästena sitter i taklisten och bibehåller denna placering även efter att skruvarna dragits åt. Fästet får inte hoppa ur taklisten.**
- Om fästet är på taket får avståndet till taklisten vara max. 2 mm (på bägge sidor).
Om så inte är fallet är det tvunget att justeras.

Vi rekommenderar att man låter ställa in bredden på taktäckret hos en auktoriserad bilservice se bild. 15!

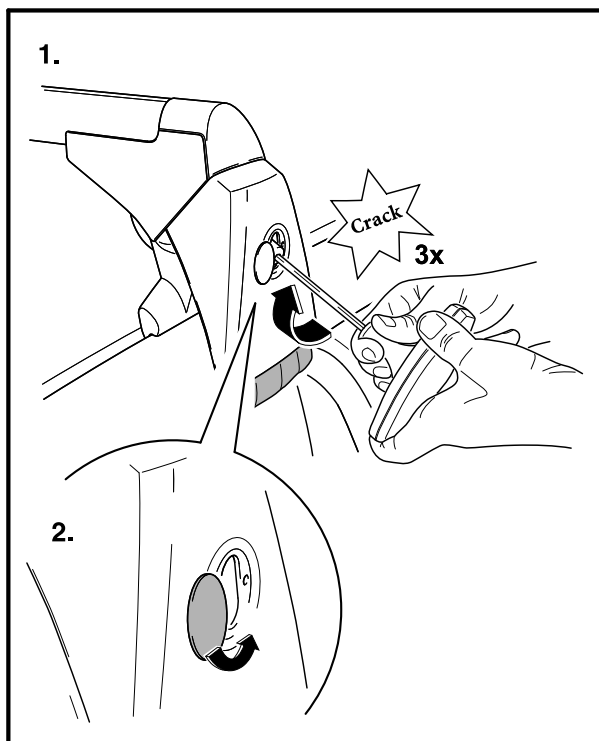

- Bild 11 -

- Om allt är som det ska dras fästskruvarna åt med föreskrivet dragmoment 4 Nm (momentnyckeln hoppar till 3x).

Viktigt påpekande: Under inga omständigheter får det angivna dragmomentet överskridas (max. 4 Nm).

Ruska taktäckret ordentligt med handen för att kontrollera att det är ordentlig fäst.

- Skyddet för fästskruven vrids till rätt läge.

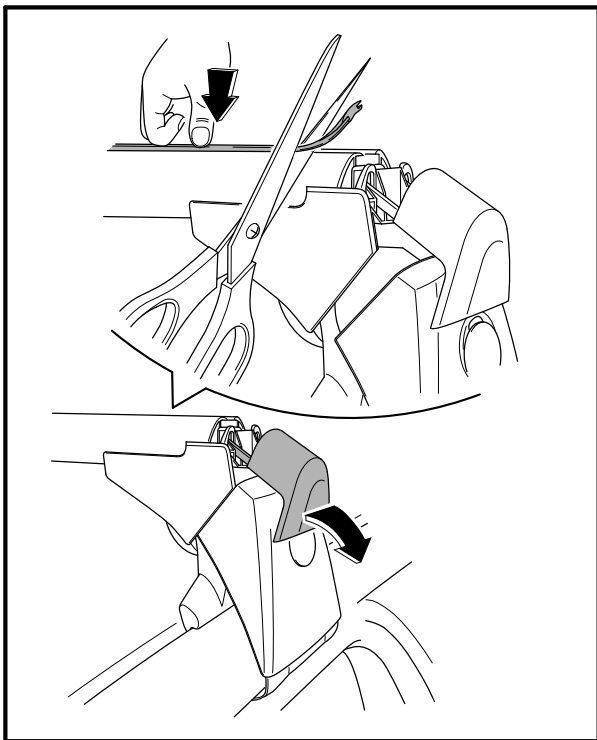

SV

- Bild 12 -

- Fäll ned skyddet för bärprofilen.
- I skåran för bärprofilen trycks skyddsprofilen ned längsmed hela profilen. Överblivna delar klipps av så att det går att fästa skyddet (d.v.s. ungefär 25-30 mm från ändan av ta-kräckets profil).

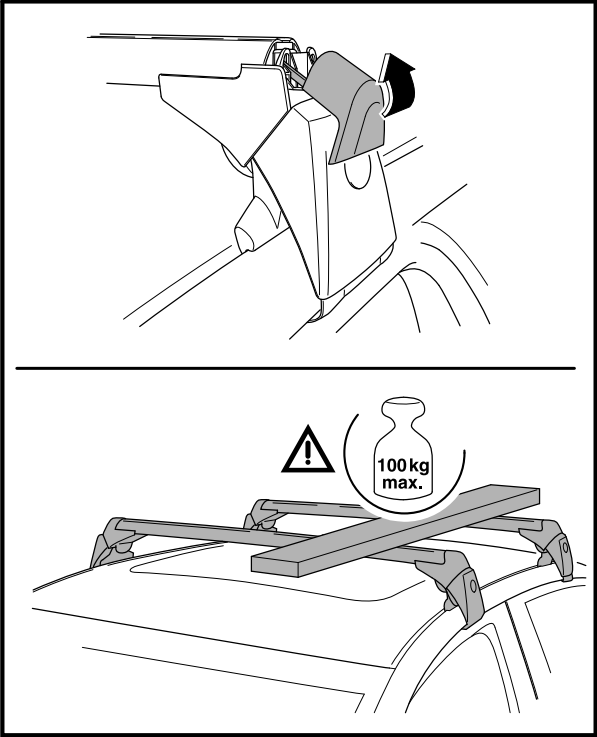

SV

- Bild 13 -

- Sätt tillbaks bärprofilens skydd tills ett klick hörs.
- Maximal takbelastning.

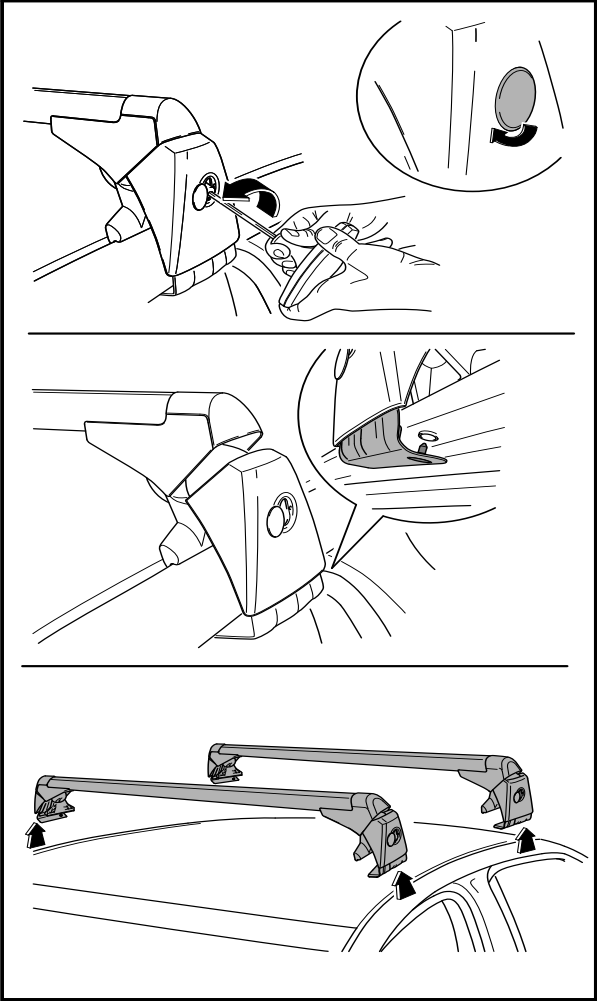

SV

- Bild 14 -

Nedmontering

- Nedmontering av takracket görs i omvänd ordning.

a/

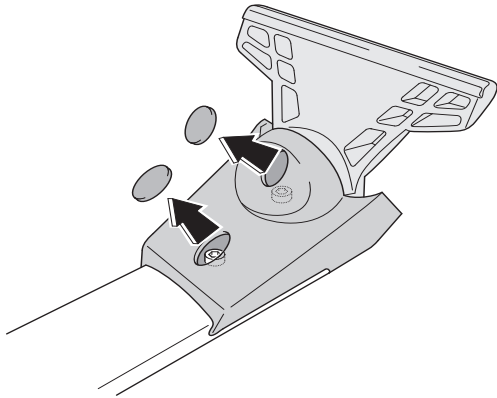

b/

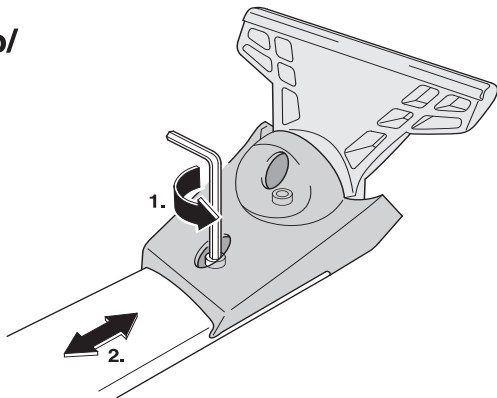

c/

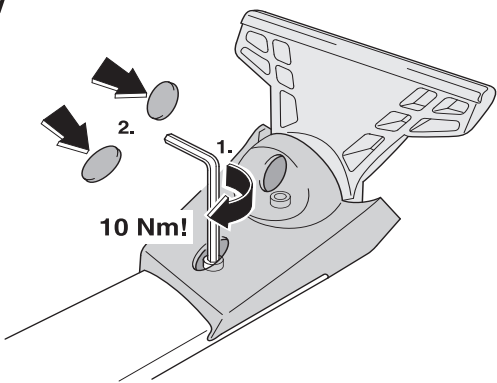

- Bild 15 -

Inställning av bredden på takräcket

OBS. Instruktioner för auktoriserad bilservice vid fall där fästena till takräcket inte är rätt inställda för vederbörlig bil.

a/ Avlägsna plastskydden på bakre delen av takräcket -pilar-.

b/ Nyckeln för skruvar med inre sexkant (insekt) storlek 5, lossa bägge skruvarna så att det blir möjligt att flytta på fästet. Ställ in takräcket i rätt läge, se bild 10.

c/ Bägge skruvar skruvas med dragmomentet 10 Nm.

Takräcket monteras på bilen och sedan kontrolleras inställningens precision.

Om inställningen av takräcket inte stämmer överens med hur den beskrivs på 10 får man justera den igen.

Om takräcket är rätt inställt , kontrollera att skruvarna är åtdragna (10 Nm). Annars kan det lossna eller eventuell ramla av och utgöra en fara för andra fordon i trafiken.

Klicka på plastskydden.

Viktigt

Innan färd skall alltid kontrolleras att takracket är fäst ordentligt vilket innebär:

Alla skruvkopplingar och kopplingar mellan takracket och övriga tillägsdelar (cykelhållare, skidboxar etc.) skall kontrolleras innan färden påbörjas. Eventuellt dra åt ytterligare och kontrollera igen i regelbundna tidsintervaller. Samtidigt skall säkringen och fästningen av lasten kontrolleras.

Vid längre resor eller dålig vägbana skall kontrollen av skruvkopplingarna kontrolleras oftare. Om så inte görs kan racket lossna, eventuellt kan någon tillägsdel lossa och i och med det utgöra en fara för andra trafikanter.

- Placera ut lasten jämt och se till att tyngdpunkten är så låg som möjligt.
- Liten och mycket tung last skall placeras på ena sidan (inte i mitten).
- Vid transport av skrymmande last (t.ex. skidbox eller cyklar) är taket utsatt för en större belastning p.g.a. ett större luftmotstånd, anpassa därför farten till de givna förutsättningarna.
- Vid transport av last skall alltid föreskrifterna i vederbörligt land respekteras.
- Kör inte in i biltvätten med ett påmonterat takracke, vare sig med eller utan tillägsdelar.
- **Anmärkning.** Åtminstone en gång per år skall fästskruvarna smörjas med det rekommenderade smörjmedlet CONCOR 101.

Tillverkaren tar inget ansvar för skador som uppstått p.g.a. felaktigt montage.

DWARSDRAGERS

Geachte klant,

dwarsdragers bestelnummer LAS 800 001 zijn bestemd voor de wagens Škoda Superb (3T). **Lees voor de montage van de dwarsdragers zorgvuldig de hele handleiding door.** Neem ingeval van enige onduidelijkheden contact op met een erkende dealer van Škoda Auto.

Toepassing

Dwarsdragers zijn bestemd voor vervoer van de lading inclusief voorwerpen met een groot volume (bijv. skiboxen, rijwielen, en derg.).

Gewicht van dwarsdragers is 5,64 kg.

Maximale dakbelasting van de auto inclusief dwarsdragers bedraagt 100 kg (fig. 13). Uit veiligheidsoverwegingen mag de maximale dakbelasting niet worden overschreden!

Rij met een lading op het dak voorzichtig, overschrijd niet de maximale rijsnelheid van 120 km/uur.

Omwille van het brandstofverbruik, de vermindering van luchtweerstand, rijveiligheid en het geluid **RADEN WIJ AF** de dwarsdragers onbelast te gebruiken.

Montage

Volg bij de montage van de dwarsdragers zorgvuldig de in de handleiding genoemde instructies op!

Bij het niet opvolgen ervan dreigt een groot risico van beschadiging van de carrosserie!

Voer elke instructie steeds bij alle vier voetjes en haken uit.

Gebruik voor de montage van de dwarsdragers alleen de bijgevoegde momentsleutel (het is streng verboden om een andere sleutel te gebruiken).

Bij de montage van de dwarsdragers moeten de deuren van de wagen openstaan.

Montage stap voor stap

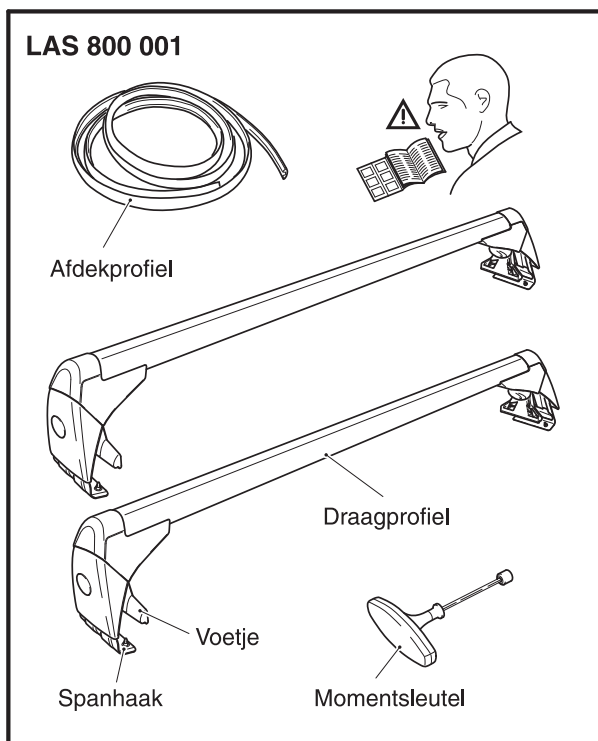

- Fig. 1 -

- Overzicht delen van de set dwarsdragers.

LET OP DE VERSCHILLEN TUSSEN DE TWEE DRAGERS:

- voorste drager (linkerzijde, rechterzijde ervan)
- achterste drager (linkerzijde, rechterzijde ervan)

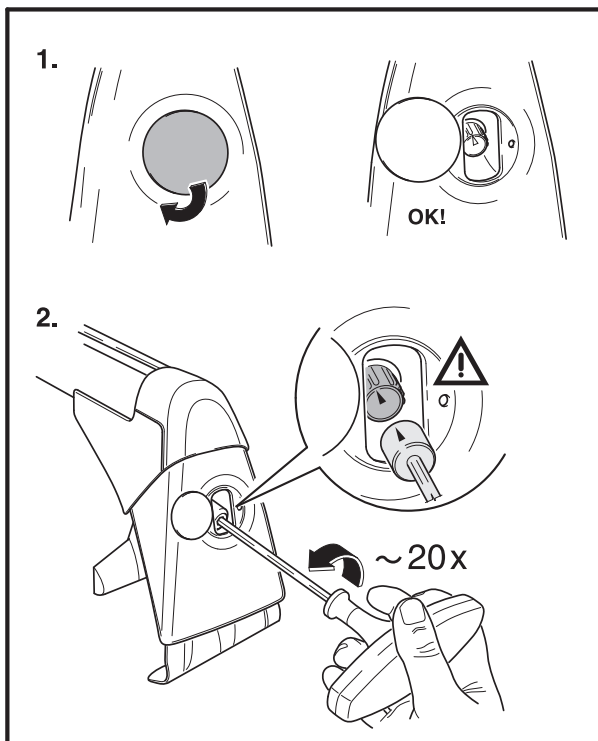

NL

- Fig. 2 -

- Draai het kapje van het gat voor de spanschroef met een draaibeweging opzij.
- Zet de bijgesloten momentsleutel op de kop van de spanschroef. **Opgelet, het pijltje op de sleutel moet precies tegen het pijltje op de schroef liggen -detail-**
- Maak de spanschroef met ca 20 slagen los.

Voorste drager

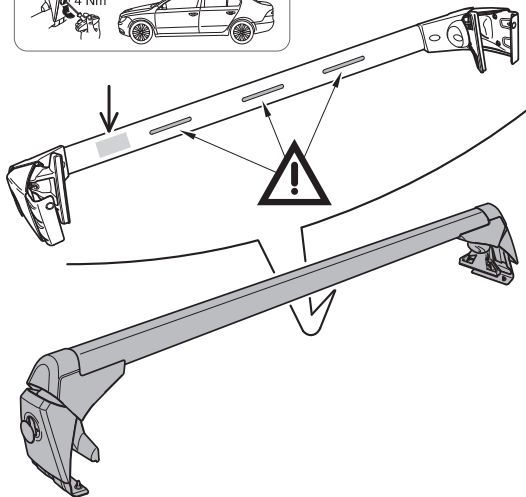
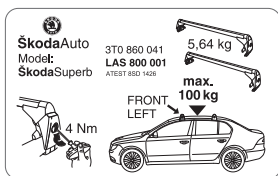

- Fig. 3 -

Let op de aanduiding van de dragers.

- VOORSTE DRAGER

- Draagprofiel van de drager is door de fabrikant aan de onderkant met een zelfklevende sticker aangemerkt. Voorste draagprofiel heeft aan de onderkant nog drie aërodynamische spoilers.

Achterste drager

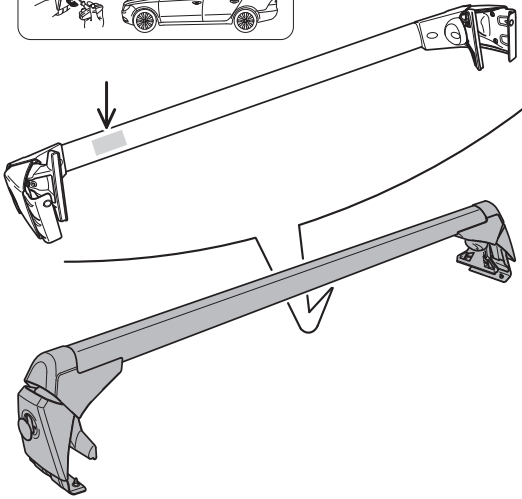
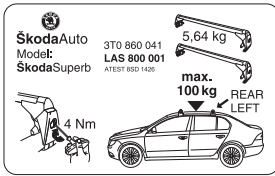

- Fig. 4 -

Let op de aanduiding van de dragers.

- ACHTERSTE DRAGER

- Draagprofiel van de drager is door de fabrikant aan de onderkant met een zelfklevende sticker aangemerkt.

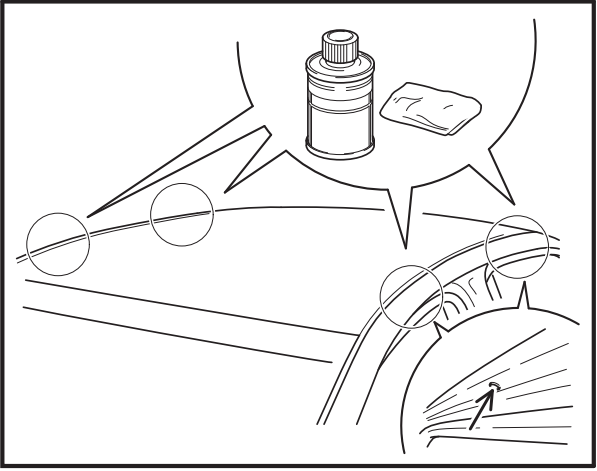

- Fig. 5 -

- Plaatsen voor het opzetten van de voetjes van de dragers op het dak van de wagen zorgvuldig met een geschikte reiniger schoonmaken, bijv. Teroson FL 92679. (Positie van deze plaatsen is bij de gaatjes in de dakrand -detail-.)

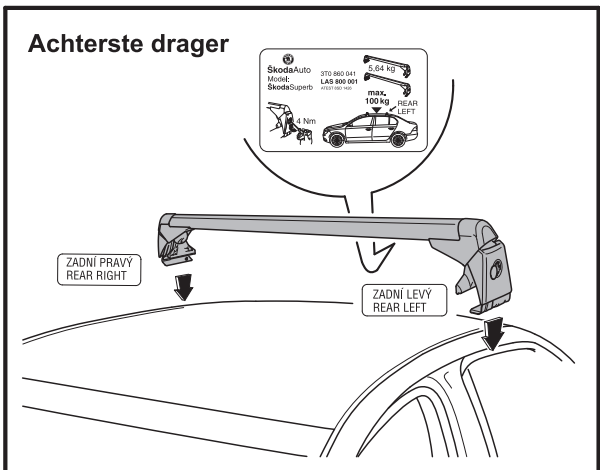
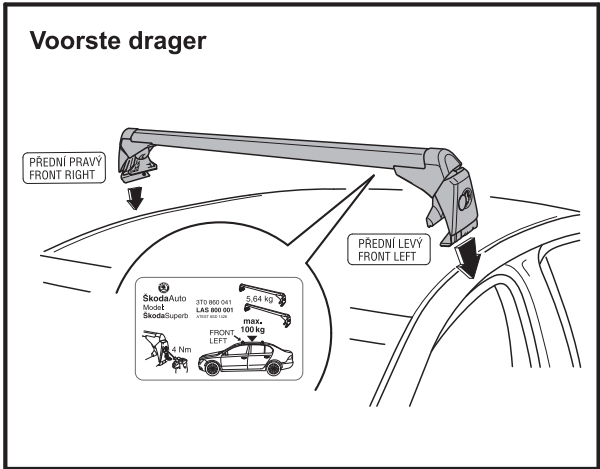

NL

- Fig. 6, 7 -

- Zet de dragers op het dak van de wagen.

Let op het verschil tussen de voorste en achterste drager en de aanduiding van de linker- en rechterzijde!

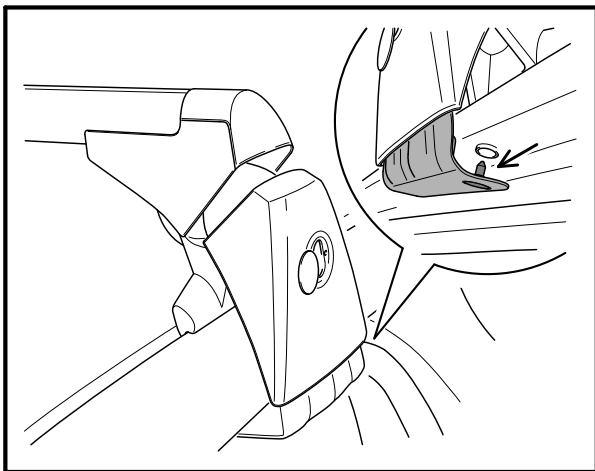

- Fig. 8 -

- NL
- Centreerpin -detail- van de spanhaak in het gat in de dakrand inschuiven.

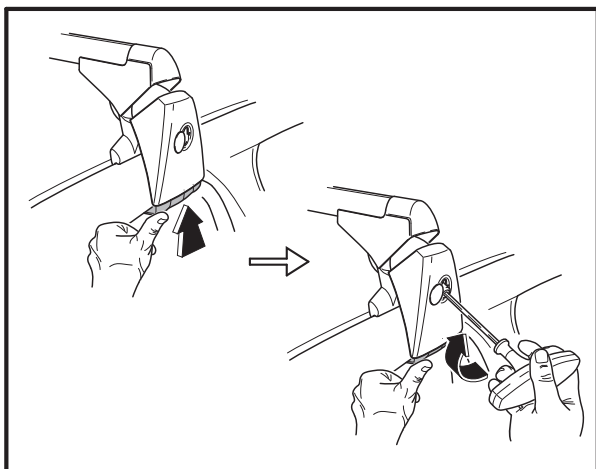

- Fig. 9 -

- Zet de haak en het voetje van de drager in de juiste positie.
 - Druk de haak aan over het hele zitvlak tegen de dakrand.
- Trek de spanschroef lichtelijk aan** m.b.v. de bijgesloten momentsleutel.

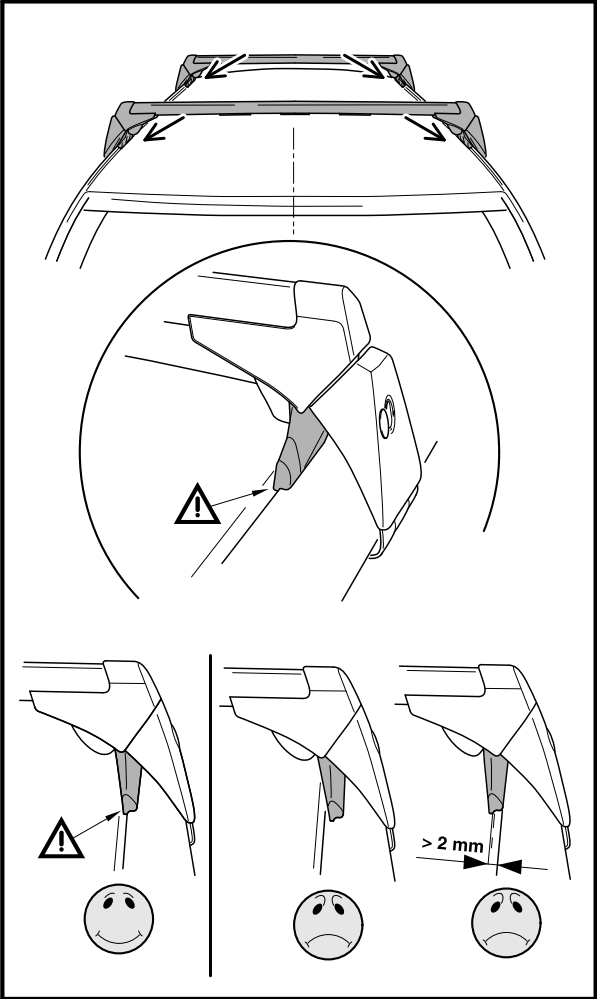

- Fig. 10 -

- Controleer het centreren van de drager.
 - *Let op de juiste plaats van de voetjes t.o.v. het regen-gootje op het dak. Zorg ervoor dat de voetjes in de dak-rand zitten en daar ook na het aantrekken van de span-schroeven blijven. Het voetje mag niet uit de dakrand springen.*
 - *Als het voetje op het dak is, mag de afstand tot de dak-rand max. 2 mm zijn (aan beide kanten).*
- Als het niet zo is, moet er een aanpassing**

plaatsvinden. Wij adviseren de breedte van de dwarsdragers in een vakkundige service laten instellen, zie fig. 15!

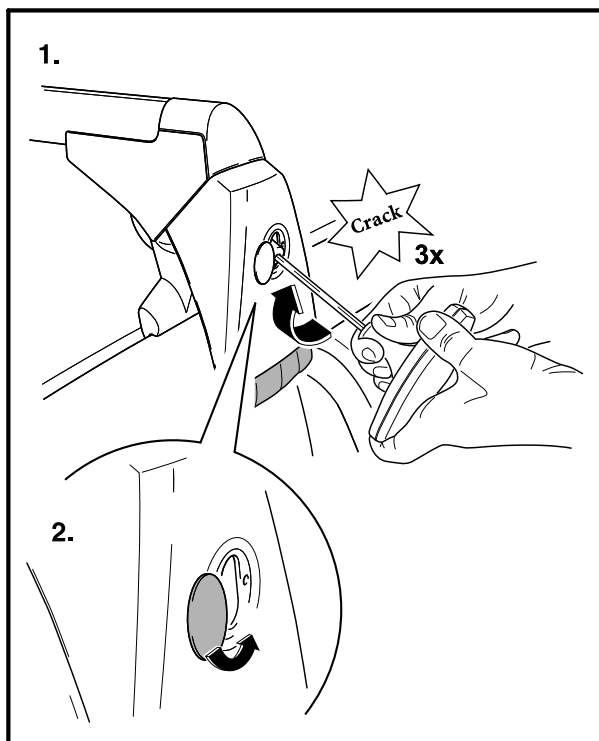

- Fig. 11 -

- Als alles in orde is, trek de spanschroeven aan met het voorgeschreven aanhaalmoment van 4 Nm (momentsleutel springt 3x over).

Belangrijke waarschuwing: In geen geval mogen de genoemde waarden van het aanhaalmoment worden overschreden (max. 4 Nm).

Controleer door eens sterk met de hand aan de dragers te rukken of die goed vastzitten.

- Draai het kapje van het gat voor de spanschroef terug in de goede positie.

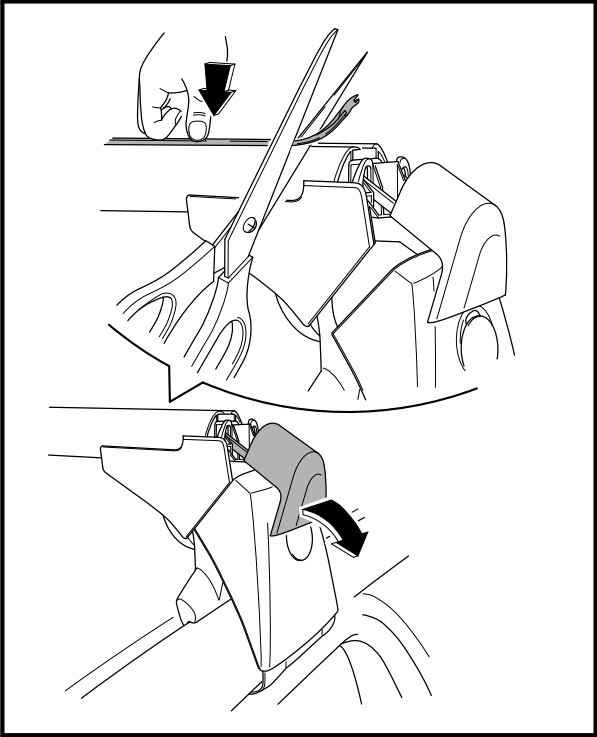

- Fig. 12 -

- Klap het afdekkapje van het draagprofiel uit.
- Druk in de gleuf van het draagprofiel over de hele lengte het afdekprofiel in. Knip het overtollige deel zodanig af, dat het kapje opgezet kan worden (dwz ongeveer 25-30 mm van het einde van het draagprofiel).

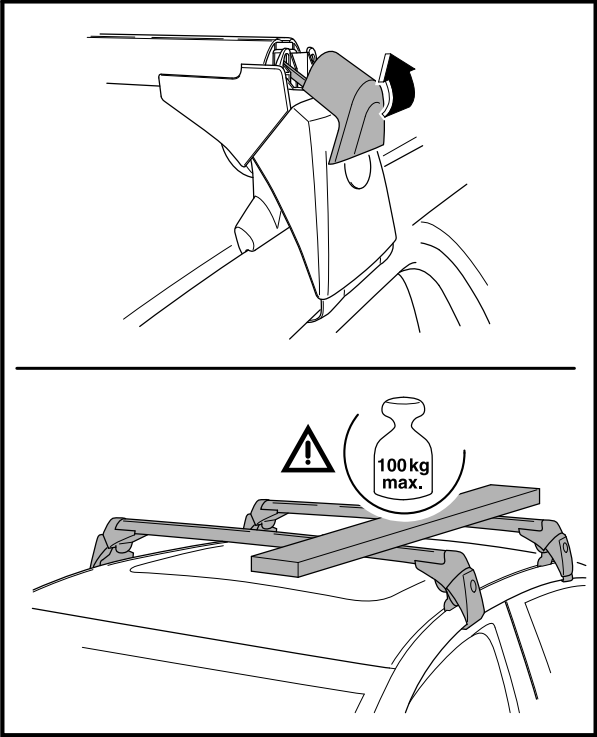

- Fig. 13 -

- Klik het afdekkapje van het draagprofiel weer in.
- Max. dakbelasting.

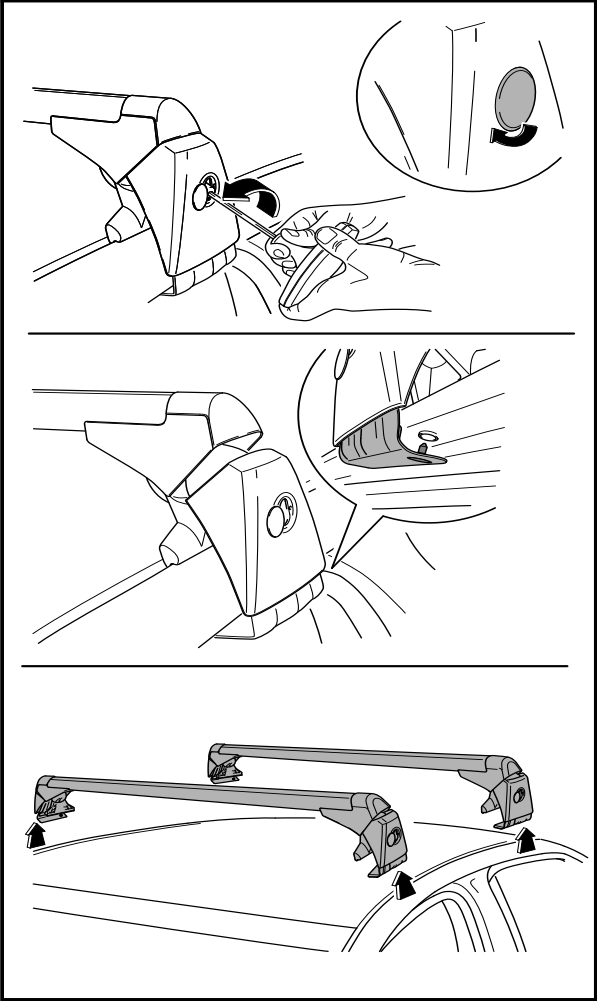

NL

- Fig. 14 -

Demontage

- Demonteer de dwarsdragers in de omgekeerde volgorde.

a/

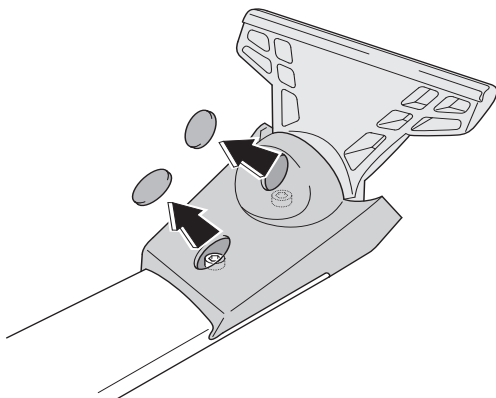

b/

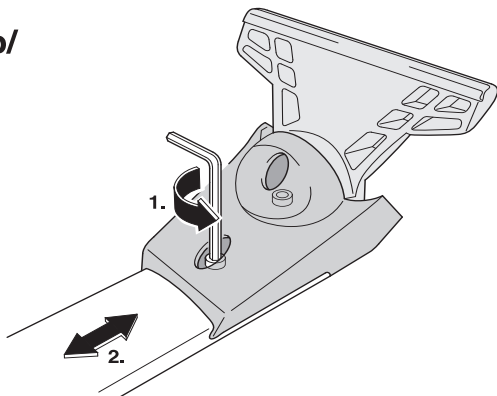

c/

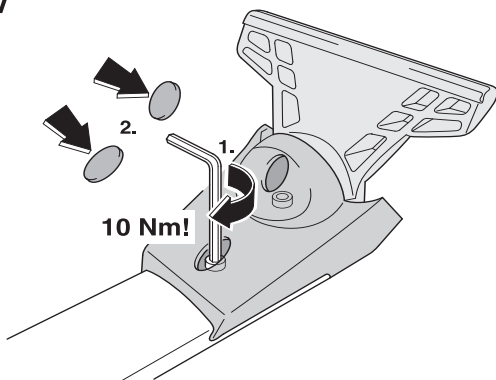

- Fig. 15 -

Breedte van de dwarsdragers instellen

Opgelet. Instructies voor de vakbekwame service in het geval, dat de positie van de voetjes van de dragers voor de betreffende wagen niet goed is ingesteld.

a/ Haal de plastic kapjes aan de onderkant van de drager weg -pijltjes-.

b/ Met een sleutel voor schroeven met binnenste zeskant (inbus) maat 5 de twee schroeven zodanig losmaken, dat het voetje verschoven kan worden. Stel de dwarsdragers goed in, zie fig. 10.

c/ Schroef de twee schroeven in en trek die aan met het aanhaalmoment van 10 Nm.

Zet de dwarsdragers op het voertuig en controleer de goede instelling ervan.

Als de instelling van de dragers nog steeds niet klopt met de beschrijving bij fig. 10, moet de instelling worden herhaald.

Als de instelling van de dragers goed is, controleer, of de schroeven aangetrokken zijn (10 Nm). Anders kunnen de dragers los raken, eventueel van het dak vallen en zo andere deelnemers aan het wegverkeer in gevaar brengen – gevaar van letsel.

Klik de plastic kapjes weer terug.

Belangrijk

Controleer vóór het rijden altijd of de dragers goed op het dak zijn bevestigd, dwz:

Alle schroefverbindingen en verbindingen van de dragers met andere eventueel gemonteerde delen (fietsendragers, skidragers, en derg.) moet u vóór elke rit controleren. Eventueel aantrekken en in de nodige tijdintervallen opnieuw controleren. Gelijktijdig moet u de beveiliging en bevestiging van de lading controleren.

Bij een lange rit of slechte kwaliteit wegdek moet de controle van schroefverbindingen in kortere intervallen worden gedaan. Als het niet gebeurt, kan een montage-deel losraken, eventueel van het dak vallen en zo andere deelnemers van het wegverkeer in gevaar brengen – gevaar van letsel.

- Plaats de lading gelijkmatig over de dragers en zorg ervoor dat het zwaartepunt zo laag mogelijk ligt.
- Kleine en zeer zware lading tegen een van de zijkanten van de drager plaatsen (niet in het midden ervan).
- Bij vervoer van voorwerpen met groot volume (bijv. dakkoffers, rijwielen en derg.) is het dak aan een grotere belasting blootgesteld vanwege de sterk verhoogde luchtweerstand, pas daarom de rijsnelheid aan de omstandigheden aan.
- Bij vervoer van een lading steeds de veiligheidsvoorschriften van het betreffende land naleven.
- Met opgezette dwarsdraggers, met/of zonder aanvullende delen, mag u geen gebruik maken van de wasstraat.
- **Opgelet.** Minimaal 1x per jaar de spanschroeven met het aanbevolen middel CONCOR 101 doorsmeren.

De fabrikant wijst elke aansprakelijkheid voor schade veroorzaakt door een verkeerde montage van de hand.

BAZOWY BAGAŻNIK NA DACH

Szanowny Kliencie,

Bagażnik bazowy, numer katalogowy LAS 800 001, przeznaczony jest dla samochodów Škoda Superb (3T). **Przed montażem bagażnika należy dokładnie przeczytać całą niniejszą instrukcję.** W przypadku jakichkolwiek wątpliwości należy skontaktować się z autoryzowanym sprzedawcą Škoda Auto.

Zakres zastosowania

Bagażnik przeznaczony jest do przewożenia bagażu, w tym przedmiotów dużych rozmiarów (np. boxów na narty, rowerów, itp.).

Masa bagażnika wynosi 5,64 kg.

Maksymalne obciążenie dachu samochodu wraz z bagażnikiem wynosi 100 kg (rys. 13). Ze względów bezpieczeństwa maksymalnego obciążenia dachu nie można przekroczyć!

Z ładunkiem na dachu należy jeździć ostrożnie, nie przekraczając prędkości 120 km/h.

Ze względu na zużycie paliwa, zmniejszenie oporu powietrza, bezpieczeństwo jazdy i efekty akustyczne **NIE ZALECAMY** stosowania bagażnika w nieobciążonym stanie.

Montaż

W trakcie montażu bagażnika należy dokładnie przestrzegać zaleceń opisanych w instrukcji!

Wrazie ich nieprzestrzegania istnieje duże ryzyko uszkodzenia karoserii!

Poszczególne czynności należy każdorazowo przeprowadzić w przypadku wszystkich czterech stóp i haków.

Do montażu bagażnika należy stosować wyłącznie dołączonego klucza dynamometrycznego (surowo zabronione jest stosowanie innego klucza).

W trakcie montażu bagażnika wszystkie drzwi samochodu powinny być otwarte.

Czynności montażowe

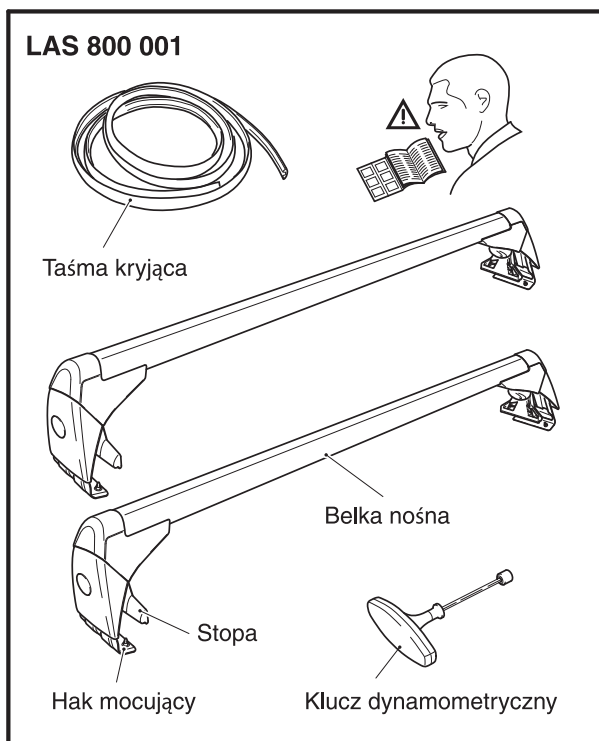

- Rys. 1 -

- Zawartość zestawu bazowego bagażnika na dach.

NALEŻY UWAŻAĆ NA WŁAŚCIWE ZIDENTYFIKOWANIE BELEK:

- *przednia belka (jej lewa strona, prawa strona)*
- *tylna belka (jej lewa strona, prawa strona)*

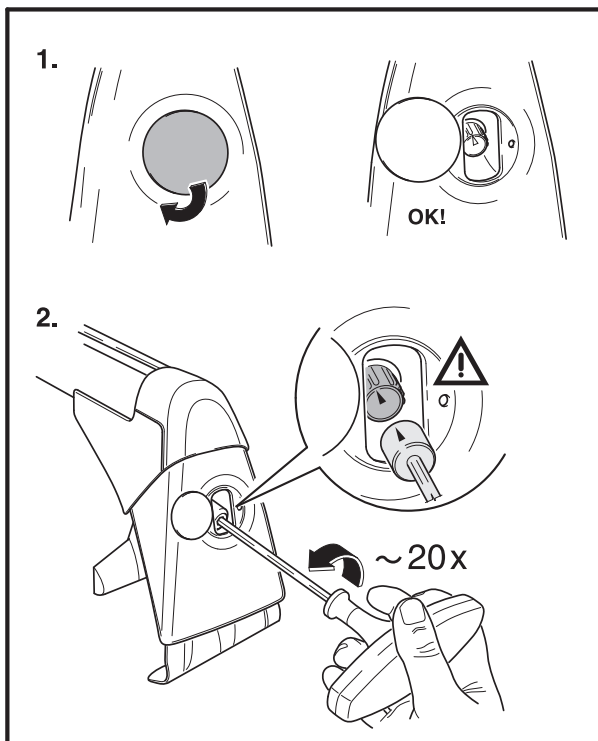

- Rys. 2 -

- Zaślepkę otworu na śrubę mocującą należy ruchem kołowym skrócić w bok.
- Na głowę śruby mocującej należy nałożyć dołączony klucz dynamometryczny. **Uwaga, strzałka na kluczu powinna znajdować się dokładnie naprzeciwko strzałki na śrubie -zbliżenie-**.
- Śrubę mocującą należy poluzować ok. 20 obrotami.

Przednia belka

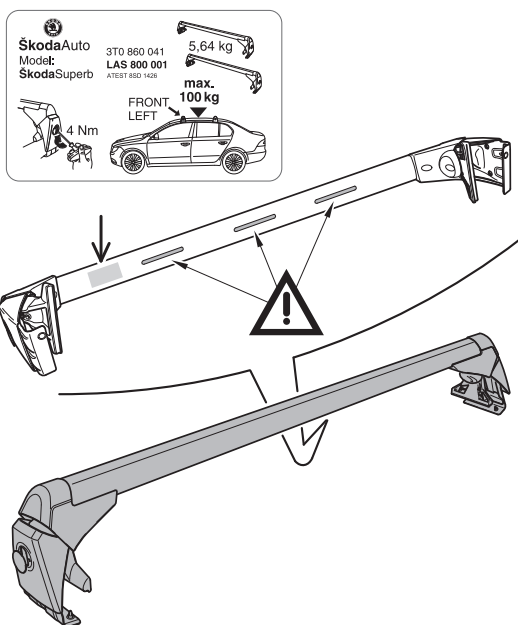

PL

- Rys. 3 -

Należy zwrócić uwagę na oznaczenie elementów bagażnika.

- PRZEDNIA BELKA

-Belka nośna bagażnika oznaczona jest pod spodem przez producenta naklejką samoprzylepną. Przedni profil nośny ma od spodu jeszcze trzy aerodynamiczne spojłery.

Tylna belka

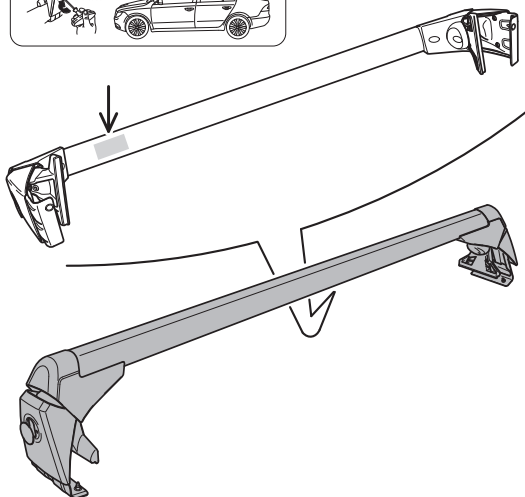
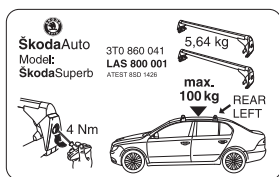

- Rys. 4 -

Należy zwrócić uwagę na oznaczenie elementów bagażnika.

- TYLNA BELKA

- Belka nośna bagażnika oznaczona jest pod spodem przez producenta naklejką samoprzylepną.

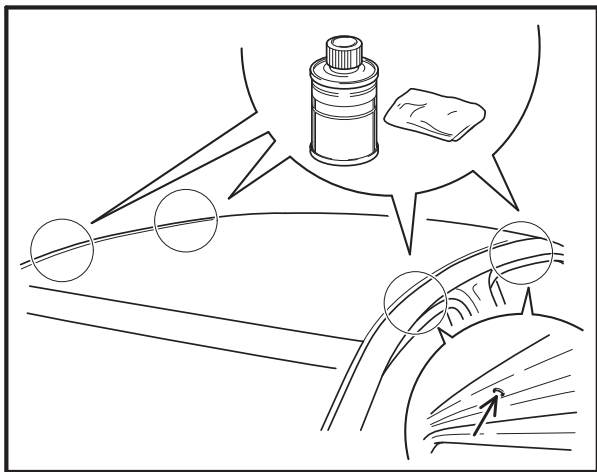

- Rys. 5 -

- Miejsca, w których na dachu będą mocowane stopy bagażnika, należy dokładnie oczyścić odpowiednim środkiem czyszczącym, np. Teroson FL 92679. (Położenie miejsc znajduje się przy otworach na brzegach dachu -zbliżenie-.)

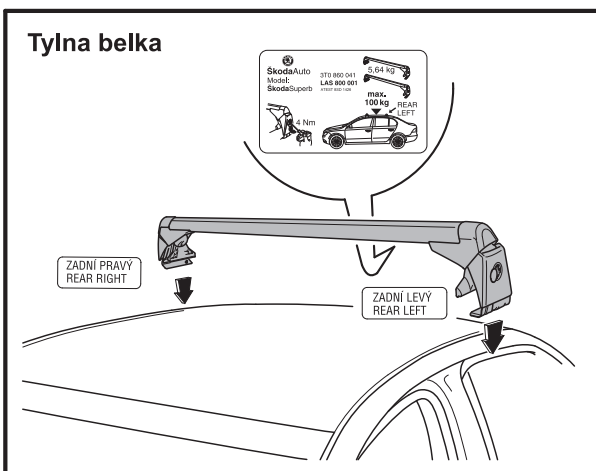
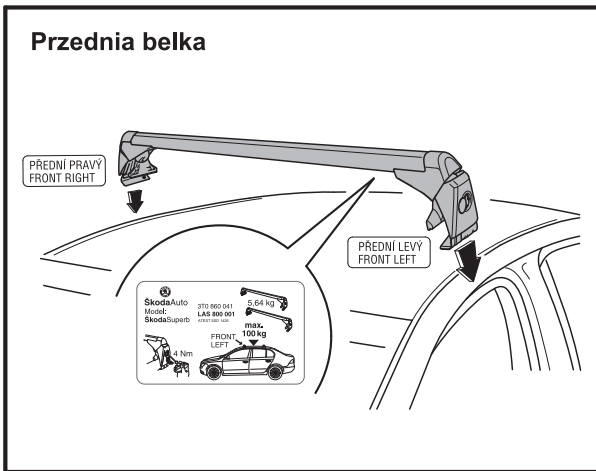

PL

- Rys. 6, 7 -

- Bagażnik należy umieścić na dachu samochodu.

Należy uważać, by nie pomylić przedniej belki z tylną i oznaczenia lewa i prawa strona!

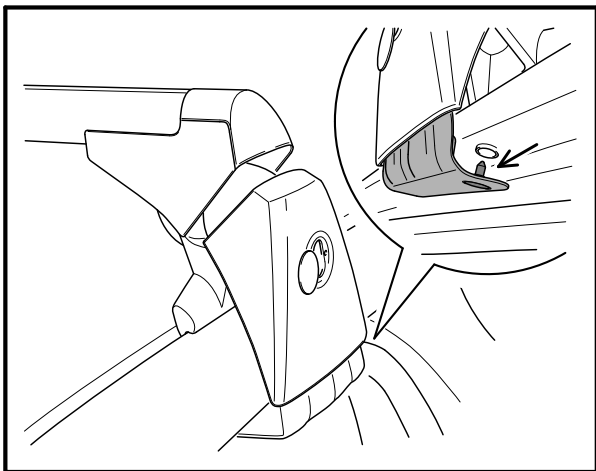

- Rys. 8 -

- Kołek osiowy -zbliżenie- haku mocującego należy wsunąć w otwór w brzegowej desce dachu.

PL

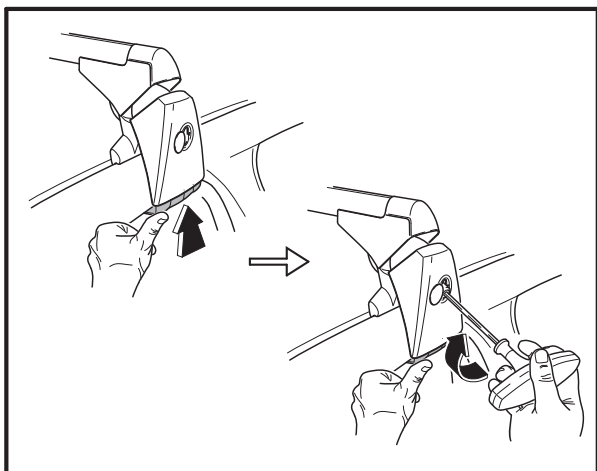

- Rys. 9 -

- Hak i stopę belki bagażnika należy ustawić we właściwej pozycji.
- Hak następnie przycisnąć na całej powierzchni przylegania do deski brzegowej dachu. **Śrubę mocującą lekko dokręcić** dołączonym kluczem dynamometrycznym.

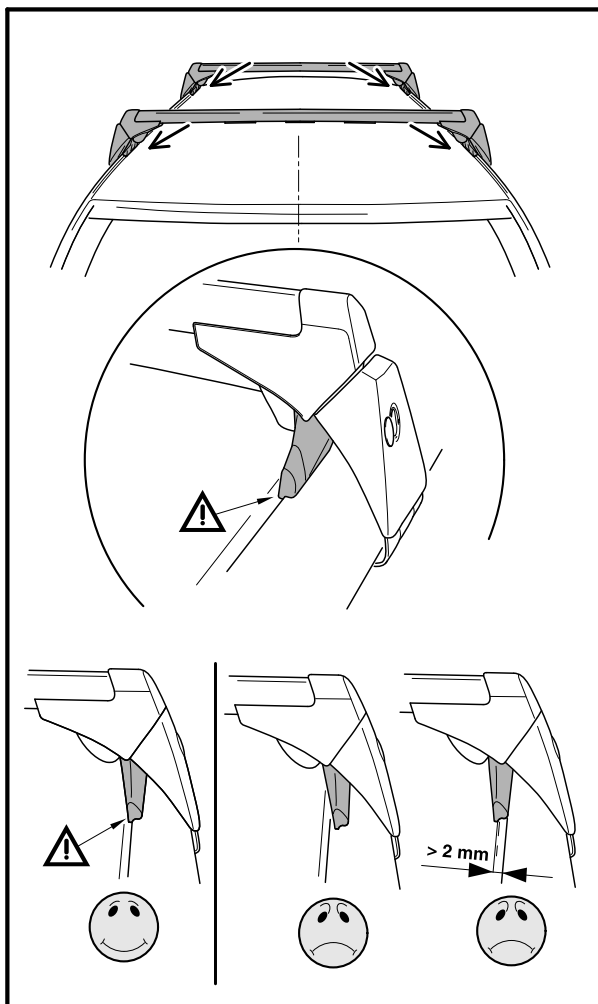

PL

- Rys. 10 -

- Zkontrolować wycentrowanie bagażnika.
- **Uwaga na prawidłowe ustawienie stóp w stosunku do wytłoczenia dachu. Dbać o to, aby stopy opierały się o krawędź dachu a zachowały tę pozycję po dokręceniu śrub mocujących. Stopa nie może wyskoczyć z krawędzi dachu.**
- **Jeżeli stopa jest na dachu, odległość od krawędzi dachu może wynosić maks. 2 mm (na obu stronach pojazdu). Jeżeli tak nie jest, należy to poprawić. Zalecamy**

zlecenie nastawienia szerokości bagażnika dachowego w fachowym serwisie, patrz rys. 15!

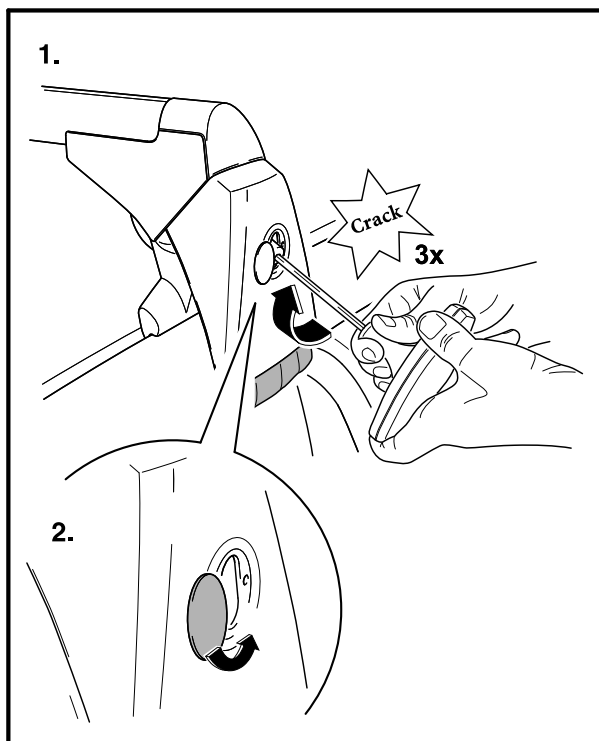

- Rys. 11 -

- Jeżeli wszystko jest w porządku, dokręcić śruby mocujące przepisany momentem 4 Nm (klucz momentowy przeskoczy 3x).

Ważne uwagi: W żadnym wypadku nie może dojść do przekroczenia podanych wartości momentu dokręcania (maks. 4 Nm).

Właściwe umocowanie bagażnika należy sprawdzić ręcznie mocnym szarpnięciem.

- Zaślepkę otworu na śrubę mocującą należy przekręcić na właściwe miejsce.

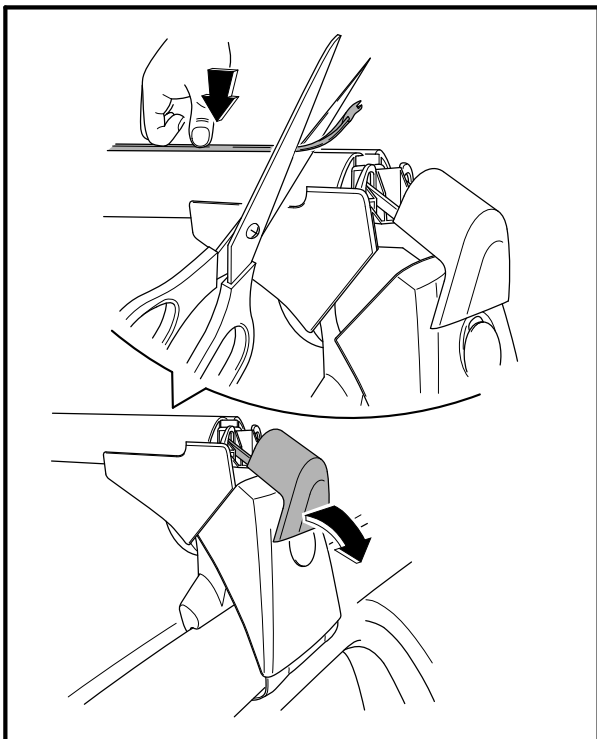

PL

- Rys. 12 -

- Następnie opuścić zaślepkę belki nośnej.
- Do rowku belki nośnej należy na całej długości wtłoczyć taśmę kryjącą. Nadmiar uciąć tak, aby można było nasadzić kołpak (tzn. w przybliżeniu 25-30 mm od końca profilu nośnego).

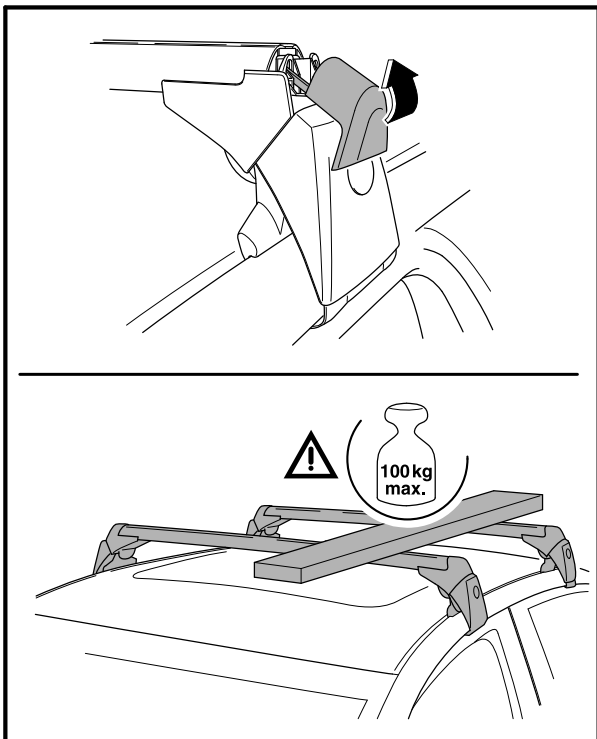

PL

- Rys. 13 -

- Następnie zatrzasknąć zaślepkę belki nośnej.
- Maks obciążenie dachu.

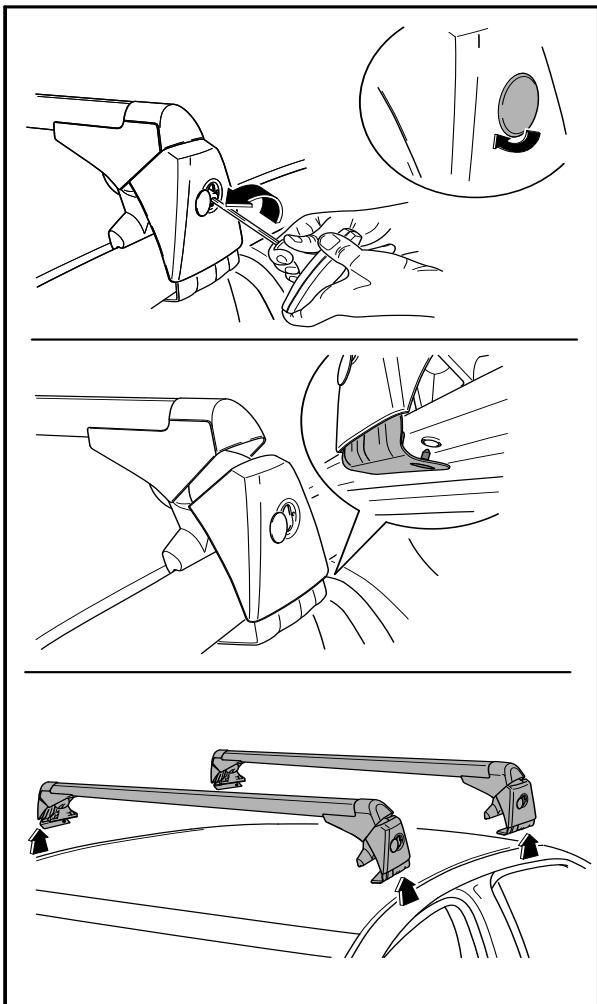

PL

- Rys. 14 -

Demontaż

- Demontaż bagażnika należy przeprowadzić postępując w odwrotnej kolejności.

a/

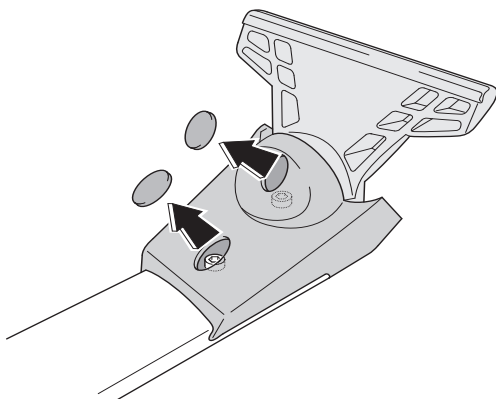

b/

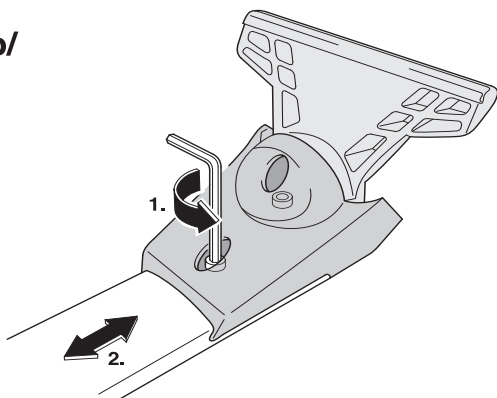

c/

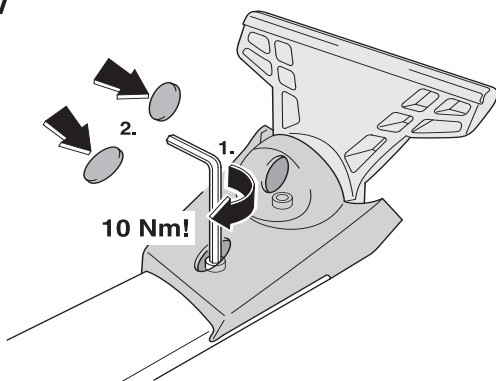

- Rys. 15 -

Nastawienie szerokości podstawowego bagażnika dachowego

Uwaga Zalecenia dla fachowego serwisu na wypadek, gdyby pozycja stół podstawowego bagażnika dachowego nie była dla danego pojazdu prawidłowo nastawiona.

a/ Usunąć kołpaki z tworzywa ze spodu bagażnika dachowego -strzałki-.

b/ Kluczem do śrub z sześciokątem wewnętrznym (imbus) wielkość 5 poluzować obie śruby tak, aby można było posunąć stopę. Podstawowy bagażnik dachowy nastawić w prawidłowej pozycji patrz rys. 10.

c/ Obie śruby wkręcić i dokręcić momentem 10 Nm.

Podstawowy bagażnik dachowy zamontować na pojeździe i sprawdzić dokładność nastawienia.

Jeżeli nastawienie bagażnika dachowego wciąż nie jest zgodne z opisanym na rys. 10, należy powtórzyć nastawienie.

Jeżeli nastawienie nośnika jest w porządku, skontrolować, czy śruby są dokręcone (10 Nm). W przeciwnym wypadku może dojść do poluzowania, ewentualnie zgubienia bagażnika dachowego i zagrożeni bezpieczeństwa innych uczestników ruchu drogowego – niebezpieczeństwo urazu.

Nasadzić z powrotem kołpaki z tworzywa.

Ważne informacje

Przed jazdą zawsze skontrolować prawidłowość umocowania bagażnika dachowego, tzn:

Wszystkie połączenia śrubowe i połączenia bagażnika dachowego z ewentualnymi innymi zamontowanymi elementami (nośniki rowerów, nart itp.) należy przed każdą jazdą skontrolować. Ewentualnie dokręcić i w odpowiednich interwałach czasowych ponownie skontrolować. Jednocześnie należy skontrolować zabezpieczenie i umocowanie bagażu.

W trakcie jazdy lub złej drogi należy przeprowadzać kontrolę połączeń śrubowych w krótszych interwałach. Jeżeli tak się nie stanie, może dojść do poluzowania, ew. zgubienia elementu montażowego i w ten sposób do zagrożenia innych uczestników ruchu drogowego – niebezpieczeństwo urazu.

- Bagaż należy umieścić na bagażniku równomiernie i zabezpieczyć w taki sposób, aby środek ciężkości znajdował się jak najniżej.

PL

- Małe i bardzo ciężkie ładunki należy umieścić na bagażniku w jedną stronę (natomiast nie do jego środka).

- Przy przewożeniu przedmiotów dużych rozmiarów (np. boxy na narty, rowery, itp.) dach narażony jest, z powodu bardzo podwyższonego oporu powietrza, na jeszcze większe obciążenie, prędkość jazdy należy więc dostosować do danych warunków.

- Przy przewożeniu ładunku należy każdorazowo przestrzegać przepisów bezpieczeństwa obowiązujących w danym państwie.

- Z zamontowanym bagażnikiem dachowym z/i bez dodatkowych elementów nie wjeżdżać do myjni.

- **Ostrzeżenie.** Przynajmniej 1x w roku śruby mocujące należy nasmarować zalecanym środkiem CONCOR 101.

Producent nie ponosi odpowiedzialności za szkody spowodowane nieprawidłowym montażem.

ZÁKLADNÝ STREŠNÝ NOSIČ

Vážený zákazník,

základný strešný nosič obj. číslo LAS 800 001 je určený pre vozidlá Škoda Superb (3T). **Pred montážou strešného nosiča si pozorne prečítajte celý tento návod.** V prípade akýchkoľvek nejasností kontaktujte autorizovaného predajcu Škoda Auto.

Oblasť použitia

Strešný nosič je určený na prepravu nákladov vrátane predmetov s veľkým objemom (napr. boxov na lyže, bicyklov a pod.).

Hmotnosť strešného nosiča je 5,64 kg.

Maximálne zaťaženie strechy automobilu vrátane nosiča je 100 kg (obr. 13). Z bezpečnostných dôvodov sa nesmie maximálne zaťaženie strechy prekročiť!

S nákladom na streche jazdite opatrne, neprekračujte rýchlosť 120 km/h.

Z dôvodov spotreby pohonných hmôt, zníženia odporu vzduchu, dopravnej bezpečnosti a akustických prejavov **NEODPORÚČAME** nosič používať v nezaťaženom stave.

SK

Montáž

Pri montáži strešného nosiča dodržujte presne pokyny uvedené v návode!

Pri ich nedodržaní vzniká vysoké riziko poškodenia karosérie!

Jednotlivé pokyny vykonajte vždy pri všetkých štyroch pätkách a hákoch.

Na montáž strešného nosiča používajte iba priložený momentový kľúč (používať iný kľúč je prísne zakázané).

Pri montáži strešného nosiča je nutné mať otvorené dvere vozidla.

Postup montáže

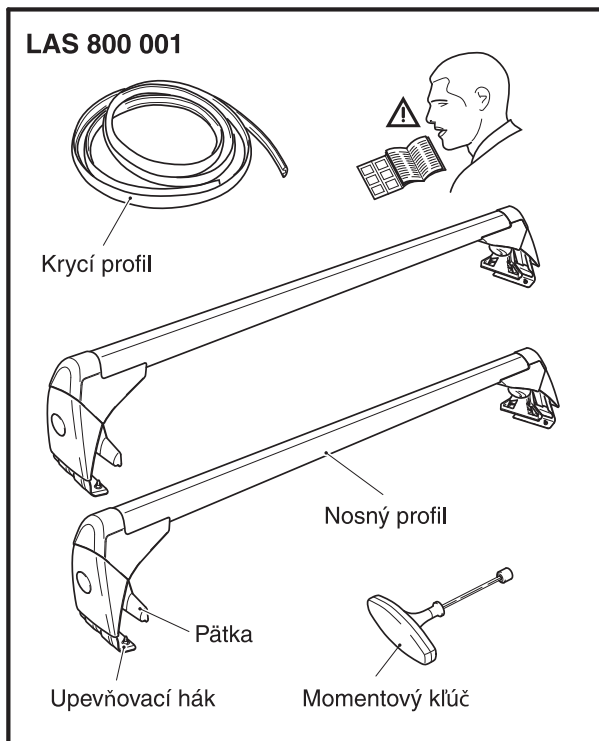

- Obr. 1 -

- Prehľad dielov balenia základného strešného nosiča.

POZOR NA SPRÁVNE ROZLIŠENIE NOSIČOV:

- predný nosič (jeho ľavá strana, pravá strana)

- predný nosič (jeho ľavá strana, pravá strana)

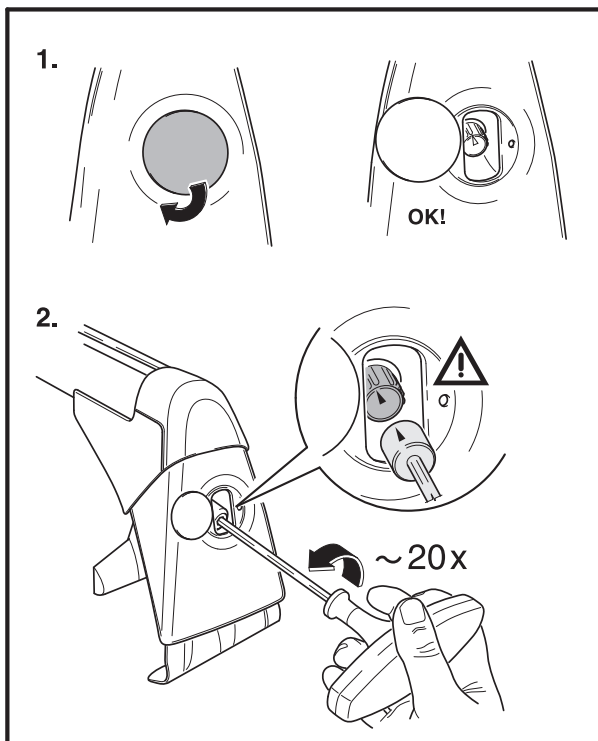

SK

- Obr. 2 -

- Kryt otvoru pre upevňovaciau skrutku kruhovým pohybom bočne vytočte.
- Na hlavu upevňovacej skrutky nasadte priložený momentový kľúč. **Pozor, šípka na kľúči musí byť presne proti šípke na skrutke -detail-.**
- Upevňovaciau skrutku cca 20 otáčkami povolte.

Predný nosič

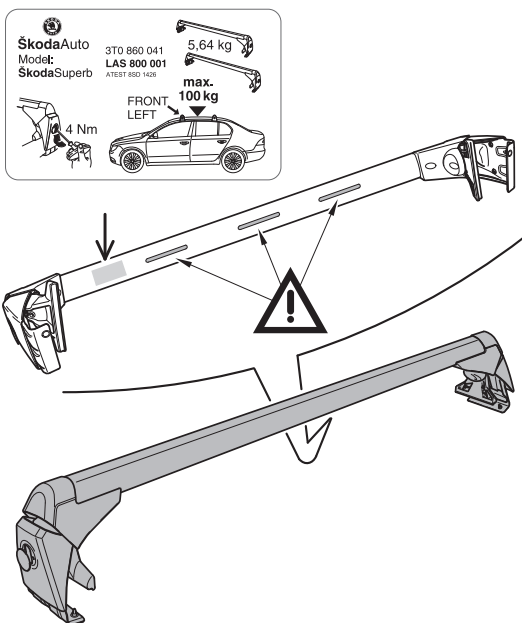

SK

- Obr. 3 -

Venujte pozornosť označeniu dielov strešného nosiča.

- PREDNÝ NOSIČ

- Nosný profil strešného nosiča je od výrobcu na spodnej strane označený samolepiacim štítkom. Predný nosný profil má na spodnej strane ešte tri aerodynamické spojler.

Zadný nosič

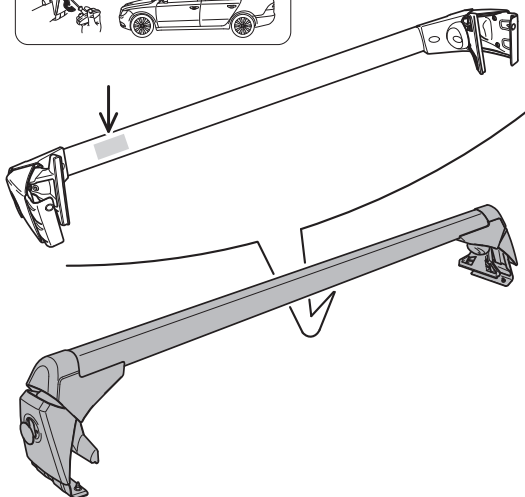
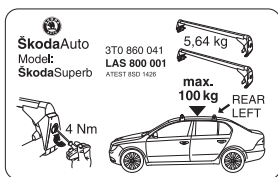

SK

- Obr. 4 -

Venujte pozornosť označeniu dielov strešného nosiča.

- ZADNÝ NOSIČ

- Nosný profil strešného nosiča je od výrobcu na spodnej strane označený samolepiacim štítkom.

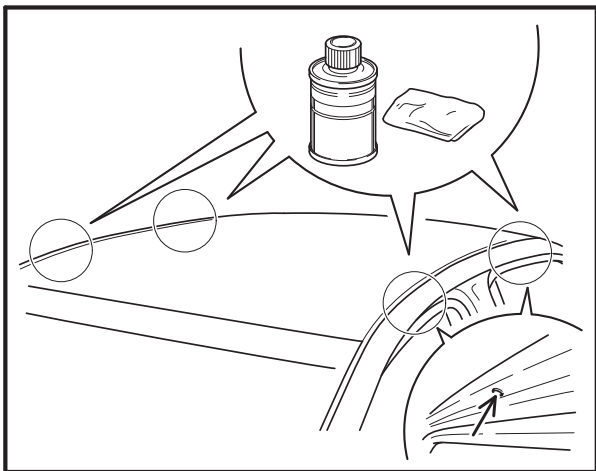

- Obr. 5 -

- Miesta na pripevnenie pätiiek nosiča na strechu vozidla dôkladne očistite vhodným čističom, napr. Teroson FL 92679. (Poloha miest je pri otvoroch na bočnici strechy - detail-.)

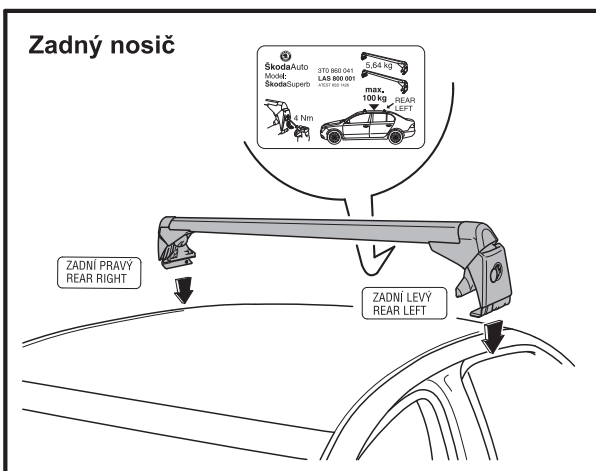
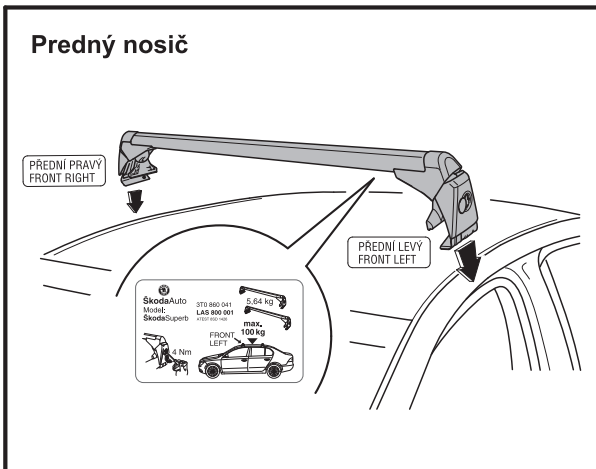

- Obr. 6, 7 -

- Pripevnite strešný nosič na strechu vozidla.

Pozor na rozlíšenie predného a zadného nosiča a označenie ľavá a pravá strana!

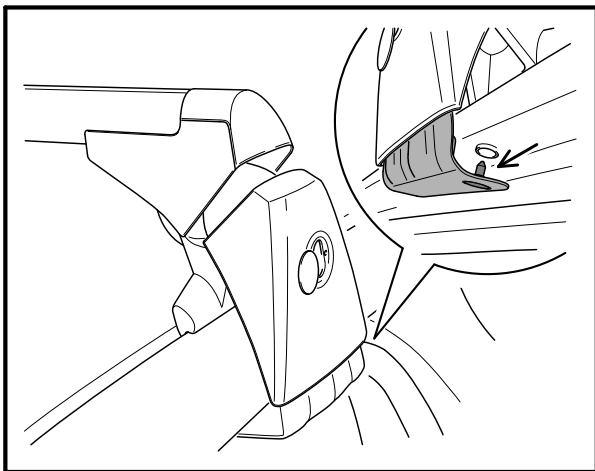

- Obr. 8 -

- Centrovací kolík -detail- upevňovacieho háku zasuňte do otvoru v bočnici strechy.

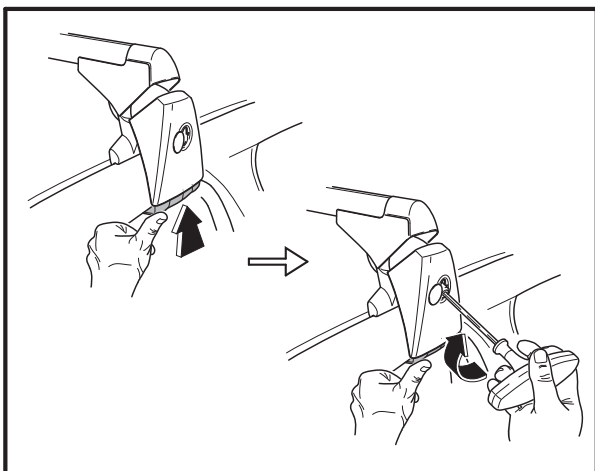

- Obr. 9 -

- Háč a pätku nosiča upevnite do správnej polohy.
- Háč pritlačte po celej dosadacej ploche k bočnici strechy.
- Upevňovaciu skrutku ľahko dotiahnite** priloženým momentovým kľúčom.

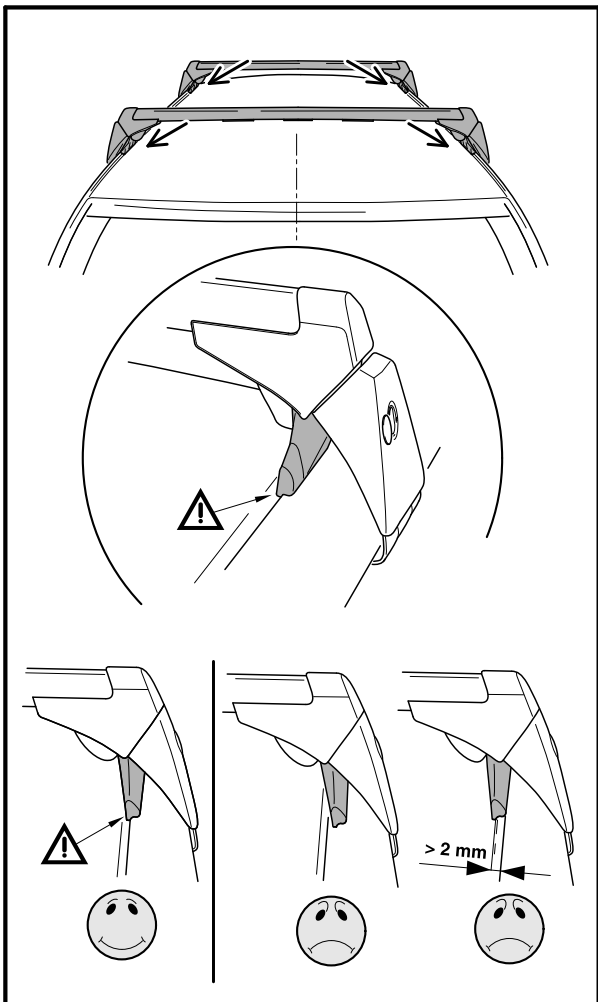

SK

- Obr. 10 -

- Skontrolujte vycentrovanie nosiča.
 - ***Pozor na správne pripevnenie pätičiek voči prelisu strechy. Dbajte na to, aby pätky dosadali do strešnej hrany a túto polohu zachovali aj po dotiahnutí upínacích skrutiek. Pätká nesmie zo strešnej hrany vyskočiť.***
 - Ak je pätká na streche, smie byť vzdialenosť k strešnej hrane max. 2 mm (na oboch stranách).
- Ak tomu tak nie je, musí dôjsť k úprave. Odporúčame nechať nastaviť šírku strešného nosiča v odbornom servise – pozrite obr. 15!**

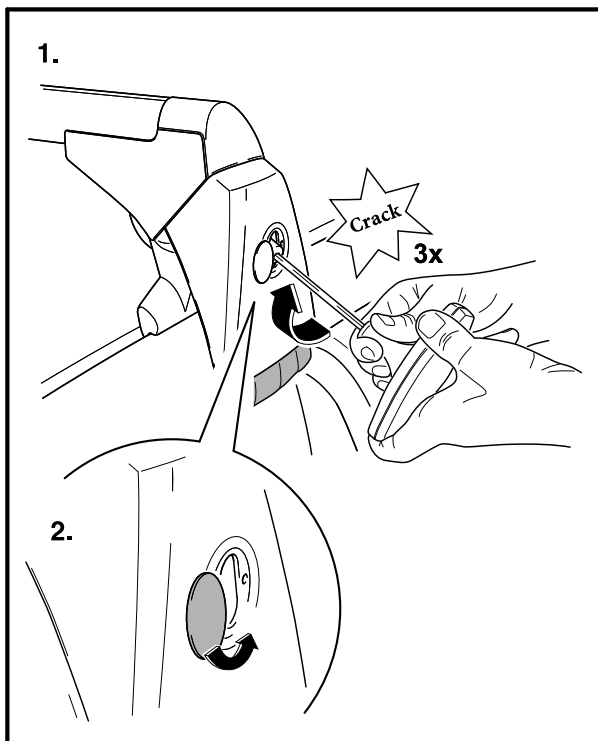

- Obr. 11 -

- Ak je všetko v poriadku, dotiahnite upínacie skrutky predpísaným doťahovacím momentom 4 Nm (momentový kľúč preskočí 3x).

Dôležité upozornenie: V žiadnom prípade nesmie dôjsť k prekročeniu uvedených hodnôt doťahovacieho momentu (max. 4 Nm).

Rukou silným zalomcovaním skontrolujte správne upevnenie strešného nosiča.

- Kryt otvoru pre upevňovaciu skrutku pootočte na správne miesto.

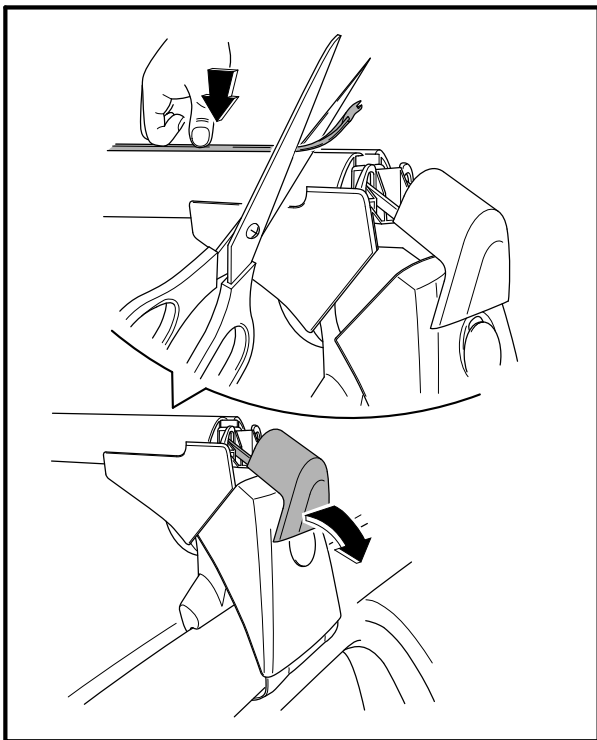

SK

- Obr. 12 -

- Sklopte kryt nosného profilu.
- Do drážky nosného profilu natlačte po celej dĺžke krycí profil. Prebytočnú časť odstrihnite tak, aby sa dal kryt nasadiť (tzn. približne 25 – 30 mm od konca nosného profilu).

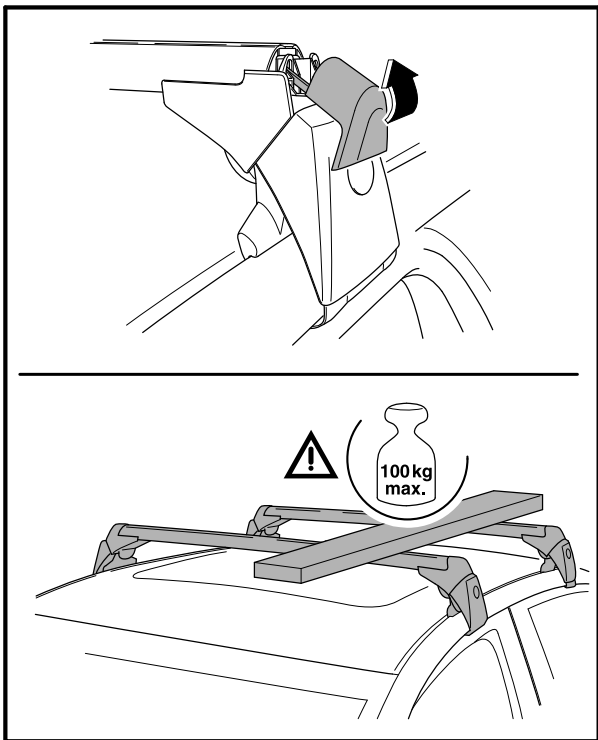

- Obr. 13 -

- Zacvaknite späť kryt nosného profilu.
- Max. zaťaženie strechy.

SK

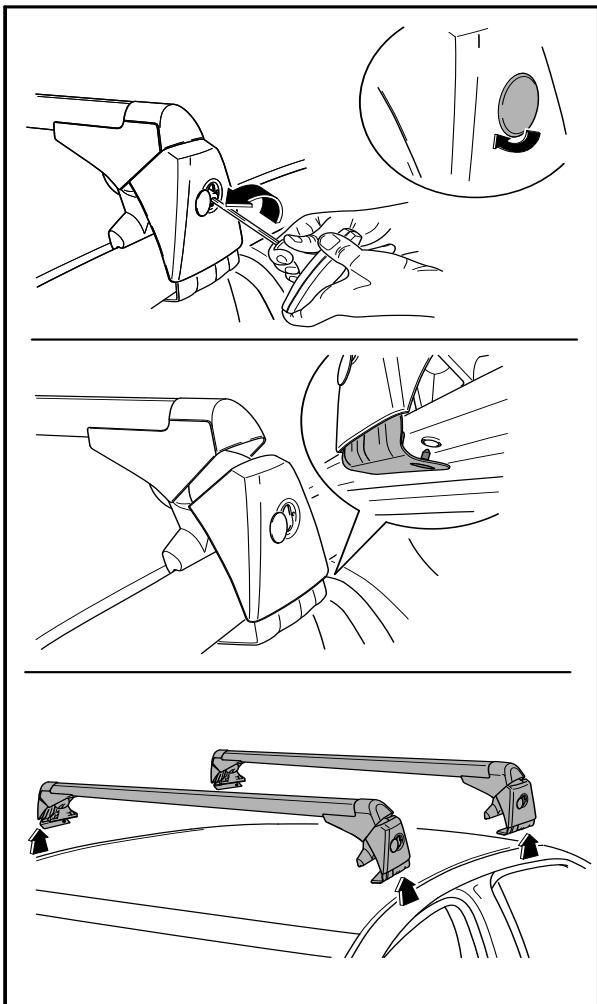

SK

- Obr. 14 -

Demontáž

- Demontáž strešného nosiča vykonajte opačným postupom.

a/

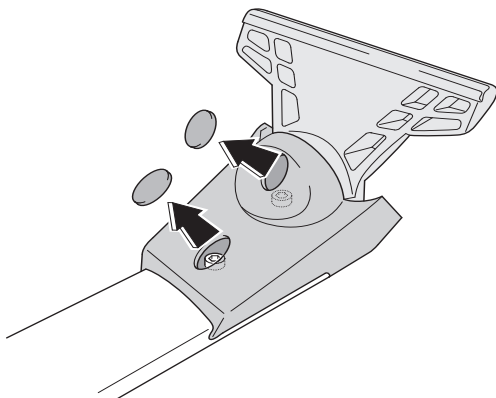

b/

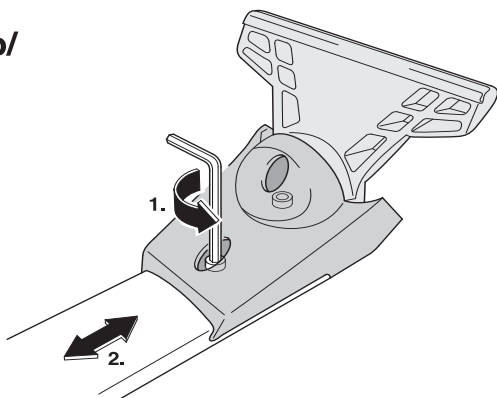

c/

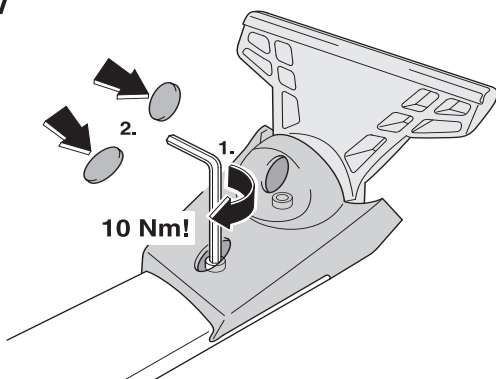

- Obr. 15 -

Nastavenie šírky základného strešného nosiča

Upozornenie. Pokyny pre odborný servis v prípade, že poloha pätiiek základného strešného nosiča nie je pre príslušné vozidlo správne nastavená.

a/ Odstráňte plastové kryty na spodnej strane strešného nosiča -šípky-.

b/ Kľúčom pre skrutky s vnútorným šesťhranom (imbus), veľkosť 5, povoľte obe skrutky tak, aby bolo možné pätku posunúť. Základný strešný nosič nastavte do správnej polohy – pozrite obr. 10.

c/ Obe skrutky zaskrutkujte a dotiahnite dotahovacím momentom 10 Nm.

Základný strešný nosič namontujte na vozidlo a preskúšajte presnosť nastavenia.

Ak nastavenie strešného nosiča stále nesúhlasí s tým, ako je popísané pri obr. 10, musí sa nastavenie znovu zopakovať.

Ak je nastavenie nosiča v poriadku, skontrolujte, či sú skrutky dotiahnuté (10 Nm). Inak môže dôjsť k uvoľneniu, prípadne strate strešného nosiča a tak k ohrozeniu iných účastníkov dopravy cestnej premávky – nebezpečenstvo úrazu.

Zacvaknite späť plastové kryty.

SK

Dôležité

Pred jazdou vždy skontrolujte správne uchytenie strešného nosiča tzn.:

Všetky skrutkové spojenia a spoje strešného nosiča s prípadnými ďalšími namontovanými dielmi (nosiče kolies, nosiče lyží a pod.) musíte pred začatím každej jazdy skontrolovať. Prípadne vykonať dotiahnutie a v príslušných časových intervaloch opäť skontrolovať. Zároveň musíte skontrolovať zaistenie a upevnenie nákladu.

Pri dlhšej ceste alebo zlej kvalite vozovky musíte vykonávať kontrolu skrutkových spojení v kratších intervaloch. Ak sa tak nestane, môže dôjsť k uvoľneniu, príp. strate montážneho dielu a tým k ohrozeniu iných účastníkov dopravy – nebezpečenstvo úrazu.

- Náklad rozložte na nosič rovnomerne a zaistite, aby ťažisko bolo čo najnižšie.
- Malé a veľmi ťažké náklady umiestnite na nosič k jednej strane (nie do jeho stredu).
- Pri preprave predmetov s veľkým objemom (napr. strešných boxov, bicyklov a pod.) je strecha vystavená ešte väčšiemu zaťaženiu z dôvodu značne zvýšeného odporu vzduchu, prispôbte preto rýchlosť jazdy daným podmienkam.
- S namontovaným strešným nosičom s/aj bez doplnkových dielov nevchádzajte do umývačky.
- **Upozornenie.** Minimálne 1x ročne premažte upevňovacie skrutky odporúčaným prípravkom CONCOR 101.

Výrobca neberie na seba zodpovednosť za škody spôsobené chybnou montážou.

БАЗОВЫЙ ВЕРХНИЙ БАГАЖНИК

Уважаемый покупатель,

базовый верхний багажник номер зак. LAS 800 001 предназначен для автомобилей Škoda Superb (3T). **Перед монтажом верхнего багажника внимательно прочитайте данную инструкцию.** В случае каких-либо неясностей обращайтесь к авторизованному продавцу Škoda Auto.

Область использования

Верхний багажник предназначен для перевозки грузов, в том числе предметов большого объёма (напр., боксов для лыж, велосипедов и т.п.).

Масса верхнего багажника – 5,64 кг.

Максимально допустимая нагрузка на крышу автомобиля, включая багажник, составляет 100 кг (рис. 13). В целях безопасности запрещено превышать максимальную нагрузку на крышу машины!

С грузом на крыше ездите осторожно, не превышайте скорость более 120 км/ч.

В целях снижения расхода топлива, сопротивления воздуха, обеспечения транспортной безопасности и уменьшения звуковых явлений **НЕ РЕКОМЕНДУЕМ** использовать багажник в ненагруженном состоянии.

RUS

Монтаж

При монтаже верхнего багажника точно соблюдайте указания инструкции!

В противном случае высока опасность повреждения кузова!

Отдельные манипуляции проводите обязательно со всеми четырьмя опорами и захватами.

Для монтажа верхнего багажника используйте только прилагающийся тарированный ключ (использовать другой ключ строго запрещено).

При монтаже верхнего багажника двери автомобиля должны быть открыты.

Порядок монтажа

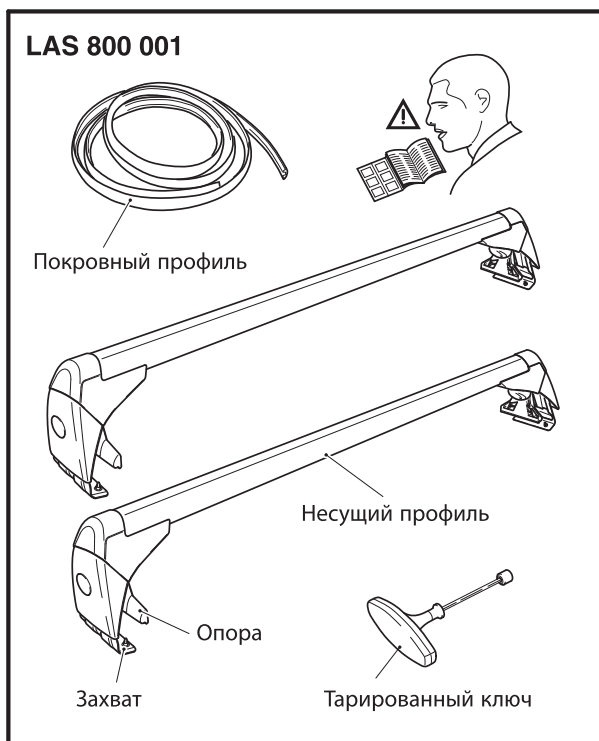

- Рис. 1 -

- Перечень деталей упаковки базового верхнего багажника.

ОБРАТИТЕ ВНИМАНИЕ НА ОТЛИЧИЕ ДУГ БАГАЖНИКА:

- *передняя дуга багажника (его левая сторона, правая сторона)*
- *задняя дуга багажника (его левая сторона, правая сторона)*

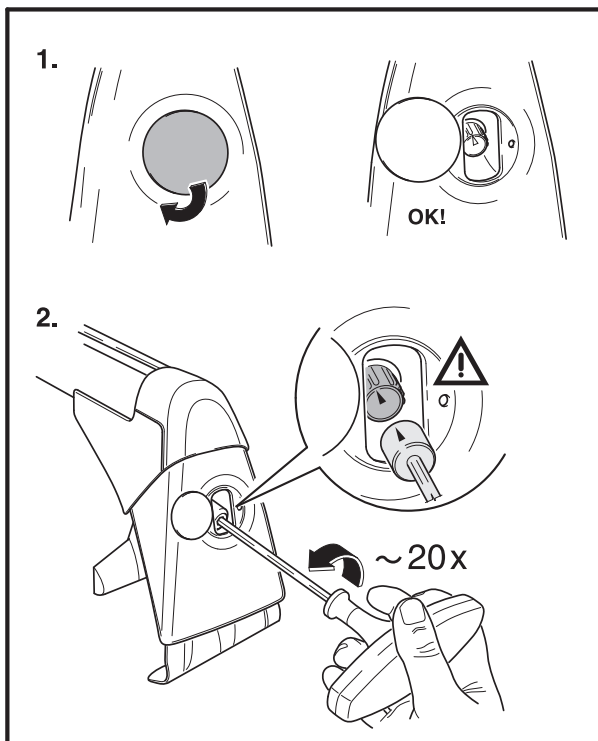

- Рис. 2 -

- Покрышку отверстия для зажимного винта поверните круговым движением в сторону.
- В головку зажимного винта вставьте прилегающий тарированный ключ. **Внимание: стрелка на ключе должна находиться точно против стрелки на винте -деталь-.**
- Зажимной винт примерно 20 поворотами отпустите.

Передняя дуга багажника

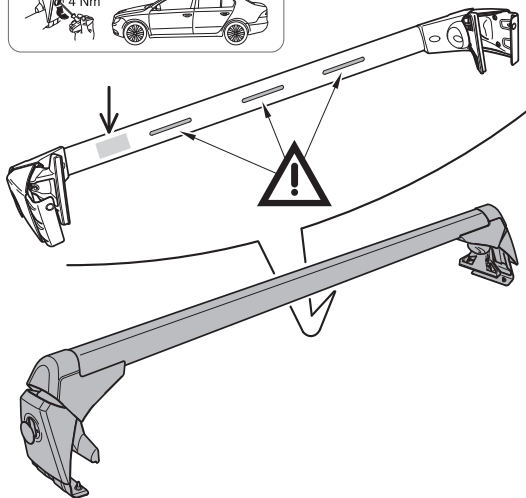
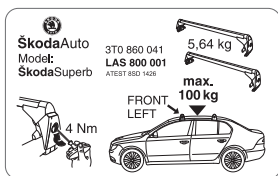

- Рис. 3 -

Обратите внимание на обозначение деталей верхнего багажника.

- ПЕРЕДНЯЯ ДУГА БАГАЖНИКА

- Несущий профиль верхнего багажника на нижней стороне обозначен производителем самоклеящейся этикеткой. Передний несущий профиль на нижней стороне имеет три аэродиминаческих спойлера.

Задняя дуга багажника

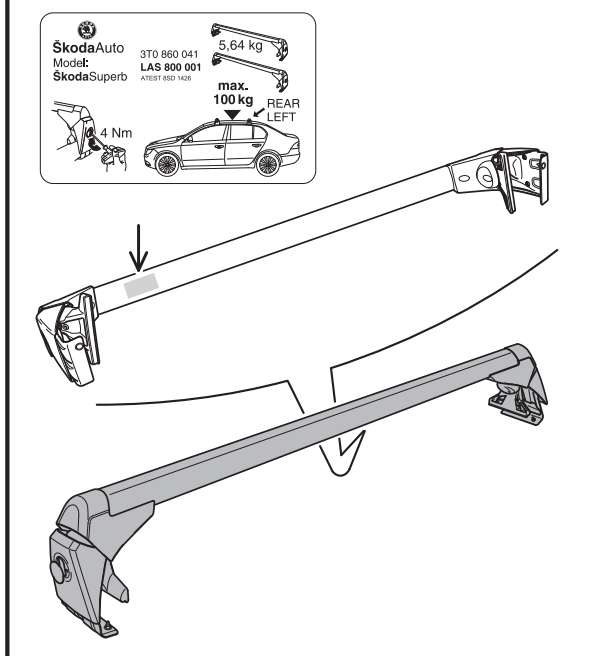

- Рис. 4 -

Обратите внимание на обозначение деталей верхнего багажника.

- ЗАДНЯЯ ДУГА БАГАЖНИКА

- Несущий профиль верхнего багажника на нижней стороне обозначен производителем самоклеящейся этикеткой.

RUS

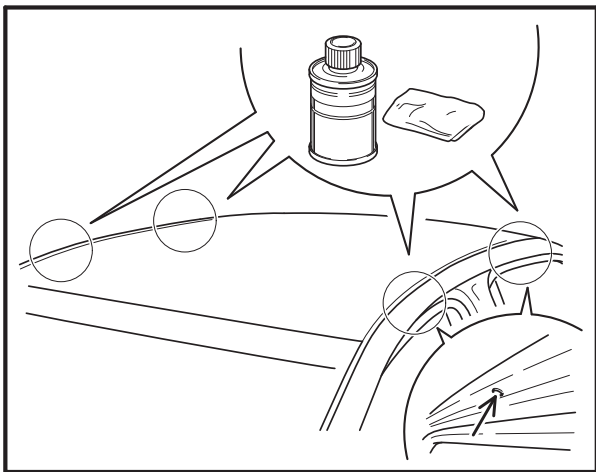

- Рис. 5 -

- Места для установки опор багажника на крыше автомобиля тщательно обработайте соответствующим чистящим средством, например, Teroson FL 92679. (Места располагаются у отверстий на боковине крыши -деталь-).

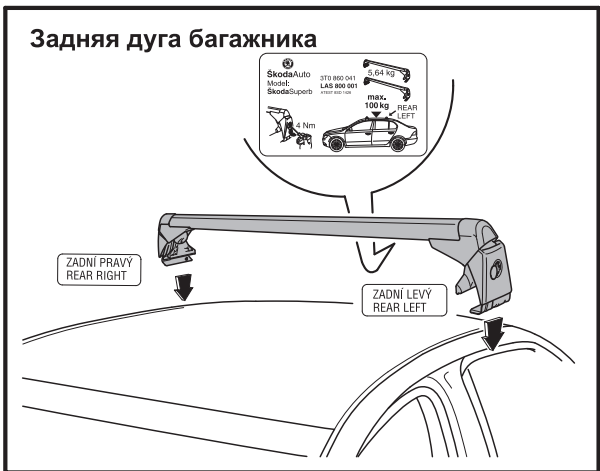

RUS

- Рис. 6, 7 -

- Установите верхний багажник на крыше автомобиля.

Обратите внимание на отличия передней и задней дуг багажника и обозначение левой и правой сторон!

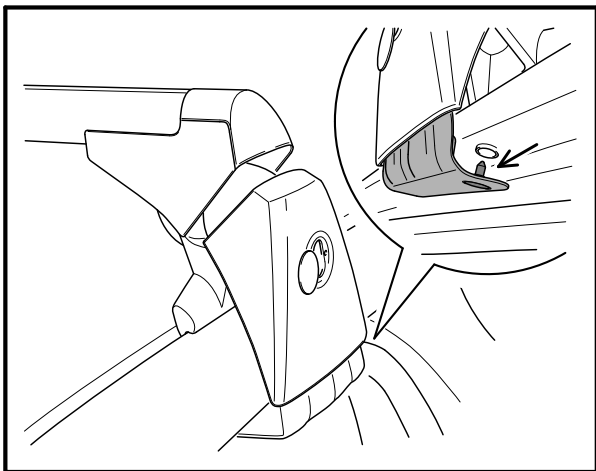

- Рис. 8 -

- Центровочный штифт -деталь- захвата вставьте в отверстие в боковине крышки.

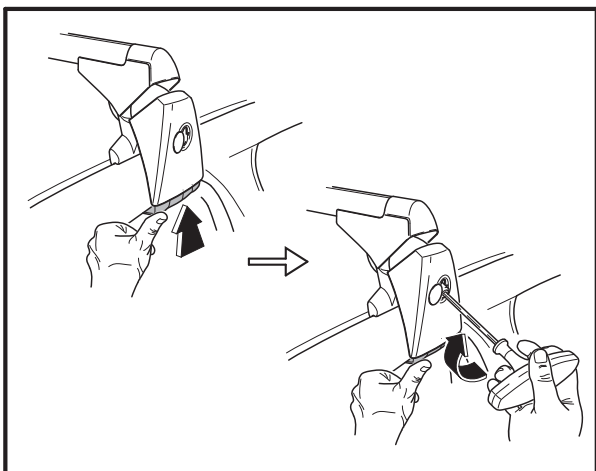

- Рис. 9 -

- Захват и опору дуги багажника установите в правильном положении.
- Захват прижмите по всей поверхности соприкосновения к боковине крышке. **Зажимной винт слегка затяните** приложенным тарированным ключом.

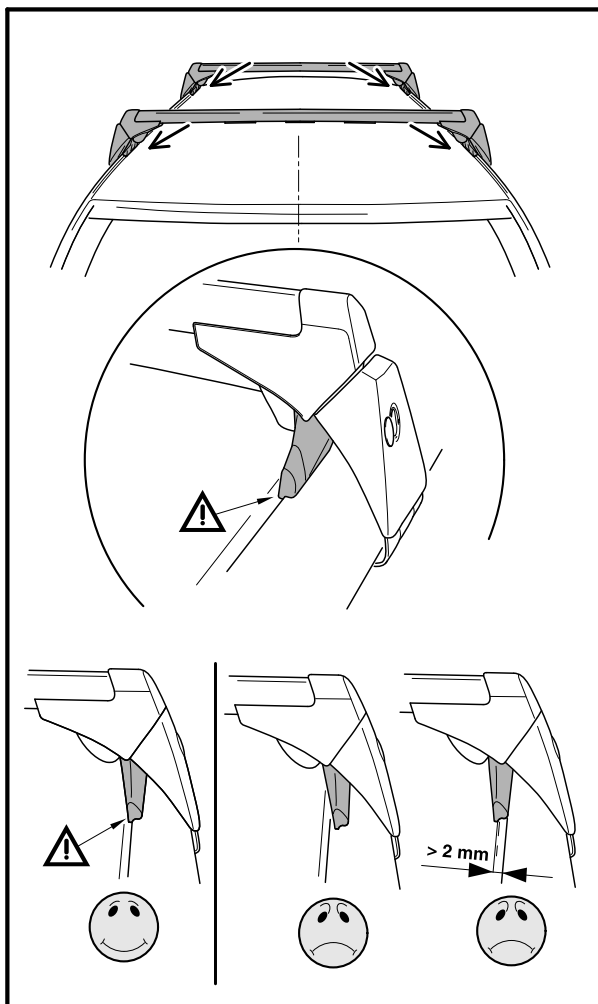

RUS

- Рис. 10 -

- Проверьте центровку дуги багажника.
- Обратите внимание на правильную установку опор относительно углубления крыши. Следите за тем, чтобы опоры сели на грани крыши и сохранили это положение после затягивания винтов. Опора не должна соскочить с грани крыши.
- Если опора стоит на крыше, расстояние к грани крыши может быть макс. 2 мм (по обеим сторонам).

Если это не так, то необходимо исправить. Рекомендуется настроить ширину багажника на крыше в специализированном сервисе, см. рис. 15!

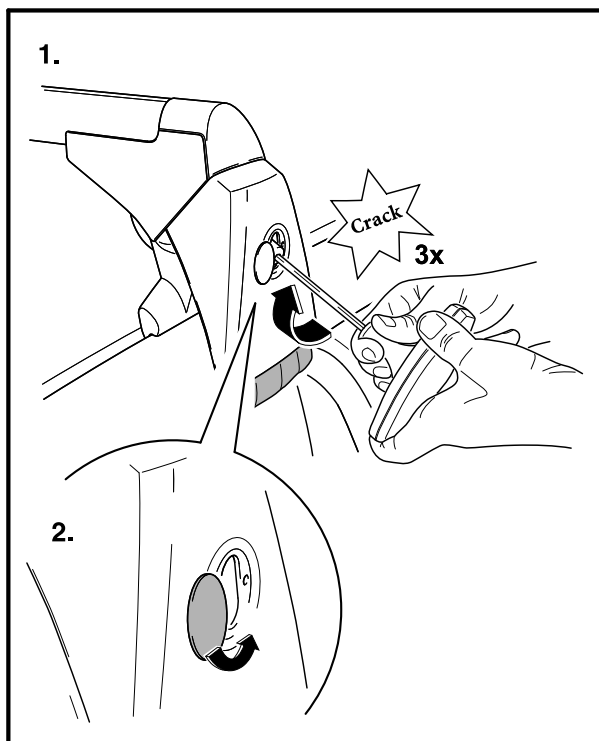

- Рис. 11 -

- Если все в порядке, затяните винты требуемым крутящим моментом, равным 4 Нм (тарированный ключ проскакивает трижды).

Важное предупреждение: Ни в коем случае не должны быть превышены указанные значения крутящего момента (макс. 4 Нм).

Сильно встряхнув дугу рукой, проверьте правильность прикрепления верхнего багажника.

- Покрышку отверстия для зажимного винта поверните на нужное место.

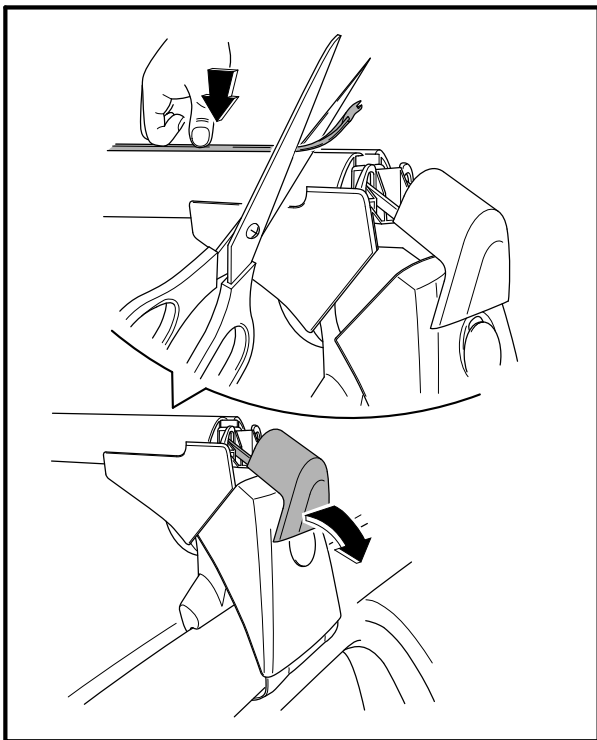

- Рис. 12 -

- Опустите крышку несущего профиля.
- В желобок несущего профиля по всей длине вставьте кровный профиль. Излишнюю часть обрезать так, чтобы можно было насадить крышку (т.е. примерно 25-30 мм от конца несущего профиля).

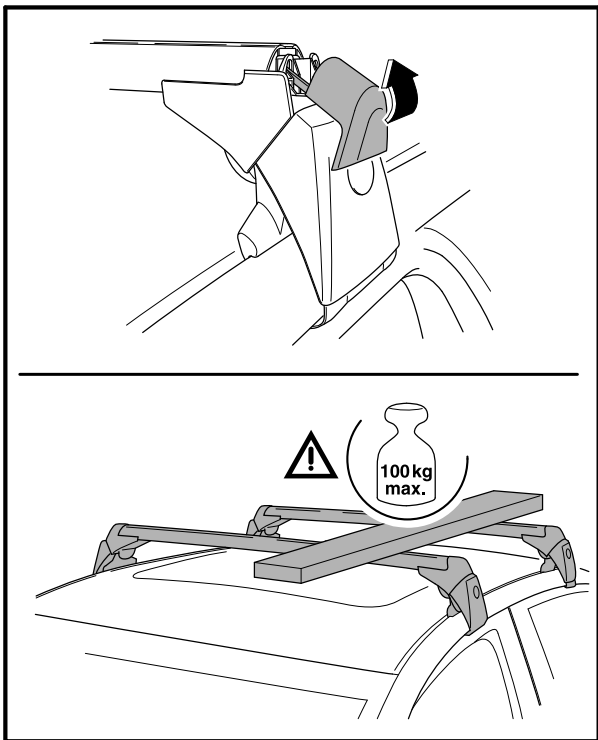

- Рис. 13 -

- Защёлкните на прежнее место покрывку несущего профиля.
- Макс. нагрузка на крышу.

RUS

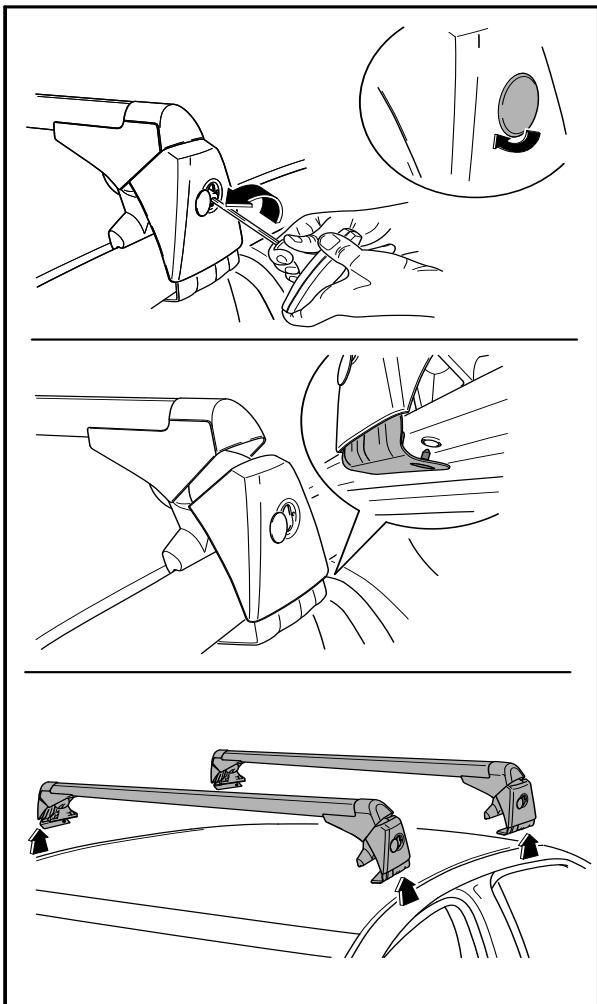

RUS

- Рис. 14 -

Демонтаж

- Демонтаж верхнего багажника выполните в обратном порядке.

a/

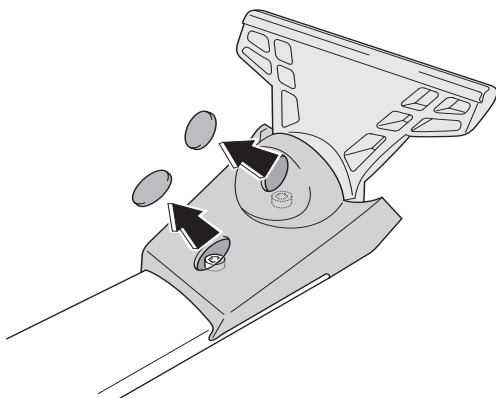

b/

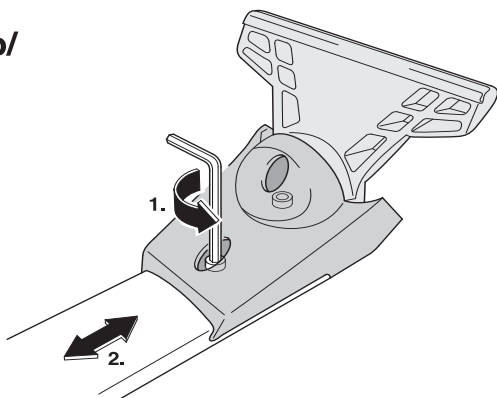

c/

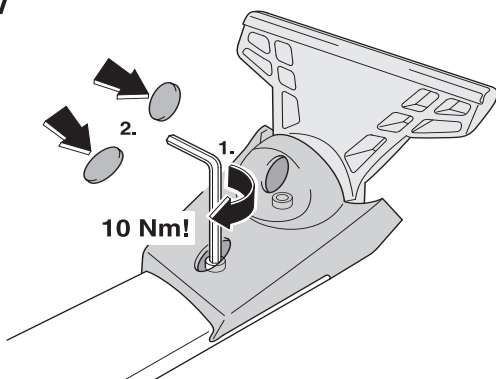

- Рис. 15 -

Настройка ширины основного багажника на крыше.

Замечание. Указания по специализированному сервису в случае, когда положение опор основного багажника на крыше не настроено правильно для соответствующего автомобиля.

а/ Снимите пластмассовые крышки на нижней стороне багажника для крыши -стрелки-.

б/ С помощью ключа для винтов с внутренним шестигранником (imbus) размер 5, ослабте оба винта так, чтобы было возможно сместить опору. Основной багажник для крыши установить в правильное положение, см. рис. 10.

в/ Все болты подтянуть затяжным моментом 10 Nm.

Багажник для крыши установить на автомобиль и проверить точность настройки.

Если настройка багажника для крыши не соответствует тому, как это показано на рис. 10, то настройку следет повторить.

Если установка багажника в порядке, проверьте, что винты затянуты (10 Нм). В противном случае может произойти ослабление, или потеря багажника, и тем самым угроза для других участников дорожного движения - опасность травмирования.

Защелкнуть назад пластмассовые крышки.

Важно

Перед ездой всегда проверяйте правильность прикрепления багажника на крыше, т.е.:

Все винтовые соединения и соединения багажника для крыши с другими установленными частями (держатели для велосипедов, лыж и т.п.) также должны контролироваться перед каждой ездой. Провести затягивание и повторить его в соответствующих интервалах времени. Одновременно следует проверить фиксацию и закрепление груза.

При продолжительной поездке или плохом качестве дороги следует контролировать винтовые соединения в более кратких интервалах. В противном случае может произойти ослабление, или потеря монтажной части, и тем самым угроза для других участников дорожного движения – опасность травмирования.

- Груз разместите на багажнике равномерно и обеспечьте как можно более низкое положение центра тяжести.
- Небольшие и очень тяжёлые грузы поместите на багажнике с одной стороны (не в центре).
- При перевозке предметов большого объёма (напр. автобоксов, велосипедов и т.п.) крыша подвергается ещё большей нагрузке из-за сильно возрастающего сопротивления воздуха, поэтому приспособьте скорость езды к данным условиям.
- При перевозке груза всегда соблюдайте инструкции по безопасности соответствующей страны.
- С установленным багажником на крыше с/и без дополнительных частей не въезжайте в автомойку.

Предупреждение. Не реже 1 раза в год смажьте зажимные винты рекомендованным средством CONCOR 101.

Производитель не несёт ответственности за ущерб, причинённый в результате неправильного монтажа.

TETŐCSOMAGTARTÓ

Tisztelt Vásárló,

a jelen tetőcsomagtartó, rendelési szám: LAS 800 001 a Škoda Superb (3T) típusú személygépkocsi számára van előállítva.

A tetőtartó felszerelését megelőzően figyelmesen olvassa el a teljes használati utasítást. Bármiféle kérdés esetén lépjen kapcsolatba a Škoda Auto szakhitelesített elárúsítóval.

Felhasználási tér

A tetőtartó a nagyobb terjedelmű rakományok és tárgyak (pl. siléctartó, kerékpár stb.) szállítását szolgálja.

A tetőtartó tömege 5,64 kg.

A személygépkocsi maximális összerhelése a tetőtartóval együtt 100 kg (13. ábra). Biztonsági okokból tilos ezen terhelési határértéket túllépni!

A tetőn elhelyezett rakománnyal közlekedjen óvatosan, tilos a 120 km/ó sebességet túllépni.

Az üzemanyag fogyasztási okokból, levegő ellenállás csökkentése céljából, a közlekedési biztonság és az akusztikai zajjelenségek miatt **NEM AJÁNLATOS** az üres tetőszerkezetet használni.

Beszereles

A tetőcsomagtartó felhelyezésekor pontosan tartsa be a használati utasítást!

A használati utasítás be nem tartásakor fenyeget a karosszéria megrongálódása!

Az egyes utasításokat végezze el mindig a valamennyi négy rögzítő elemnél, a talpaknál és kampóknál.

A tetőcsomagtartó felhelyezéséhez használja mindig a csatolt nyomaték kulcsot (más típusú kulcs használata szigorúan tilos).

A tetőcsomagtartó felhelyezésekor szükségeszerű, hogy a gépkocsi mindegyik ajtója nyitva legyenek.

Szerelési folyamat

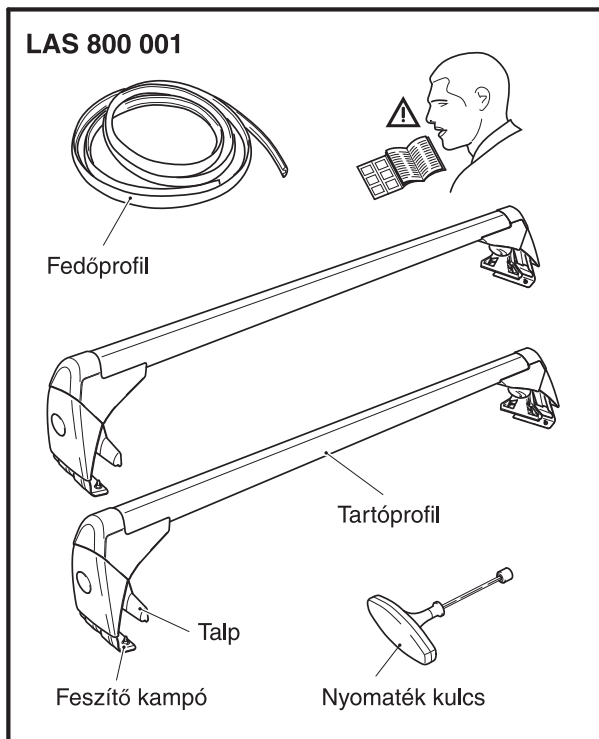

- 1. ábra -

- A tetőcsomagtartó készlet alkatrészeinek az áttekintése.

VIGYÁZZON A HELYES TETŐTARTÓ MEGKÜLÖNBÖZTETÉSRE:

- *előlső tetőtartó (ennek a baloldala, jobboldala)*
- *hátsó tetőtartó (ennek a baloldala, jobboldala)*

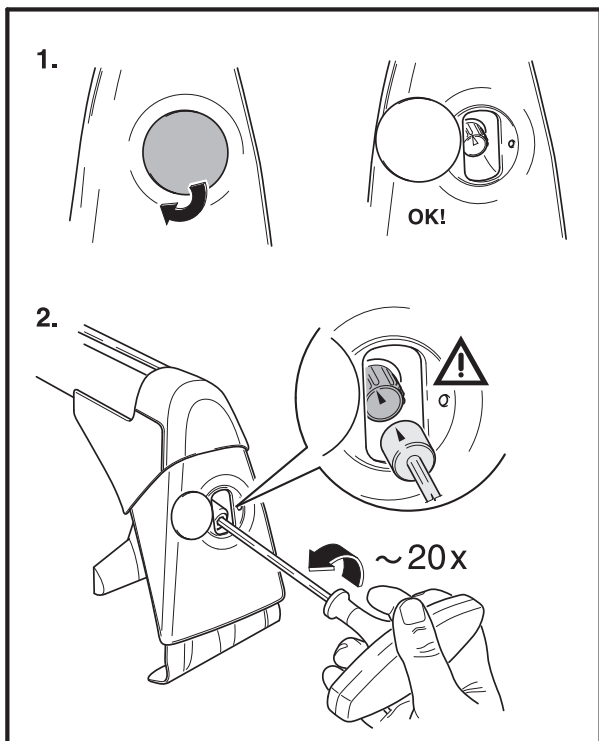

- 2. ábra -

- A rögzítő csavar nyílás fedelét körkörös elfordítással fordítsa ki oldalirányba.
- A rögzítő csavar fejére helyezze rá a nyomaték kulcsot. **Figyelem a kulcson levő nyílnak pontosan a csavaron levő nyíllal szemben kell illeszkedni -ábrarészlet-.**
- A rögzítő csavart kb. 20 fordulattal lazítsa meg.

Elülső tartó

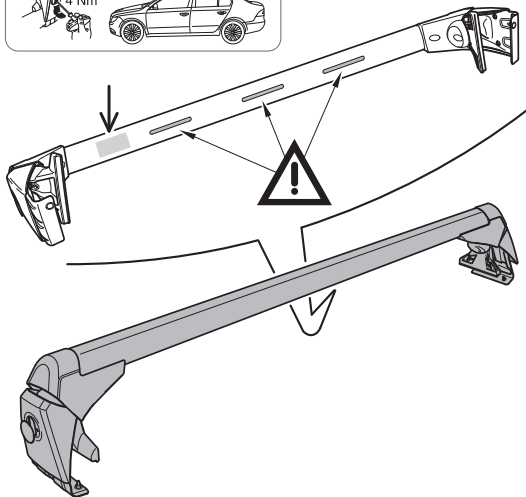
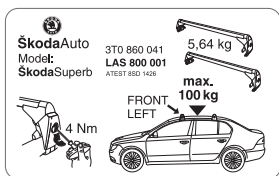

- 3. ábra -

Ügyeljen a tetőtartó egyes részeinek a megjelölésére.

- ELÜLSŐ TARTÓ

- A tetőtartó alapprofilját a gyártó öntapadó címkével jelölte meg a profil alján. Az elülső tartóprofil alsó oldalán még három aerodinamikus szpojler is található.

Hátsó tartó

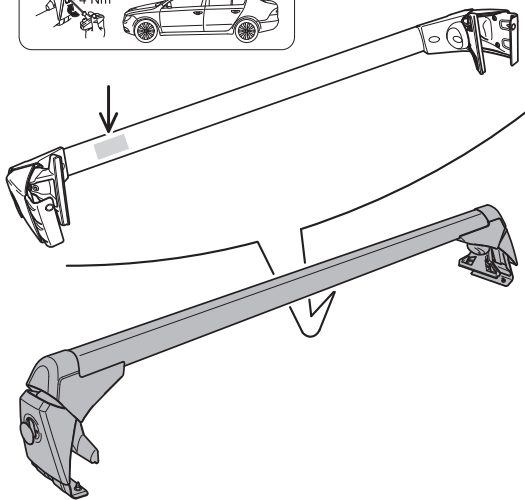
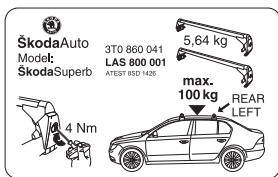

- 4. ábra -

Ügyeljen a tetőtartó egyes részeinek a megjelölésére.

- HÁTSÓ TARTÓ

- A tetőtartó alapprofilját a gyártó öntapadó címkével jelölte meg a profil alján.

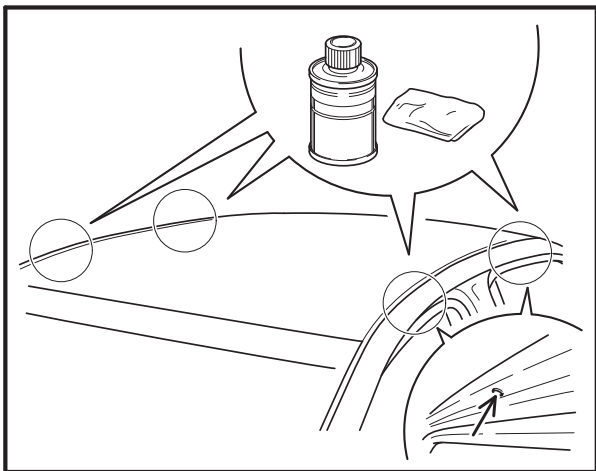

- 5. ábra -

- A kocsitetőre elhelyezendő tartótalpak helyét gondosan tisztítsa meg erre alkalmas tisztítószerrel, pl. Teroson FL 92679. (A helyek pozíciója a tető oldalrészén levő nyílásoknál található -lásd az ábrarészletet-).

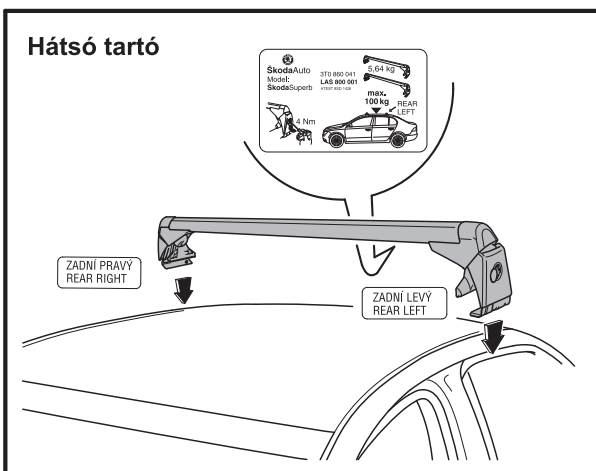
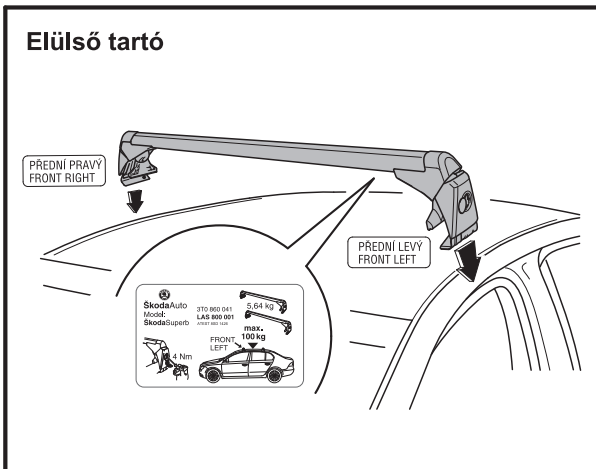

- 6, 7. ábra -

- A tetőtartót helyezze fel a gépkocsi tetejére.

Ügyeljen az elülső és a hátsó tetőtartó rész, illetve a bal és jobboldal megjelölésére!

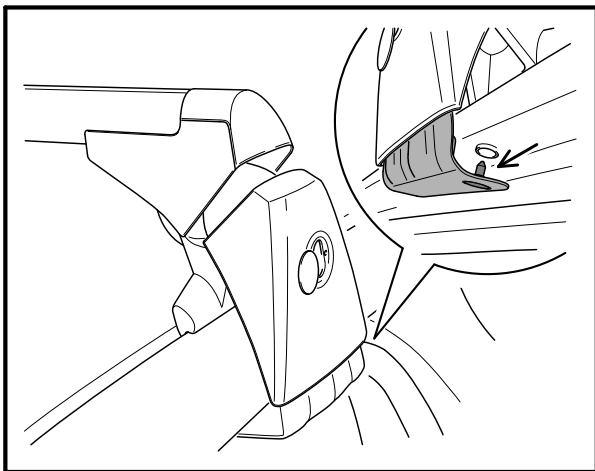

- 8. ábra -

- A rögzítő kampó középpontosító cövekét –ábrarészlet– tolja be a gépkocsi oldalnyílásaiba.

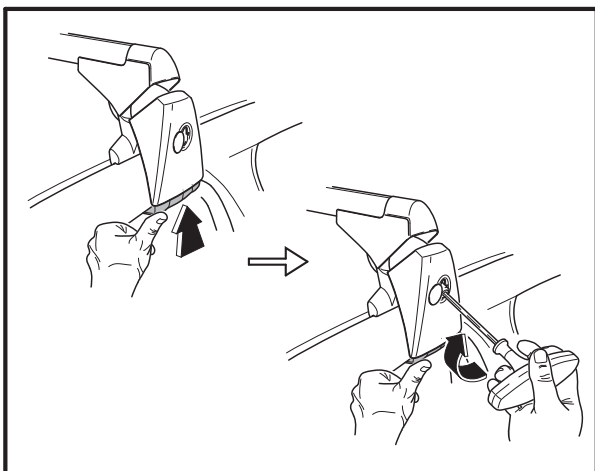

- 9. ábra -

- A tetőtartó kampóját és talpát állítsa be a kívánt helyzetbe.
- A kampót nyomja rá a teljes tető oldalrészi fekvési felületre. A csatolt nyomaték kulccsal **a rögzítő csavart könnyedén húzza szorosra.**

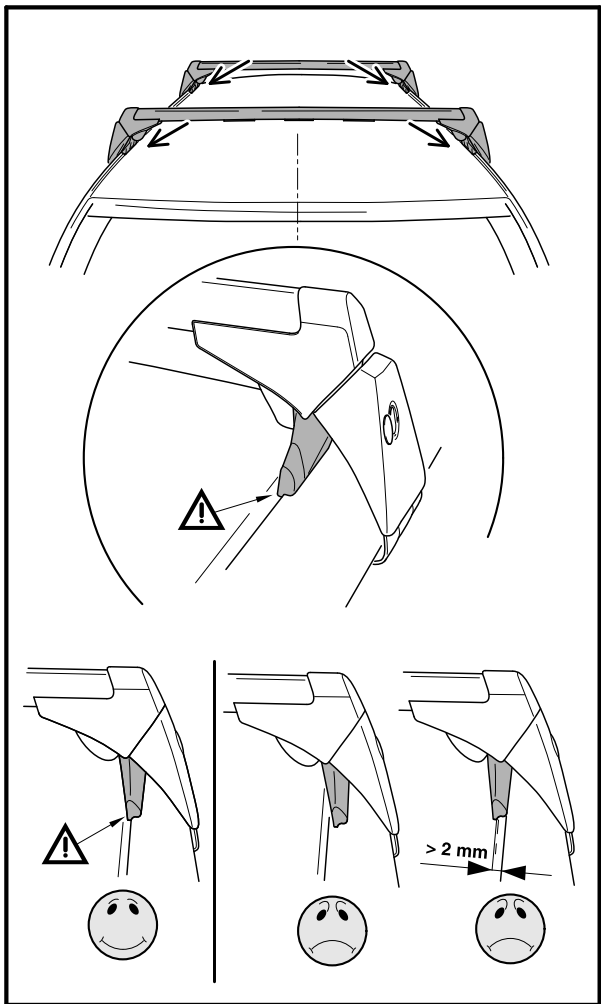

HU

- 10. ábra -

- Vizsgálja meg a tartó helyes középpontosítását.
- **Ügyeljen a talpak a tetőhajlat iránti helyes elhelyezésére. Ügyeljen szintén arra is, hogy a talpak pontosan a tető élén feküdjenek, és ezt a pozíciót megőrizzék a szorítócsavarok szorosra húzását követően is. Tilos, hogy a tető éléből a talp kilazulhasson.**
- Amennyiben a talp a tetőn van, úgy szükségeszerű, hogy a tető élétől számított távolsága max. 2 mm legyen (mindkét oldalon).

Amennyiben a beépítés nem így történt meg, úgy ezt módosítani kell. Javasoljuk, hogy a tetőtartó szélességét a szakszerviznél állíttassa be, lásd a 15. ábrát!

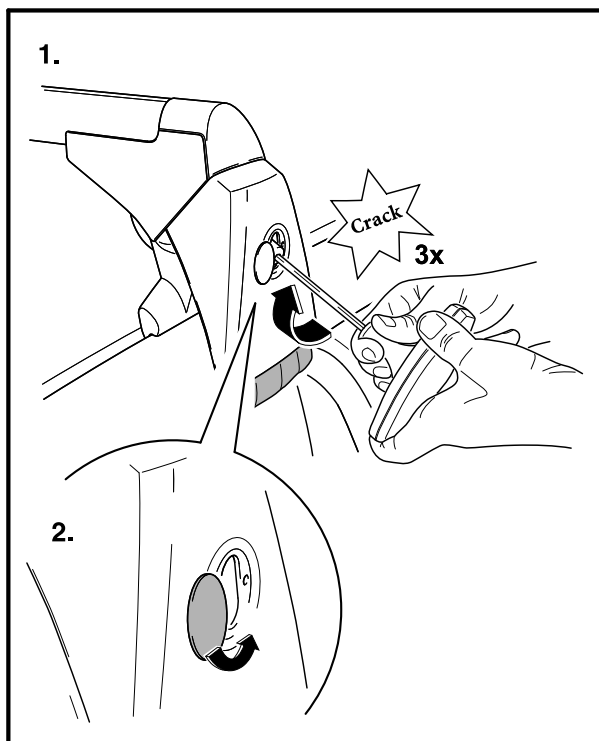

- 11. ábra -

- Amennyiben minden lépés sikeres volt, úgy a csavarokat húzza szorosra az előírt 4 Nm szorítónyomaték szintre (a nyomaték kulcs 3x fordul át).

Fontos figyelmeztetés: Szigorúan tilos az előírt szorítónyomaték szintet (max. 4 Nm) meghaladni.

Erőteljes kéz meghúzással ellenőrizze a tetőtartó megfelelő lerögzítését.

- A rögzítő csavar nyílásfedelét fordítsa be a zárt helyzetébe.

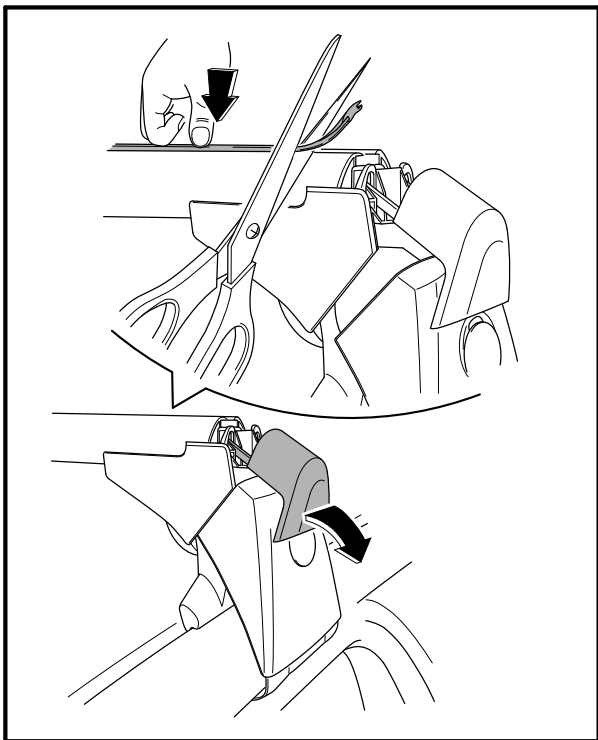

- 12. ábra -

- A tartóprofil fedelét fordítsa le.
- A tartóprofil horonyba a teljes hosszúságában nyomja be a fedőprofil. A felesleges részt vágja le úgy, hogy a fedél behelyezhető legyen (tehát kb. 25-30 mm-re a tartóprofil végétől).

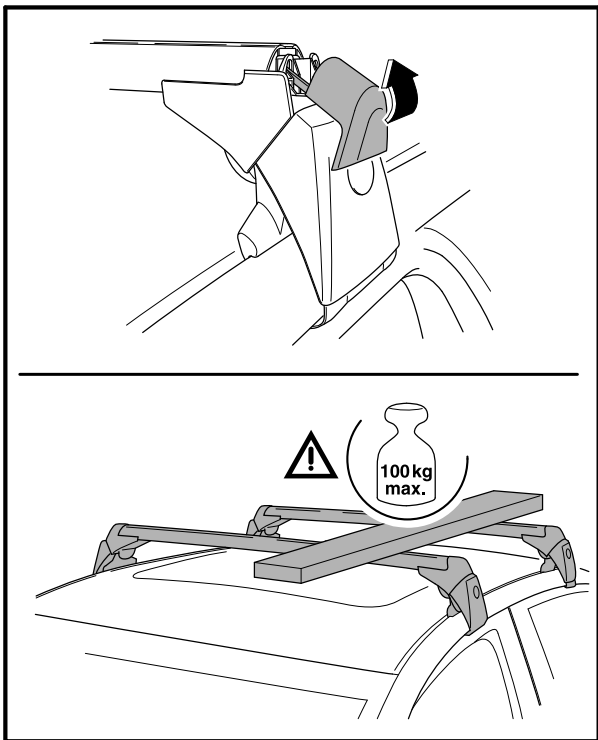

- 13. ábra -

- A tartóprofil fedelét kattintsa vissza.
- Maximális tető terhelés.

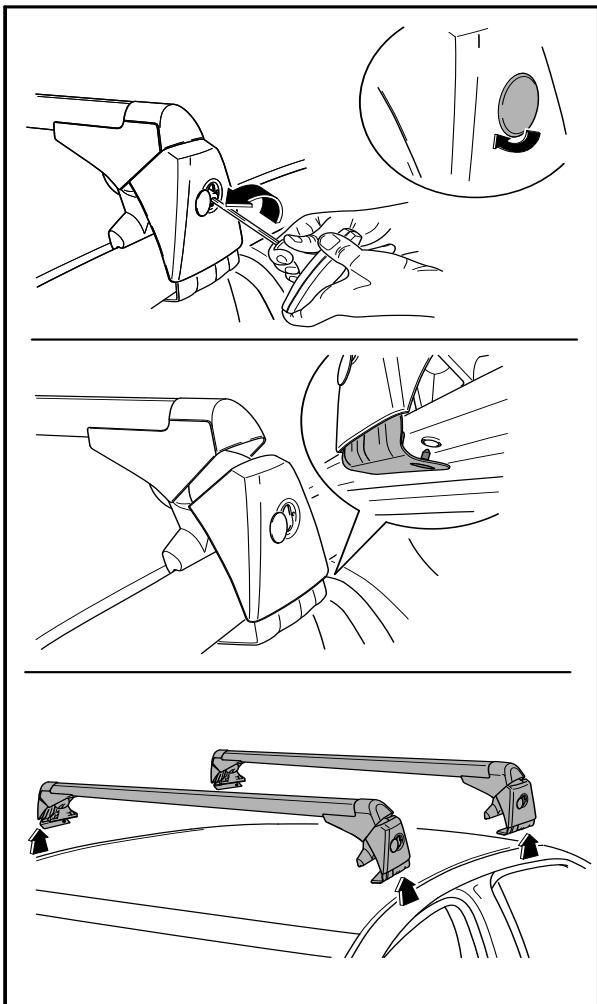

HU

- 14. ábra -

Leszerelés

- A tetőtartó leszerelése a felhelyezéssel ellentétes folyamattal valósítható meg.

a/

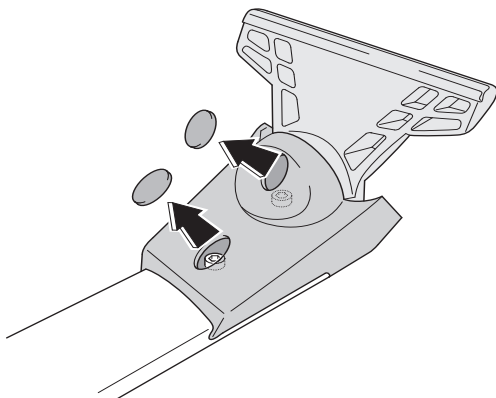

b/

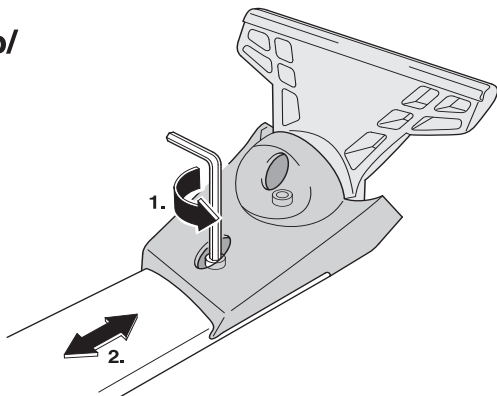

c/

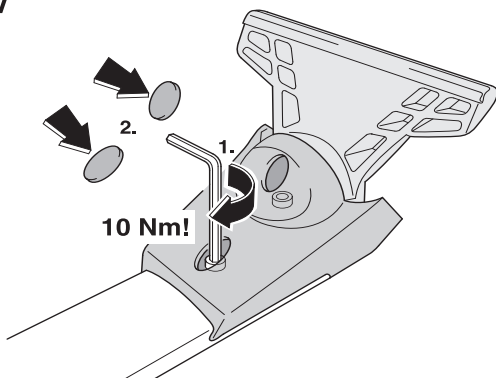

- 15. ábra -

Alaptetőtartó szélességének a beállítása

Figyelmeztetés. Szakszerű utasítások azon esetben, ha az alaptetőtartó talpa nincs az illetékes gépkocsira helyesen beépítve.

a/ Távolítsa el a tetőtartó alsó oldalán levő műanyag fedeleket – nyíljegyzések-.

b/ Belső hatszögletű kulccsal (imbusz), 5 nagyság, lazítsa meg mindkét csavart úgy, hogy a talp betolható legyen. Az alaptetőtartót állítsa a helyes pozícióba, lásd a 10. ábrát.

c/ Mindkét csavart csavarja vissza, és húzza szorosra a 10 Nm nyomaték kulccsal.

Az alaptetőtartót szerelje vissza a gépkocsira, és vizsgálja meg annak a pontos beállítását.

Amennyiben a beépített alaptetőtartó még mindig helytelenül van beállítva, tehát nem felel meg a 10. ábrához csatolt leírással, úgy az állítási lépéseket szükségszerű megismételni.

Amennyiben a tetőtartó helyesen van beállítva, úgy vizsgálja meg a csavarok helyes szintű szorosra húzását (10 Nm). Amennyiben mellőzné a fenti utasítások betartását, úgy előfordulhat, hogy a tetőtartó meglazul, esetleg ki is eshet, és így veszélyeztetheti a többi közlekedőt – fennáll a sérülés veszélye is.

Kattintsa vissza a műanyag fedeleket.

Fontos tudnivalók

Indulás előtt mindig vizsgálja meg a tetőtartó helyesen szilárd állapotát, tehát:

Ellenőrizze valamennyi csavar csatlakozást, és szintén szükséges a tetőtartó és egyéb beépített részek csatlakozásainak (kerékpártartó, síléctartó, stb.) a megvizsgálása is. Az esetleges maglazult csatlakozásokat szükséges szorosra húzni, és bizonyos időközökben ezeket ismét ellenőrizni kell. Egyúttal szükséges szintén a rakomány biztosítását és merevítését is ellenőrizni.

Hosszabb tartamú közlekedés, illetve az alacsonyabb minőségű közutakon való közlekedés esetén pedig javaslatos a csavarok és a rakomány megfelelő rögzítéseit gyakrabban is ellenőrizni. Amennyiben mellőzné a fenti utasítások betartását, úgy előfordulhat, hogy valamelyik rész kilazul, esetleg valamelyik beépített rész kieshet, és így veszélyeztetheti a többi közlekedőt – fennáll a sérülés veszélye is.

- A tetőtartóra a rakományt egyenletesen állítsa be, és ügyeljen arra, hogy a súlypontja minél lejjebb legyen.
- A kis és nehéz rakományokat a tartóra az egyik tartóoldal felé helyezze el (tehát ne a középrészre).
- A nagy terjedelmű tárgyak (tetőboxok, kerékpárok stb.) szállításakor a tető még magasabb fokú terhelésnek van kitéve, és mivel fokozódik a levegő ellenállása és változnak a menettulajdonságok is, ezért a gépkocsi sebességét megfelelően állítsa be az így előállt feltételeknek.
- Az áru fuvarozásakor mindig tartsa be az illetékes országban hatályos biztonsági előírásokat.
- A beépített tetőtartóval, illetve a tartozék részekkel ellátott, vagy a tartozékoktól mentes gépkocsival ne járjon be az autósóba.
- **Figyelmeztetés.** Évente legalább 1x kenje be a szorítócsavarokat a javasolt CONCOR 101 típusú kenőszerral.

A helytelen szerelés miatti károkért a termék gyártója nem vállal felelősséget.

PORTBAGAJ DE BAZĂ PENTRU ACOPERIȘ

Stimate client,

Porbagajul de bază pentru acoperiș cu numărul de com. LAS 800 001 este destinat pentru automobilele Škoda Superb (3T).

Înainte de montarea porbagajului de bază pentru acoperiș, citiți cu atenție toate aceste instrucțiuni. În caz de orice fel de neclarități, contactați vânzătorul autorizat al Škoda Auto.

Domeniul de utilizare

Porbagajul pentru acoperiș este destinat la transportul bagajelor, inclusiv a obiectelor cu volum mare (de ex. boxe pentru schiuri, biciclete, ș.a.)

Greutatea porbagajului pentru acoperiș este de 5,64 kg.

Sarcina maximă a acoperișului automobilului inclusiv portbagajul este de 100 kg (ilustr. 13). Din motive de securitate, sarcina maximă a acoperișului nu are voie să fie depășită!

Circulați atent cu bagajul pe acoperiș, nu depășiți viteza de 120 km/h.

Din motivele consumului de carburanți, reducerii rezistenței aerului, securității de circulație și manifestărilor acustice **NU RECOMANDĂM** utilizarea potbagajului în stare neîncărcată.

Montajul

La montarea portbagajului pentru acoperiș, respectați cu strictețe indicațiile menționate în instrucțiuni!

Prin nerespectarea acestora, apare un risc major de deteriorare a caroseriei!

Executați instrucțiunile individuale întotdeauna la toate cele patru socluri și cârlige.

La montarea porbagajului pentru acoperiș utilizați numai cheia moment atașată (este strict interzisă utilizarea unei alte chei).

La montarea porbagajului pentru acoperiș este necesar ca ușile automobilului să fie deschise.

Procesul de montaj

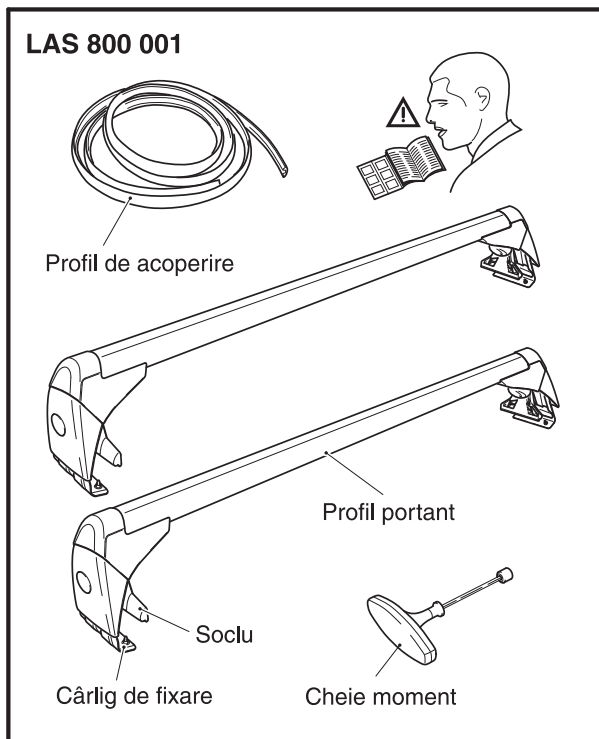

- Ilustr. 1 -

- Piesele care aparțin de portbagajul de bază pentru acoperiș.

ATENȚIE LA DISTINGEREA CORECTĂ A SUPORTURILOR:

- suportul din față (partea stângă a acestuia, partea dreaptă)
- suportul din spate (partea stângă a acestuia, partea dreaptă)

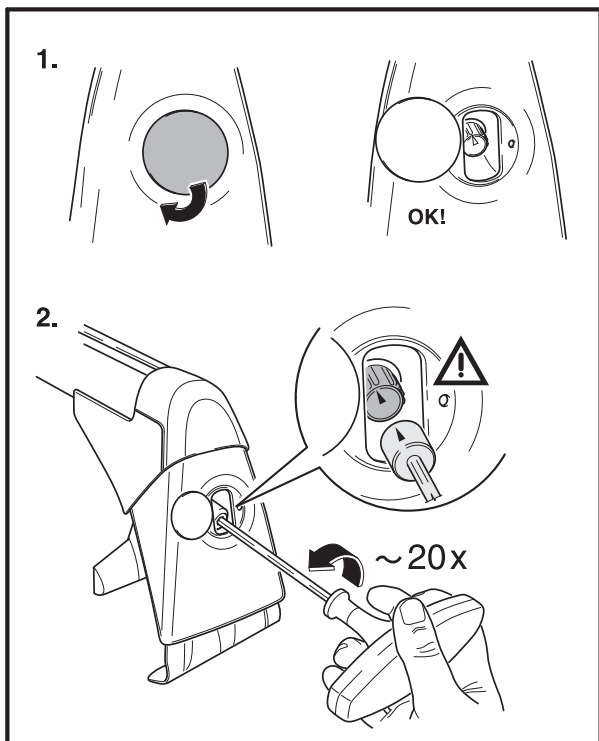

- Ilustr. 2 -

- Scoateți acoperitoarea orificiului pentru șurubul de fixare prin mișcare rotativă.
- Pe capul șurubului de fixare, așezați cheia moment atașată.
Atenție săgeata de pe cheie trebuie să fie exact în fața săgeții de pe șurub -detaliu-.
- Degajați șurubul de fixare cu cca 20 de rotații.

Suportul din față

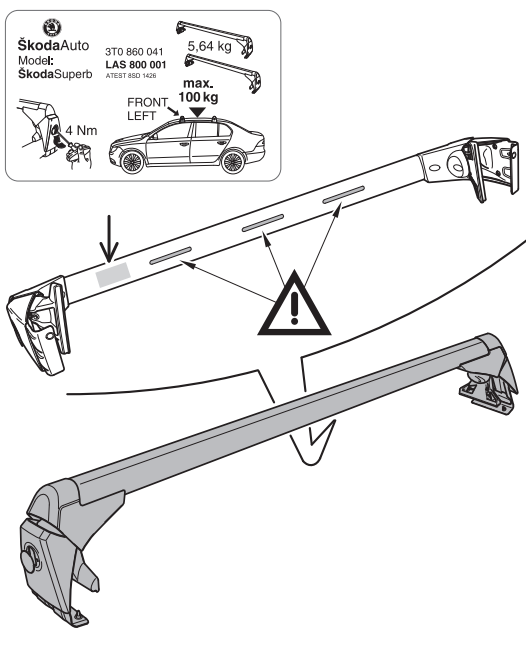

- Ilustr. 3 -

Acordați atenție indicației pieselor portbagajului pentru acoperiș.

- SUPORTUL DIN FAȚĂ

- Profilul portant al portbagajului pentru acoperiș este marcat de producător pe partea de dedesbț cu o etichetă autocolantă. Profilul portant din față are pe partea dorsală încă trei spoilere aerodinamice.

Suportul din spate

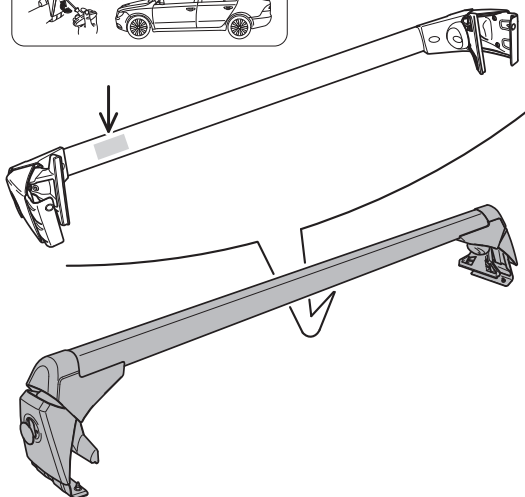
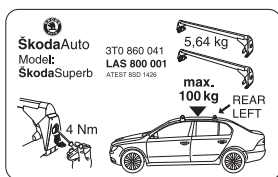

- Ilustr. 4 -

Acordați atenție indicației pieselor portbagajului pentru acoperiș.

- SUPORTUL DIN SPATE

- Profilul portant al portbagajului pentru acoperiș este marcat de producător pe partea de dedesebt cu o etichetă autocolantă.

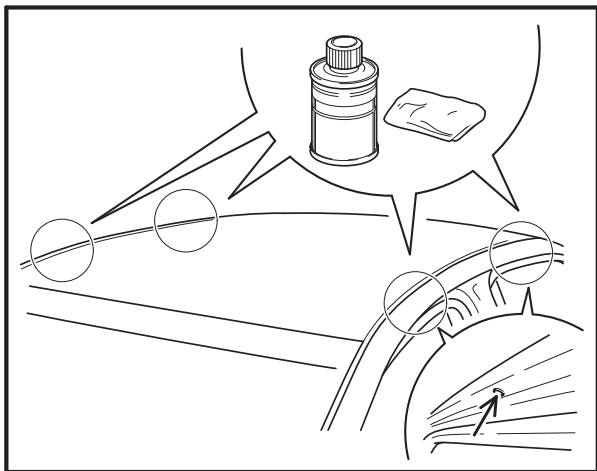

- Ilustr. 5 -

- Curățați locurile pentru fixarea soclurilor portbagajului pe acoperișul automobilului cu un detergent adecvat, de ex. Teroson FL 92679. (Poziția locurilor se află lângă orificiile pe laterala acoperișului -detaliu-.)

Suportul din față

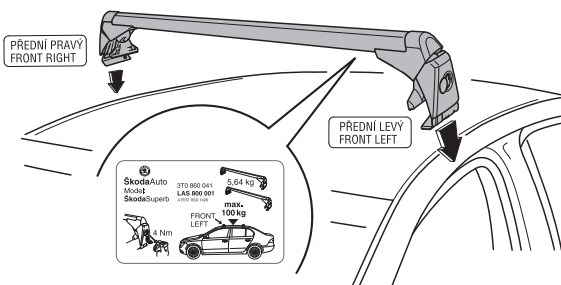

Suportul din spate

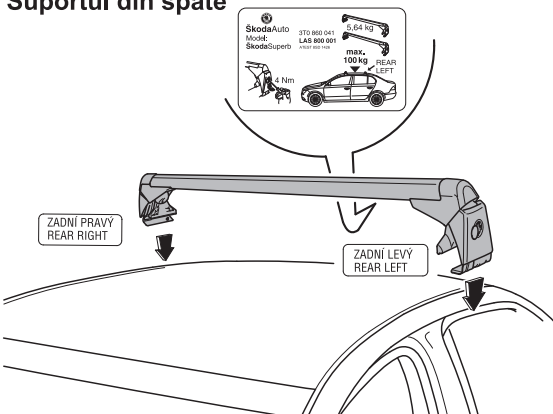

- Ilustr. 6, 7 -

- Fixați portbagajul pentru acoperiș pe acoperișul automobilului.

Atenție la distingerea suportului din față și din spate și la marcajul partea stângă și dreaptă!

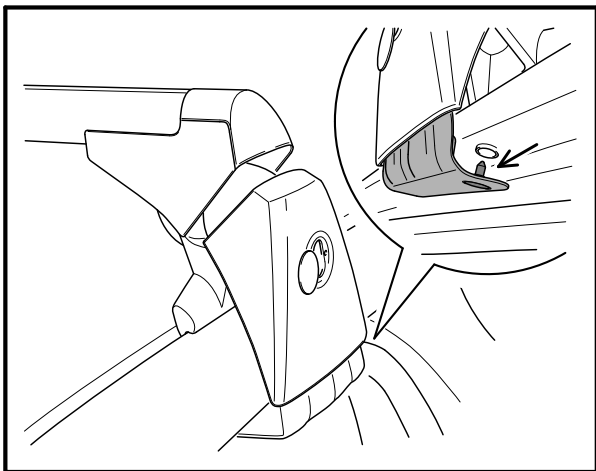

- Ilustr. 8 -

- Introduceți știftul de centrare -detaliu- al cârligului de fixare în orificiul lateralei acoperișului.

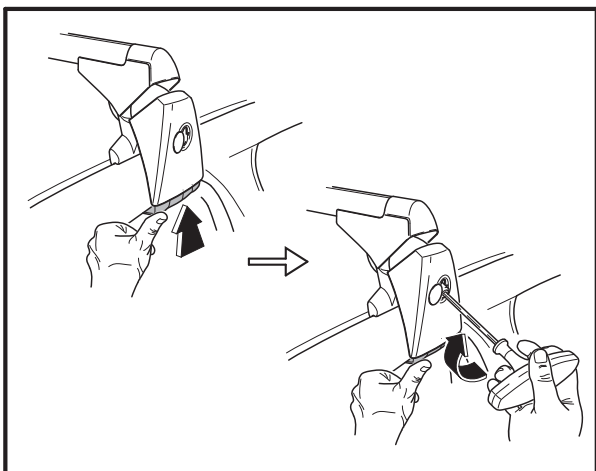

- Ilustr. 9 -

- Fixați cârligul și socul porbagajului în poziție corectă.
- Apăsați cârligul cu întreaga suprafață pe laterala acoperișului. **Strângeți ușor șurubul de fixare** cu cheia moment-atașată.

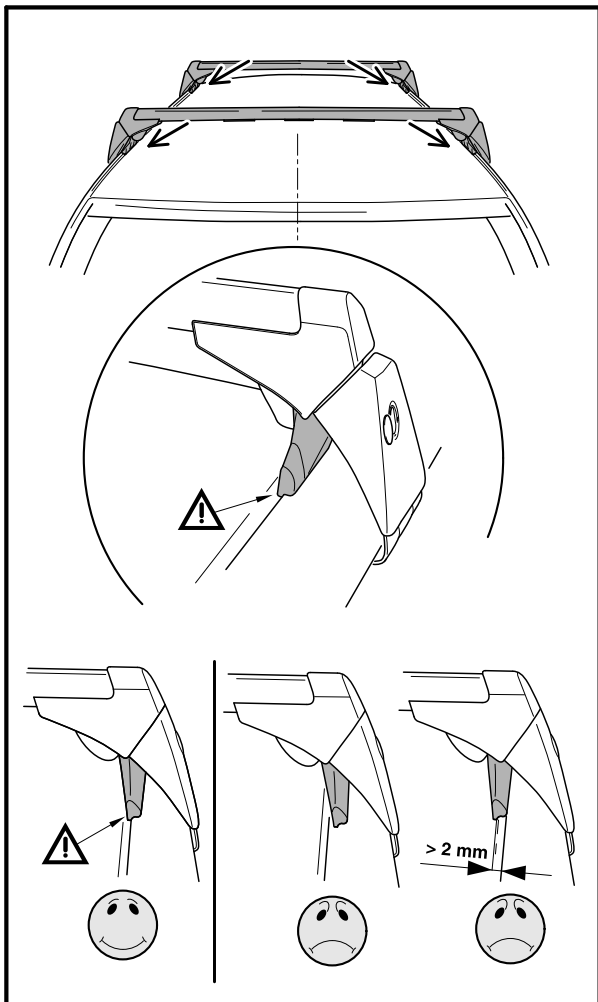

- Ilustr. 10 -

- Controlați centrarea portbagajului.
- **Atenție la fixarea corectă a soclurilor față de mulajul acoperișului. Aveți grijă, ca soclurile să stea pe muchia acoperișului și să-și păstreze această poziție și după strângerea șuruburilor de prindere. Soțul nu are voie să sară de pe muchia acoperișului.**
- **Dacă soțul este pe acoperiș, distanța către muchia acoperișului poate fi de max. 2 mm (pe ambele părți). Dacă nu este așa, trebuie efectuată remedierea.**

Recomandăm a se lăsa reglată lățimea portbagajului de acoperiș, într-un servis de specialitate vezi ilustr. 15!

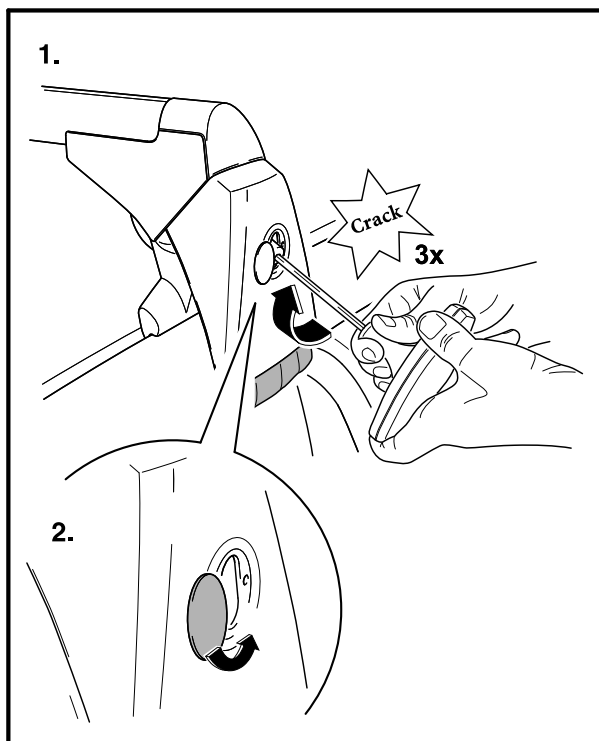

- Ilustr. 11 -

- Dacă totul este în regulă, strângeți șuruburile de prindere cu momentul de strângere prescris 4 Nm (cheia moment sare de 3x).

Atenționare importantă: În nici un caz nu are voie să se depășească valoarea stabilită a momentului de strângere (max. 4 Nm).

Controlați fixarea corectă a portbagajului acoperișului prin tragere puternică cu mâna.

- Prin rotire, puneți acoperirile orificiilor șuruburilor de fixare la locul acestora.

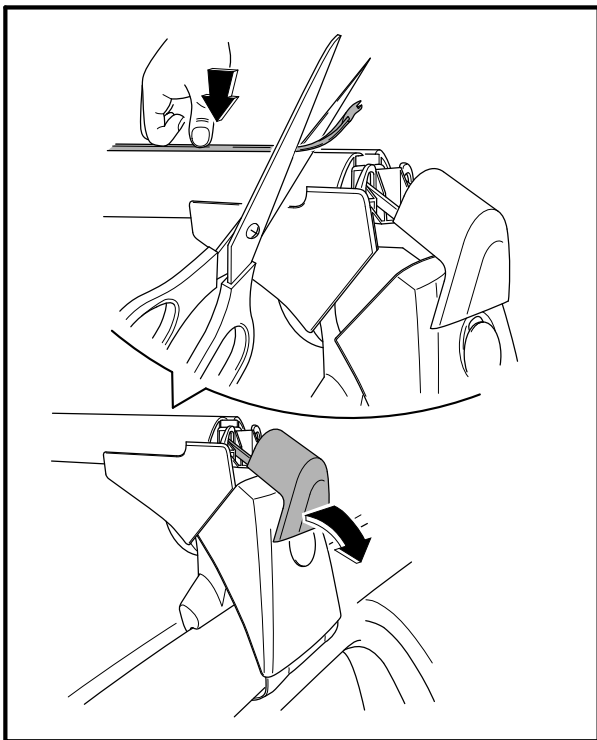

- Ilustr. 12 -

- Aplecați acoperirea suportului portant.
- Apăsați profilul de acoperire pe falțul profilului portant pe întreaga lungime. Tăiați porțiunea în plus astfel, încât să se poată introduce piesa de acoperire (deci aproximativ 25-30 mm de la capătul profilului portant).

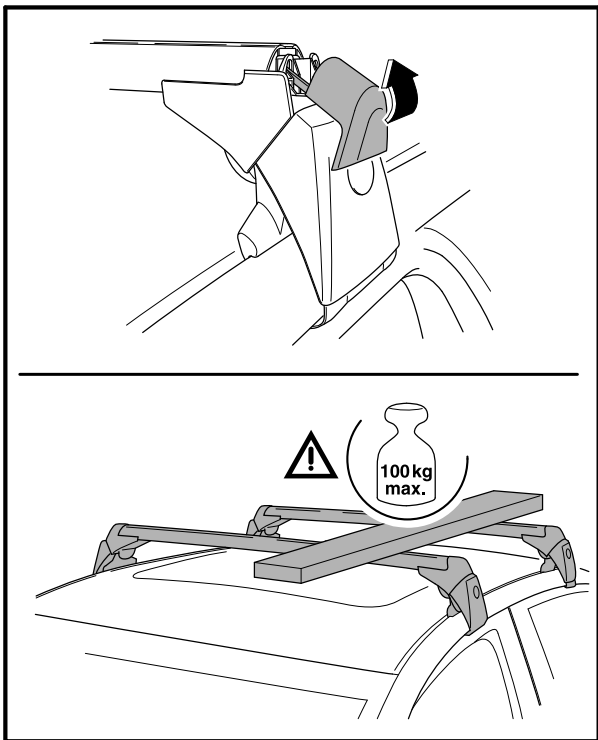

- Ilustr. 13 -

- Apăsați la loc acoperirea suportului portant.
- Sarcina max. a acoperișului.

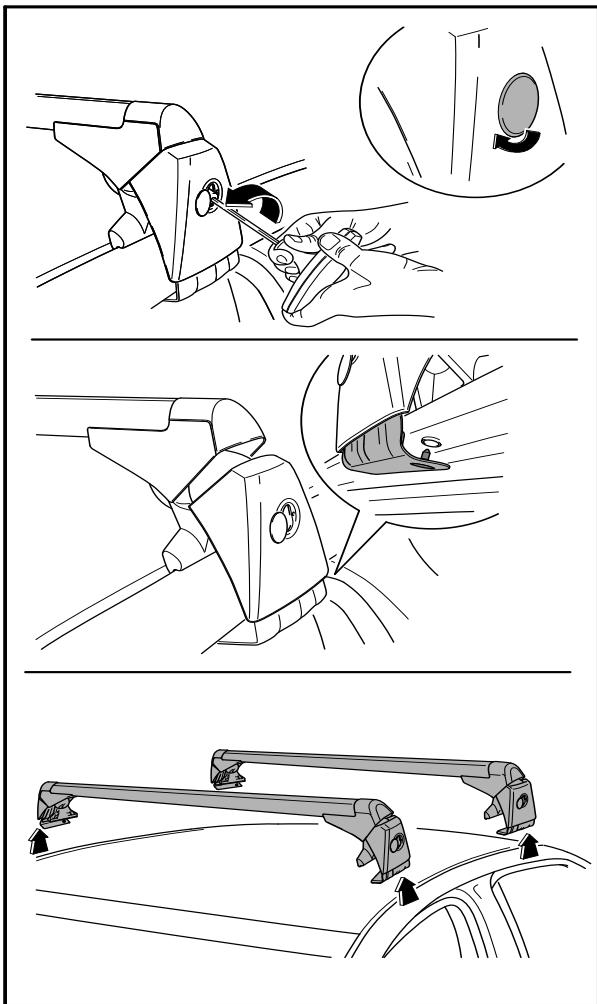

RO

- Ilustr. 14 -

Demontare

- Demontarea portbagajului pentru acoperiș se execută în ordine opusă.

a/

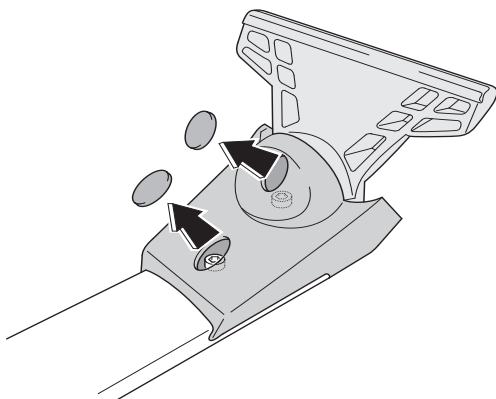

b/

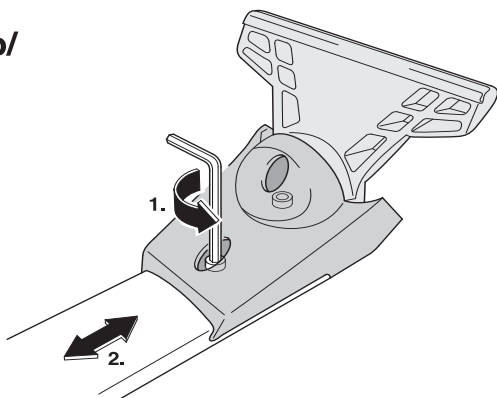

c/

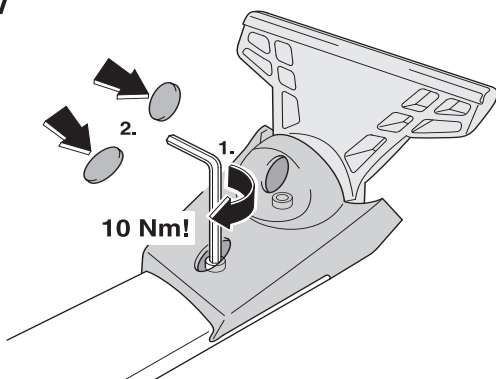

- Ilustr. 15 -

Reglarea lăţimii porbagajului de bază pentru acoperiş

Atenţionare. Instrucţiuni pentru serviciul de specialitate, în cazul în care poziţia soclurilor porbagajului de bază pentru acoperiş nu este reglată corect pentru automobilul respectiv.

a/ Îndepărtaţi piesele de acoperire de plastic pe partea dorsală a porbagajului pentru acoperiş -săgeţi-.

b/ Degajaţi cu cheia pentru şuruburi cu cap hexagonal interior (imbus) de mărimea 5, ambele şuruburi în astfel, încât să fie posibilă deplasarea soclului. Reglaţi porbagajul de bază pentru acoperiş în poziţia corectă vezi ilustr. 10.

c/ Înşurubaţi ambele şuruburi şi strângeţi cu momentul 10 Nm.

Montaţi portbagajul de bază pentru acoperiş pe automobil şi verificaţi precizia reglării.

Dacă reglarea porbagajului pentru acoperiş nici acum nu este în concordanţă cu cele descrise la ilustr. 10, reglarea trebuie repetată.

Dacă reglarea porbagajului este în regulă, controlaţi dacă şuruburile sunt strânse (10 Nm). Altfel s-ar putea produce degajarea acestora, eventual pierderea porbagajului pentru acoperiş şi în acest fel ameninţarea altor participanţi la circulaţia rutieră – pericol de accident.

Introduceţi la loc piesele de acoperire de plastic.

Important

Înainte de cursă, verificați întotdeauna prinderea corectă a portbagajului pentru acoperiș, deci:

Toate prinderile cu șurub și prinderile portbagajului pentru acoperiș cu elte eventuale piese montate (suporturi pentru biciclete, suporturi pentru schi, etc.) trebuie verificate înaintea fiecărei curse. După caz, trebuie efectuată strângerea și verificarea la intervalele de timp aferente. Totodată trebuie verificată asigurarea și fixarea bagajului.

În timpul unei curse mai lungi sau cursei pe un carosabil prost, trebuie să efectuați controlul prinderilor cu șurub, în intervale de timp mai scurte. În caz contrar, se poate produce degajarea, eventual pierderea unei piese de montaj și în acest fel pot fi amenințați alți participanții la circulație – pericol de accident.

- Repartizați încărcătura uniform pe portbagaj și luați măsuri, ca centrul de greutate să fie cât mai jos.
 - Fixați bagajele mici și foarte grele pe o parte a portbagajului (în nici un caz în mijlocul acestuia).
 - În timpul transportului obiectelor cu volum mare (de ex. a boxelor de acoperiș, bicicletelor etc.) acoperișul este expus unei sarcini mai mari datorită rezistenței foarte ridicate a aerului, de aceea adaptați viteza condițiilor date.
 - La transportul încărcăturii, respectați întotdeauna normele de securitate ale țării respective.
- RO** - Nu intrați în stația de spălare pentru automobile cu portbagajul pentru acoperiș montat pe automobil, cu/și fără piese complementare.
- Atenționare.** Cel puțin 1x pe an, ungeți șuruburile de fixare cu preparatul recomandat CONCOR 101.

Producătorul nu va lua asupra sa răspunderea pentru pagubele produse de montarea greșită.

- PL -

Informacje o danych technicznych, konstrukcji, wyposażeniu, materiałach, gwarancjach i wyglądzie zewnętrznym odnoszą się do okresu zlecenia instrukcji montażowej do druku. Producent zastrzega sobie prawo zmiany (włącznie ze zmianą parametrów technicznych ze zmianami poszczególnych modelowych posunięć).

W razie zgubienia klucza momentowego trzeba go dodatkowo zamówić według podanego poniżej kodu w swojego sprzedawcy Škoda.

- SK -

Informácie o technických údajoch, konštrukcii, vybavení, materiáloch, zárukách a vonkajšom vzhľade sa vzťahujú na obdobie zadávania montážneho návodu do tlače. Výrobca si vyhradzuje právo zmeny (vrátane zmeny technických parametrov so zmenami jednotlivých modelových opatrení).

V prípade straty momentového kľúča je potrebné tento dodatočne objednať na základe nižšie uvedeného kódu u Vašho predajcu Škoda.

- RUS -

Информация о технических данных, конструкции, оснащении, материалах, гарантии и внешнего вида соответствует периоду передачи заказа инструкции по монтажу в печать. Производитель оставляет за собой право внесения изменений (в том числе изменений технических параметров с изменениями отдельных модельных мер).

В случае потери тарированного ключа необходимо дополнительно заказать его на основании нижеуказанного кода у вашего продавца Škoda.

- HU -

A műszaki adatokra, a konstrukcióra, a felhasználó anyagokra, a garanciára és a termék kivitelére vonatkozó adatok a jelen anyag nyomdába kerülésének idején érvényben lévő állapotot tükrözik. A gyártó fenntartja magának a változtatások jogát (azokat a műszaki változtatásokat is beleértve, amelyek a modellmódosítások miatt következnek be).

A nyomtatókulcs esetleges elvesztése esetén ezt utólagosan szükséges megrendelni az Ön Škoda elárusítója által megadott rendelési kódszám szerint.

- RO -

Informațiile privind datele tehnice, construcția, dotarea, materialele, garanțiile și aspectul exterior se referă la momentul prezentării instrucțiunilor de montaj pentru tipărire. Fabrica își rezervă dreptul de a face schimbări (inclusiv schimbarea parametrilor tehnici cu schimbările măsurilor pentru diferitele modele).

În cazul pierderii cheii cu moment, aceasta trebuie comandată suplimentar pe baza codului menționat mai jos la vânzătorul Škoda al Dvs.

**Safety
Pass**



Code:

- CZ -

Tento výrobek je shodný s typem schváleným Ministerstvem dopravy České republiky pod číslem schválení ATEST 8SD č.1426.

Informace o technických údajích, konstrukci, vybavení, materiálech, zárukách a vnějším vzhledu se vztahují na období zadávání montážního návodu do tisku. Výrobce si vyhrazuje právo změny (včetně změny technických parametrů se změnami jednotlivých modelových opatření).

V případě ztráty momentového klíče je třeba tento dodatečně objednat na základě níže uvedeného kódu u Vašeho prodejce Škoda.

- DE -

Informationen über technische Angaben, Konstruktion, Ausrüstung, Werkstoffe, Garantien und äußerliches Aussehen beziehen sich auf den Zeitraum, in dem die Montageanleitung in Druck gegeben wurde. Der Hersteller behält sich das Änderungsrecht vor (samt Änderungen der technischen Parameter mit Änderungen einzelner Modellmaßnahmen).

Bei Verlust des Drehmomentschlüssels, diesen anhand des unten angegebenen Codes bei Ihrem Škoda Partner nachbestellen.

- GB -

The information on the technical data, design, equipment, materials, guarantees and outside appearance refer to the period when the mounting instructions are sent to print. The manufacturer reserves the right to changes (including the change in technical parameters with reference to the individual model measures).

If you lose the torque wrench, it needs to be additionally ordered on the basis of the below given code at your Škoda dealer.

- ES -

Las informaciones sobre los datos técnicos, la construcción, el equipo, los materiales, la garantía y el aspecto son válidas para el periodo en que la instrucción de montaje es mandada a imprimir. El fabricante se reserva el derecho de cambiar (incluyendo el cambio de los parámetros técnicos con los cambios de las distintas medidas modelo).

En caso de perder la llave de momento es necesario encargarla indicando el código indicado a continuación. Para esto, póngase en contacto con el vendedor autorizado de Škoda.

- FR -

Les informations sur les données techniques, de construction, d'équipement, de matériaux, de garanties et sur l'aspect concernent la période de mise sous presse des instructions de montage. Le fabricant se réserve le droit de modification (incluant les modifications des paramètres techniques avec des modifications particulières des mesures de modelage).

En cas de perte de la clé dynamométrique, il faut commander celle-ci supplémentairement auprès de votre vendeur Škoda en utilisant le code indiqué ci-dessous.

- IT -

Informazioni dei dati tecnici, costruzione, corredo, materiali, garanzie e l'aspetto esterno riguardano il periodo, quando l'istruzione per il montaggio sono stati dati alle stampe. Il produttore si riserva il diritto di eseguire le modifiche (compreso la modifica dei parametri tecnici riguardanti la modifiche dei modelli).

In caso di smarrimento della chiave tarata, è necessario riordinarla presso il proprio rivenditore Škoda usando il codice riportato di seguito.

- SV -

Upplysningarna om tekniska data, konstruktion, utrustning, materialier, garantier, och om yttre utseendet, gäller tidrymden då montageanledningen givits i uppdrag för tryckning. Producenten förbehåller sig rätten till förändringar (inkl. modifikation av tekniska parametrar sammen med ändringar av enskilda modellåtgärder).

Vid förlust av momentnyckeln är det nödvändigt att beställa ny enligt nedan angivna kod hos din Škodaåterförsäljare.

- NL -

Informaties over de technische gegevens, constructie, uitrusting, materialen, garanties en het uiterlijk hebben betrekking op de periode wanneer de montageaanwijzing in druk wordt gegeven. De fabrikant behoudt zich het recht van de wijziging voor (inclusief wijziging van de technische parameters met de wijzigingen van de afzonderlijke modelvoorzieningen).

Ingeval van verlies van de momentsleutel moet deze achteraf bij uw Škoda-dealer worden besteld, met behulp van de hierna genoemde code.

Nr. LAS 800 001/09.2008

www.skoda-auto.com

www.skoda-auto.cz

© ŠKODA AUTO a. s.