

SKODA

PLASTIC BOOT DISH

PLASTOVÁ VANA DO ZAVAZADLOVÉHO PROSTORU
KOFFERRAUMWANNE

User manual | Uživatelský návod | Benutzerhandbuch

Order number | Objednací číslo | Bestellnummer

5LJ 061 162
5LJ 061 162A

Elroq (PY)

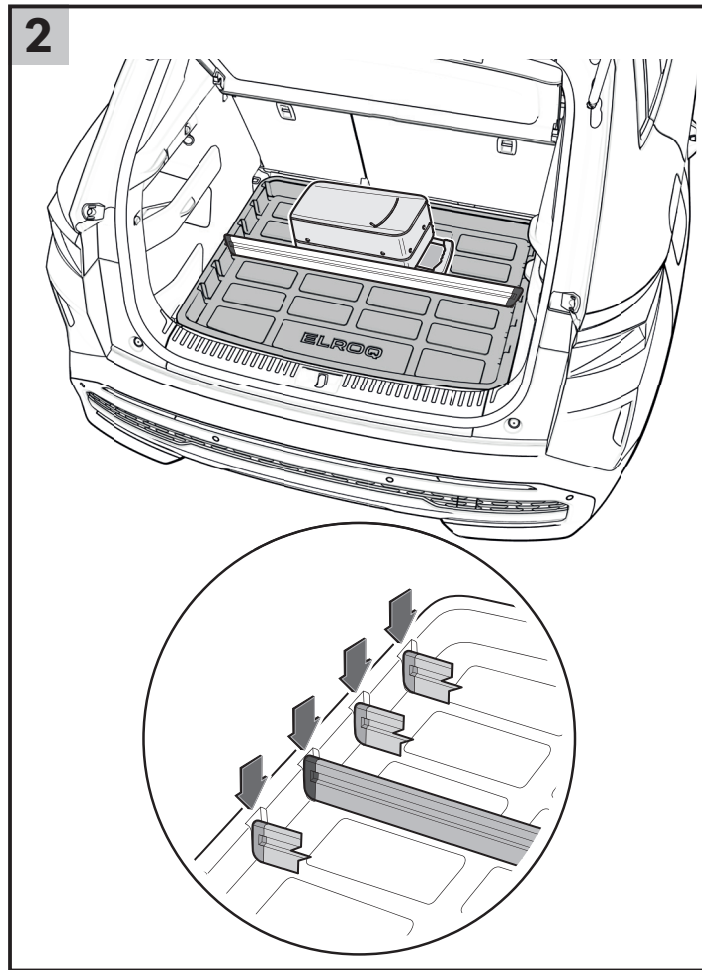
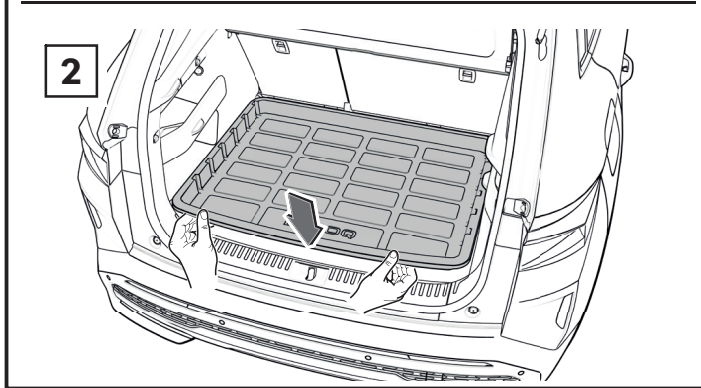
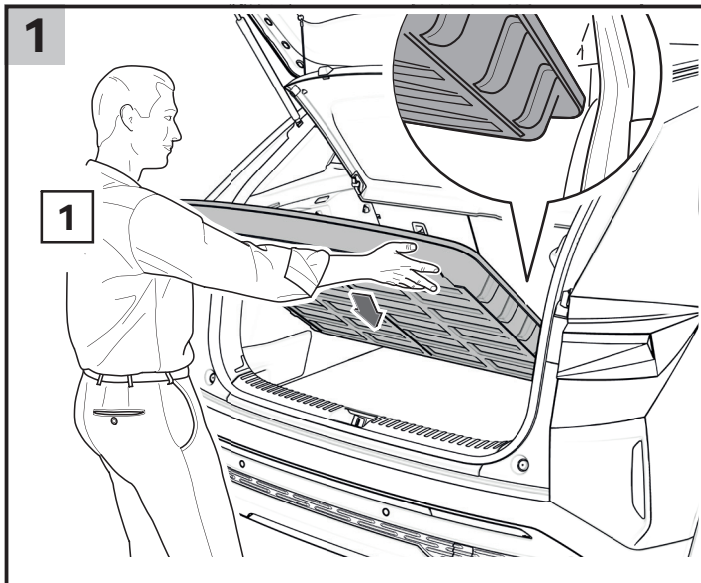

EN PLASTIC BOOT DISH

The dish serves to protect the boot space from dirt. Mechanical wear and tear of the dish does not reduce this function in any way and cannot be considered a defect (i.e. damage originating from ordinary wear and tear of the dish is not covered by the warranty).

5LJ 061 162 For cars with basic floor.
5LJ 061 162A For cars with raised floor.

Caution.

For cars with a raised floor, we do not recommend folding down the rear seat backrests when using the dish, as they could come into contact with each other.

The kit contains:

| Part name | Qty |
|-------------|-----|
| Dish | 1 |
| User manual | 1 |

ALU dividing partition not included. You can buy one from the Škoda Genuine Parts range.

Instructions for use

Warning.

For cars with a narrow boot entrance at the loading edge (mainly limousines), insert the dish diagonally at an angle so as not to damage the boot door seal or interior lining. Then put the inserted dish gently down onto the boot floor.

- The correctly positioned dish must rest with its whole area directly on the boot floor.
- If you need to divide the storage space of the dish, insert a dividing partition into the appropriate groove in the dish (according to the required space size).
- If the dish is empty, slide the dividing ALU partition into the storage position (as close as possible to the rear seat backrests).
- If you are not going to use the dish, take it out of the boot by lifting it at an angle and then carefully removing it.

- The dish is not designed for long-term use. After a time slight movement of the dish (when loading and unloading transported items) may damage surrounding parts (boot lining). For that reason, if you don't need the dish to transport such items, we recommend that you remove it from the boot and store it in a suitable place.
- Clean the dish with ordinary detergents suitable for plastics. Do not use abrasive cleaners and solvents under any circumstances.

Caution.

- If you need to lift up the boot floor mat, take the dish out of the boot first.
- Never remove the dish if there are transported items or an ALU dividing partition inside it (there is a risk of breaking or cracking the dish or damaging the protective tapes stuck on the outer sides of the dish)!
- Place heavy items into the dish as close as possible to the rear seat backrests. If you also have an ALU dividing partition, always keep in mind that it serves only for dividing the space inside the dish. In no case is it intended for securing cargo in the boot.
- Always follow the instructions for the safe transport of luggage, see the car user manual.
- Always secure cargo with suitable straps or nets to the anchor eyes of the bodywork.
- In some cases, access to the anchor eyes near the car floor will be limited when using the dish. The netting system from the Škoda Genuine Parts range cannot be used to secure transported items (there is a risk of damage to the edges of the dish and the protective straps of the dish with plastic netting hooks). It is suitable to use straps or alternatively clips or netting without hooks. First, loosely thread the straps or netting through the anchor eyes on the car floor, then carefully place the dish in the boot underneath them. After placing items into the dish and straightening them, tighten the straps. In spite of this, during travel the straps may become damaged by mutual movement (friction) between the straps/netting and the dish. Proceed with care also when removing the dish and netting/straps.

CZ PLASTOVÁ VANA DO ZAVAZADLOVÉHO PROSTORU

Vana slouží k ochraně zavazadlového prostoru vozu před nečistotami. Mechanické opotřebení vany v žádném případě nesnižuje tuto funkci a není na závadu (tzp. na škody mající původ v běžném opotřebení vany se nevztahuje záruka).

5LJ 061 162 Pro vozy se základní podlahou.
5LJ 061 162A Pro vozy se zvýšenou podlahou.

Upozornění.

Pro vozy se zvýšenou podlahou nedoporučujeme při použití vany sklápět opěry zadních sedadel z důvodu možné vzájemné kolize.

Obsah sady:

| Název dílu | Kusů |
|-------------------|------|
| Vana | 1 |
| Uživatelský návod | 1 |

Dělicí ALU přepážka není součástí balení. Můžete si ji dokoupit ze sortimentu Škoda Originálního příslušenství.

Pokyny k použití

Pozor.

U vozů se zúženým vstupem do zavazadlového prostoru u nákladové hrany (převážně vozy limuzína) vkládejte vanu šikmo pod úhlem tak, aby nedošlo k poškození těsnění víka zavazadlového prostoru, popř. vnitřního obložení. Zasuňte vanu poté lehce položte dolů na podlahu zavazadlového prostoru.

- Správně umístěná vana musí celou plochou ležet přímo na podlaze zavazadlového prostoru.
- Pokud potřebujete úložný prostor vany rozdělit, zasuňte dělicí přepážku do příslušné drážky ve vaně (dle požadované velikosti prostoru).
- V případě, že ve vaně není umístěn žádný předmět, zasuňte dělicí ALU-přepážku do tzv. odkládací polohy (co nejbližší k opěrám zadních sedadel).
- Pokud vanu nebudete používat, vyjměte ji ze zavazadlového prostoru vozu tak, že vanu nadzvednete do šikmé polohy a potom ji opatrně vyjmete.

- Vana není určena k dlouhodobému užívání. Nepatrným posunem vany (při nakládání a vykládání převážených předmětů) může po nějaké době dojít k poškození okolních dílů (obložení zavazadlového prostoru). Proto pokud vanu k převozu daných předmětů nepotřebujete, doporučujeme ji ze zavazadlového prostoru vyjmout a uložit na vhodné místo.
- Vanu čistěte běžnými čisticími prostředky vhodnými na plast. V žádném případě nepoužívejte abrazivní čisticí prostředky a rozpouštědla.

Upozornění.

- Pokud potřebujete nadzvednout koberec podlahy zavazadlového prostoru, vanu nejprve ze zavazadlového prostoru vyjměte.
- Nikdy nevyndávejte vanu, jsou-li v ní umístěny převážené předměty nebo dělicí ALU-přepážka (hrozí nebezpečí zlomení, popř. prasknutí vany nebo poškození ochranných pásek nalepených na vnějších bočních stranách vany)!
- Těžké předměty umísťujte do vany co nejbližší k opěrám zadních sedadel. Pokud máte i dělicí ALU-přepážku, mějte vždy na paměti, že ALU-přepážka slouží pouze k rozdělení prostoru vany. V žádném případě neslouží k upevnění nákladu v zavazadlovém prostoru.
- Vždy dodržujte pokyny pro bezpečnou přepravu zavazadel viz. návod k obsluze vozu.
- Náklad vždy upevněte pomocí vhodných popruhů nebo sítí ke kotevním okům karoserie.
- V některých případech je při použití vany přístup ke kotevním okům u podlahy vozu omezen. Síťový program ze sortimentu Škoda Originálního příslušenství pak k upevnění převážených předmětů nelze použít (hrozí poškození okrajů vany a ochranných pásek vany plastovými háčky sítí). Je vhodné použít popruhy, případně síť bez háčků nebo karabin. Popruhy, případně síť nejprve volně provlékněte kotevnímí oky u podlahy vozu, potom pod ně opatrně vložte vanu do zavazadlového prostoru. Po umístění předmětů do vany a jejich urovnání popruhy dotáhněte. Během jízdy může přesto dojít k poškození pásek vzájemným pohybem (třením) mezi popruhy/sítěmi a vanou. Postupujte opatrně i při vyjímání vany a demontáži sítí/popruhů.

DE KOFFERRAUMWANNE

Die Wanne dient dem Schutz des Kofferraums vor Verunreinigungen. Die mechanische Abnutzung der Wanne verringert in keinem Falle diese Funktion und stellt keinen Mangel dar (d.h. die Garantie bezieht sich nicht auf Schäden infolge der üblichen Abnutzung der Wanne).

5LJ 061 162 Wagen mit Grundboden.
5LJ 061 162A Für Wagen mit erhöhtem Boden.

Hinweis.

Für Wagen mit erhöhtem Boden ist bei der Verwendung der Wanne das Kippen der Rücksitzlehnen aus Gründen der möglichen wechselseitigen Kollision nicht zu empfehlen.

Inhalt des Sets:

| Bezeichnung des Teils | Stückzahl |
|-----------------------|-----------|
| Wanne | 1 |
| Benutzeranleitung | 1 |

Der ALU-Trennsteg ist im Lieferumfang nicht umfasst. Sie können ihn aus dem Sortiment Škoda Original Zubehör zukaufen.

Hinweise zur Verwendung

Achtung.

Bei Wagen mit verengtem Zugang zum Kofferraum an der Ladekante (überwiegend bei Limousinen) legen Sie die Wanne schräg unter einem Winkel so ein, dass eine Beschädigung der Dichtung der Kofferraumklappe (Heckklappe), ggf. der Innenverkleidung vermieden wird. Setzen Sie anschließend die eingeschobene Wanne sanft auf den Boden des Kofferraums ab.

- Die richtig positionierte Wanne muss mit der gesamten Fläche direkt auf dem Boden des Kofferraums liegen.
- Sofern Sie den Ablageraum der Wanne unterteilen wollen, schieben Sie den Trennsteg in die entsprechende Rinne in der Wanne (je nach der gewünschten Größe des Raums).
- Im Falle, dass in der Wanne kein Gegenstand befindlich ist, schieben Sie den ALU-Trennsteg in die sog. Ablageposition (möglichst nahe an die Lehnen der Rücksitze).
- Sofern Sie die Wanne nicht verwenden, nehmen Sie sie aus dem Kofferraum heraus, indem Sie die Wanne in Schräglage anheben und dan

vorsichtig entnehmen.

- Die Wanne ist nicht für die Langzeitbenutzung bestimmt. Durch eine geringfügige Verschiebung (beim Be- und Entladen der beförderten Gegenstände) kann nach einer gewissen Zeit eine Beschädigung der umliegenden Teile (Verkleidung des Kofferraums) eintreten. Sollten Sie daher die Wanne zum Transport der jeweiligen Gegenstände nicht benötigen, empfehlen wir, sie aus dem Kofferraum zu entnehmen und an einem geeigneten Ort aufzubewahren.
- Reinigen Sie die Wanne mit üblichen, für Kunststoff geeigneten Reinigungsmitteln. Benutzen Sie in keinem Falle scheuernden Reinigungsmittel und Lösungsmittel.

Hinweis.

- **Sofern Sie die Bodenmatte des Kofferraums anheben müssen, nehmen Sie zunächst die Wanne aus dem Kofferraum.**
- **Nehmen Sie nie die Wanne heraus, wenn sich in ihr zu befördernde Gegenstände oder der ALU-Trennsteg befinden (es droht die Gefahr des Brechens, ggf. des Berstens der Wanne oder der Beschädigung der an den äußeren Seitenteilen der Wanne aufgeklebten Schutzstreifen)!**
- **Schwere Gegenstände positionieren Sie in der Wanne möglichst nahe der Rücksitzlehnen. Falls Sie auch einen ALU-Trennsteg haben, denken Sie stets daran, dass der ALU-Trennsteg lediglich der Aufteilung des Wannenraums dient. In keinem Falle sind sie für die Befestigung der Fracht im Kofferraum geeignet.**
- **Halten Sie stets die Hinweise für den sicheren Transport der Gepäckstücke ein - siehe Bedienungsanleitung des Wagens.**
- **Befestigen Sie das Ladegut stets mithilfe geeigneter Gurte oder Netze an den Ankerösen der Karosserie.**
- **In einigen Fällen ist bei der Verwendung der Wanne der Zugang zu den Ankerösen am Boden des Wagens eingeschränkt. Das Netzprogramm aus dem Sortiment Škoda Original Zubehör darf zur Befestigung der zu transportierenden Gegenstände nicht verwendet werden (es droht die Beschädigung der Ränder und der Schutzstreifen der Wanne durch die Kunststoffhäkchen der Netze). Es sollten Gurte, ggf. Netze ohne Häkchen oder Karabiner verwendet werden. Ziehen Sie die Gurte, ggf. die Netze zunächst durch die Ankerösen am Boden des Wagens hindurch, legen Sie sie anschließend darunter die Wanne in den Kofferraum ein. Ziehen Sie die Gurte nach der Positionierung der Gegenstände in der Wanne und nach ihrer Ausrichtung fest an. Während der Fahrt kann dennoch eine Beschädigung der Gurte durch die wechselseitige Bewegung (Reibung) zwischen den Gurten/Netzen und der Wanne eintreten. Verfahren Sie beim Entnehmen der Wanne und bei der Demontage der Netze/Gurte vorsichtig.**

ES BANDEJA DE PLÁSTICO PARA MALETERO

La bandeja está diseñada para proteger el maletero del automóvil de la suciedad. El desgaste habitual de la bandeja no afecta en modo alguno a esta función y no constituye un defecto (es decir, los daños causados por el desgaste normal de la bandeja no están cubiertos por la garantía).

5LJ 061 162 Para los vehículos con suelo básico.
5LJ 061 162A Para los vehículos con suelo de carga variable.

Atención.

Al utilizar la bandeja en los vehículos con suelo de carga variable, no se recomienda abatir los respaldos de los asientos traseros para evitar posibles rozamientos.

Contenido del kit:

| Nombre de la pieza | Cantidad |
|--------------------|----------|
| Bandeja | 1 |
| Manual de usuario | 1 |

El embalaje no incluye el separador ALU. Puede adquirirse adicionalmente de la oferta de Accesorios Originales Škoda.

Instrucciones de uso

Atención.

En los vehículos que disponen de una entrada del maletero estrecha en el borde de carga (principalmente las limusinas), introduzca la bandeja inclinada para no dañar la junta de la tapa del maletero ni el revestimiento interior. A continuación, coloque la bandeja ligeramente hacia abajo en el suelo del maletero.

- Cuando la bandeja está colocada correctamente, toda su superficie debe cubrir directamente el suelo del maletero.
- Si necesita dividir el espacio de almacenamiento de la bandeja, inserte un separador en la ranura correspondiente de la bandeja (en función del tamaño deseado del espacio).
- Si no hay ningún objeto en la bandeja, introduzca el separador ALU hasta la posición de almacenamiento (lo más cerca posible de los respaldos de los asientos traseros).

- Si no va a utilizar la bandeja, extráigala del maletero del coche con cuidado levantándola en una posición inclinada.
- La bandeja no está diseñada para un uso prolongado. Después de un tiempo, un ligero movimiento de la bandeja (al cargar y descargar los objetos que se van a transportar) puede causar daños en las piezas circundantes (el revestimiento del maletero). Por lo tanto, si no necesita la bandeja para transportar los objetos, es recomendable retirarla del maletero y guardarla en un lugar adecuado.
- Limpie la bandeja con productos de limpieza comunes adecuados para el plástico. No utilice nunca productos de limpieza abrasivos ni disolventes.

Atención.

- Si necesita levantar la alfombrilla del suelo del maletero, extraiga primero la bandeja.
- ¡No saque nunca la bandeja si hay objetos transportados o el separador ALU en ella (existe el riesgo de romper o agrietar la bandeja o de dañar las tiras protectoras adheridas en los lados exteriores de la bandeja)!
- Coloque los objetos pesados en la bandeja lo más cerca posible de los respaldos de los asientos traseros. Si tiene también un separador ALU, recuerde siempre que este solo sirve para dividir el espacio de la bandeja. En ningún caso se utiliza para fijar la carga en el maletero.
- Siga siempre las instrucciones para el transporte seguro del equipaje indicadas en el manual de instrucciones.
- Asegure siempre la carga a los anclajes de la carrocería con correas o redes adecuadas.
- En algunos casos, el acceso a los anclajes situados cerca del suelo del vehículo está limitado cuando se utiliza una bandeja. El programa de redes de la oferta de Accesorios Originales Škoda no se puede utilizar para fijar los objetos transportados (existe el riesgo de dañar los bordes y las tiras protectoras de la bandeja con los ganchos de plástico de las redes). Se aconseja utilizar correas o redes sin ganchos ni mosquetones. En primer lugar, pase las correas o redes libremente por los ojete de anclaje cerca del suelo del vehículo y, a continuación, coloque con cuidado la bandeja debajo de ellas en el maletero. Ajuste las correas después de colocar y fijar los objetos en la bandeja. Las tiras pueden dañarse durante el viaje debido al movimiento mutuo (fricción) entre las correas o redes y la bandeja. Tenga cuidado también al extraer la bandeja y desmontar las correas o redes.

FR BAC EN PLASTIQUE POUR COFFRE A BAGAGES

Le bac sert à protéger des saletés le coffre à bagages de la voiture. L'usure mécanique du bac ne réduit en rien cette fonction et ne constitue pas un défaut (cela veut dire que les dommages provenant de l'usure normale du bac ne sont pas couverts par la garantie).

5LJ 061 162 Pour les voitures avec plancher de base.

5LJ 061 162A Pour les voitures avec plancher surélevé.

Avertissement.

Pour les voitures équipées d'un plancher surélevé, nous déconseillons de rabattre les dossiers des sièges arrière lors de l'utilisation du bac en raison d'une éventuelle collision mutuelle.

Contenu du set:

| Nom de la pièce | Pièces |
|----------------------|--------|
| Bac | 1 |
| Manuel d'utilisation | 1 |

La cloison de séparation ALU n'est pas incluse dans l'emballage. Vous pouvez l'acheter dans la gamme des Accessoires d'origine Škoda.

Consignes d'utilisation

Attention.

Pour les voitures dont l'entrée du coffre à bagages est étroite au niveau du bord de chargement (principalement les voitures limousines), insérez le bac obliquement selon un angle afin de ne pas endommager le joint du couvercle du coffre à bagages, le cas échéant la garniture intérieure. Puis posez légèrement le bac inséré vers le bas sur le plancher du coffre à bagages.

- Le bac correctement positionné doit reposer par toute sa surface directement sur le plancher du coffre à bagages.
- Si vous devez diviser l'espace de rangement du bac, insérez la cloison de séparation dans la rainure correspondante du bac (selon les dimensions de l'espace requises).
- S'il n'y a aucun objet dans le bac, faites insérer en poussant la cloison de séparation ALU dans la position dite de rangement (au plus près des dossiers des sièges arrière).
- En cas que le bac ne soit pas être utilisé, retirez-le du coffre à bagages de la voiture en soulevant le bas en position oblique, puis retirez-le

soigneusement.

- Le bac n'est pas destiné à l'utilisation de longue durée. Au bout d'un certain temps, même un léger mouvement du bac (lors du chargement et du déchargement des objets transportés) peut endommager des parties environnantes (garniture du coffre à bagages). Par conséquent, si vous n'avez pas besoin du bac pour transporter les objets en question, nous vous recommandons de le retirer du coffre à bagages et de le ranger dans un endroit approprié.
- Nettoyez le bac avec des produits de nettoyage courants adaptés au plastique. En aucun cas, n'utilisez de nettoyeurs ou solvants abrasifs pour le nettoyage.

Avertissement.

- Si vous avez besoin de soulever le tapis de coffre à bagages, retirez d'abord le bac du coffre à bagages.
- Ne retirez jamais le bac s'il contient des objets transportés ou une cloison de séparation ALU (risque de casser ou de fissurer le bac ou d'endommager les rubans de protection collés sur les côtés latéraux du bac) !
- Placez des objets lourds dans le bac le plus près que possible des dossiers des sièges arrière. Si vous disposez également d'une cloison ALU, gardez toujours à l'esprit que la cloison ALU ne sert qu'à diviser l'espace du bac. En aucun cas elle ne sert à fixer une charge dans le coffre à bagages.
- Suivez toujours les instructions pour le transport des bagages en toute sécurité, voir le Mode d'emploi de la voiture.
- Fixez toujours la charge avec des sangles ou des filets appropriés aux œillets d'ancrage de la carrosserie.
- Dans certains cas, lors de l'utilisation du bac, l'accès aux œillets d'ancrage près du plancher de la voiture est limité. Dans ce cas, le programme de filets de la gamme des Accessoires d'origine Škoda ne peut pas être utilisé pour fixer les objets transportés (risque d'endommagement des bords du bac et des rubans de protection du bac avec les crochets en plastique des filets). Il est conseillé d'utiliser des sangles; le cas échéant des filets sans crochets ni mousquetons. Tout d'abord, faites passer les sangles; le cas échéant les filets; sans les serrer dans les œillets d'ancrage situés près du plancher de la voiture, puis insérez soigneusement le bac en dessous de celles-ci dans le coffre à bagages. Après avoir placé les objets dans le bac et les avoir disposés, serrez finalement les sangles. Pendant la circulation, les rubans peuvent être endommagés par un mouvement mutuel (frottement) entre les sangles/filets et le bac. Soyez prudent(e) en retirant le bac et démontant les filets/sangles.

IT VASCA IN PLASTICA PER VANO BAGAGLI

La vasca serve a proteggere il vano bagagli del veicolo dalle impurità. L'usura meccanica della vasca non pregiudica in alcun modo questa funzione e non costituisce un difetto (in altre parole, i danni causati dalla normale usura della vasca non sono coperti dalla garanzia).

5LJ 061 162 Per veicoli con pavimento di base.
5LJ 061 162A Per veicoli con pavimento rialzato.

Avvertenze.

Per i veicoli con pavimento rialzato, a causa di possibili collisioni, è sconsigliato ribaltare gli schienali dei sedili posteriori quando si utilizza la vasca.

Contenuto del kit:

| Nome della parte | Pezzi |
|------------------|-------|
| Vasca | 1 |
| Manuale d'uso | 1 |

La paratia divisoria in alluminio non è inclusa. È possibile acquistarla dall'assortimento di accessori Originali Škoda.

Istruzioni per l'uso

Attenzione.

Sui veicoli con accesso stretto al vano bagagli in corrispondenza del bordo di carico (soprattutto nei veicoli limousine), inserire la vasca con un'angolazione tale da non danneggiare la guarnizione del portellone o il rivestimento interno. Quindi appoggiare delicatamente la vasca già inserita sul pavimento del vano bagagli.

- Se la vasca è posizionata correttamente, l'intera superficie giace direttamente sul pavimento del vano bagagli.
- Se è necessario dividere lo spazio della vasca, inserire la paratia divisoria nell'apposita scanalatura della vasca (in base alle dimensioni desiderate degli spazi).
- Se nella vasca non sono presenti oggetti, spingere la paratia divisoria in alluminio in posizione di accantonamento (il più vicino possibile agli schienali dei sedili posteriori).

- Se non si intende utilizzare la vasca, rimuoverla dal vano bagagli del veicolo sollevandola in posizione trasversale ed estraendola con cautela.
- La vasca non è destinata a un uso prolungato. Persino un leggero spostamento della vasca (durante le operazioni di carico e scarico degli oggetti da trasportare) può danneggiare le parti circostanti (il rivestimento del vano bagagli) dopo qualche tempo. Pertanto, se la vasca per il trasporto degli oggetti non serve, si consiglia di rimuoverla dal vano bagagli e di conservarla in un luogo adatto.
- Pulire la vasca con i comuni detergenti adatti alla plastica. Non utilizzare mai detergenti abrasivi e solventi.

Avvertenze.

- Se è necessario sollevare la moquette del pavimento del vano bagagli, rimuovere prima la vasca dal vano bagagli.
- Non rimuovere mai la vasca in presenza di oggetti trasportati o della paratia divisoria in alluminio (si rischia di rompere o spaccare la vasca o di danneggiare le strisce protettive incollate sui lati esterni della vasca).
- Posizionare gli oggetti pesanti nella vasca il più vicino possibile agli schienali dei sedili posteriori. Se si dispone anche di una paratia divisoria in alluminio, ricordare sempre che essa serve solo a dividere lo spazio della vasca. Non va utilizzata in nessun caso per fissare il carico nel vano bagagli.
- Seguire sempre le istruzioni per il trasporto sicuro dei bagagli riportate nelle istruzioni per l'uso del veicolo.
- Fissare sempre il carico agli occhielli di ancoraggio della carrozzeria utilizzando cinghie o reti adeguate.
- In alcuni casi, l'accesso agli occhielli di ancoraggio sul pavimento del veicolo è limitato quando si utilizza la vasca. Le reti dell'assortimento di accessori originali Škoda non possono essere utilizzate per fissare gli oggetti trasportati (sussiste il rischio di danneggiare i bordi e le strisce protettive della vasca a causa dei ganci in plastica delle reti). È consigliabile utilizzare cinghie o reti senza ganci o moschettoni. Infilare innanzitutto le cinghie o le reti negli occhielli di ancoraggio sul pavimento del veicolo, quindi inserire con cura la vasca nel vano bagagli sotto di esse. Stringere le cinghie dopo aver sistemato e allineato gli oggetti nella vasca. Durante la marcia, le strisce possono comunque essere danneggiate dall'attrito tra le cinghie/le reti e la vasca. Prestare attenzione anche quando si estrae la vasca e si smontano le reti/le cinghie.

SV PLASTBALJA FÖR BAGAGEUTRYMMET

Baljan är till för att skydda bagageutrymmet mot smuts. Mekaniskt slitage på baljan försämrar inte på något sätt den här funktionen och utgör inte ett fel (d.v.s. skador som orsakas av normalt slitage på baljan omfattas inte av garantin).

5LJ 061 162 För bilar med golv i grundutförande.
5LJ 061 162A För bilar med upphöjt golv.

OBS.

För bilar med förhöjt golv rekommenderas inte att baksätena fälls ned vid användning av baljan p.g.a. att det kan orsaka en kollision mellan dem.

Uppsättningens innehåll:

| Delens namn | Antal |
|----------------|-------|
| Balja | 1 |
| Bruksanvisning | 1 |

ALU-skiljeväggen ingår inte i förpackningen. Den kan du köpa till från sortimentet Škoda Originalreservdelar.

Anvisningar om användning

OBS.

På fordon med en trängre ingång till bagageutrymmet vid lastkanten (främst sedanmodeller), sätt in baljan snett så att bagageluckans tätning eller den inre beklädnaden inte kommer till skada. Lagg försiktigt ned den inskjutna baljan på bagageutrymmets golv.

- En korrekt placerad balja ska ligga med hela sin yta på bagageutrymmets golv.
- Om du behöver dela upp förvaringsutrymmet i baljan, sätt in skiljeväggen i den vederbörliga skenan i baljan (enligt önskad storlek på utrymmet).
- Om det inte finns något föremål i baljan, skjut ALU-skiljeväggen till det s.k. förvaringsläget (så nära baksätets ryggstöd som möjligt).
- Om du inte ska använda baljan, ta ut det ur bilens bagageutrymme genom att lyfta upp baljan snett och sedan försiktigt ta ut den.

- Baljan är inte avsedd för långvarig användning. Små rörelser av baljan (vid lastning och lossning av fraktade föremål) kan efter en tid skada de omgivande delarna (bagageutrymmets beklädnad). Om du inte behöver baljan för att transportera föremål rekommenderar vi därför att du tar ur den från bagageutrymmet och förvarar den på en lämplig plats.
- Rengör baljan med normala rengöringsmedel lämpliga för plast. Under inga omständigheter får slipande rengöringsmedel eller lösningsmedel användas.

OBS.

- Om du behöver lyfta upp bagageutrymmets golvmatta, ta först ur baljan ur bagageutrymmet.
- Ta aldrig ut baljan om det finns föremål som fraktats i den eller om ALU-skiljeväggen är placerad i den (det finns risk för att det blir brott på baljan, att den spricker eller att de påklitrade banden på baljans yttersidor skadas)!
- Tunga föremål ska placeras i baljan så nära baksätena som möjligt. Om du även har ALU-skiljeväggen, glöm då inte att ALU-skiljeväggen endast tjänar till att dela av baljan utrymme. Den ska under inga omständigheter användas för att säkra last i bagageutrymmet.
- Följ alltid anvisningarna för säker frakt av bagage, se bilens bruksanvisning.
- Säkra alltid lasten med hjälp av lämpliga remmar eller nät till karossens fästöglor.
- I vissa fall när baljan används är åtkomsten till fästöglorna vid bilens golv begränsad. Nätprogrammet från Škoda Originaltillbehörs sortiment går då inte att användas för att säkra de fraktade föremålen (risk för att nätets plastkrokar skadar baljans kanter och remmar). Det är lämpligt att endast använda remmar eller nät utan krokar eller karbinhakar. Trä först remmarna eller näten löst genom fästöglorna vid bilens golv och sätt sedan försiktigt in baljan under dem i bagageutrymmet. Efter att föremål placerats i baljan, jämna till dem och dra åt remmarna. Under åkturen kan remmarna trots det skadas av den ömsesidiga rörelsen (friktionen) mellan remmarna/näten och baljan. Iaktta också försiktighet när baljan tas ut och nät/remmar plockas ned.

NL KUNSTSTOF KOFFERBAKSCHAAL

De kofferbakschaal wordt gebruikt om de bagageruimte van de wagen te beschermen tegen vuil. Mechanische slijtage van de kofferbakschaal vermindert deze functie op geen enkele wijze en is geen defect (d.w.z. de garantie geldt niet voor schade die voortkomt uit normale slijtage).

5LJ 061 162 Voor de wagens met basisvloer.
5LJ 061 162A Voor de wagens met verhoogde vloer.

Aanwijzing.

Voor de wagens met een verhoogde vloer raden wij af om de rugleuningen van de achterbank neer te klappen als u de kofferbakschaal gebruikt, vanwege mogelijke collisie.

Inhoud van de set:

| Naam van het deel | Aantal stuks |
|-----------------------|--------------|
| Kofferbakschaal | 1 |
| Gebruikershandleiding | 1 |

Het ALU-tussenschot maakt geen deel uit van de verpakking. U kunt deze kopen uit het assortiment Škoda Originele accessoires.

Gebruikersinstructies

Let op.

Bij wagens met een smalle toegang tot de bagageruimte aan de laadrand (voornamelijk limousinewagens) moet de kofferbakschaal schuin onder een hoek worden geplaatst om de afdichting van het kofferdeksel of de binnenbekleding niet te beschadigen. Plaats vervolgens de ingeschoven kofferbakschaal voorzichtig op de vloer van de bagageruimte.

- Een juist gepositioneerde kofferbakschaal moet volledig op de vloer van de bagageruimte liggen.
- Als het nodig is de bagageruimte te verdelen, plaats een tussenschot in de daarvoor bestemde groef in de kofferbakschaal (afhankelijk van de gewenste grootte van de ruimte).
- Als er geen voorwerp in de bagageruimte ligt, schuif het ALU-tussenschot in de zogenaamde opbergpositie (zo dicht mogelijk bij de rugleuningen van de achterbank).
- Als u de kofferbakschaal niet gaat gebruiken, verwijder deze dan uit de bagageruimte door de kofferbakschaal schuin op te tillen en daarna

voorzichtig te verwijderen.

- De kofferbakschaal is niet bedoeld voor langdurig gebruik. Een lichte beweging van de kofferbakschaal (bij het in- en uitladen van vervoerde voorwerpen) kan na verloop van tijd tot beschadiging van de omringende delen (bekleding van de bagageruimte) leiden. Om deze reden raden wij aan, als u de kofferbakschaal niet nodig heeft om voorwerpen te vervoeren, deze uit de bagageruimte te verwijderen en op een geschikte plaats op te bergen.
- Reinig de kofferbakschaal met gewone schoonmaakmiddelen geschikt voor kunststof. Gebruik in geen geval schurende schoonmaak- en oplosmiddelen.

Aanwijzing.

- Als het nodig is de kofferbakmat op te tillen, haal dan eerst de kofferbakschaal uit de bagageruimte.
- Verwijder de kofferbakschaal nooit als er voorwerpen of een ALU-tussenschot in geplaatst zijn (het risico bestaat dat de kofferbakschaal breekt of barst of dat de beschermstrips die aan de buitenzijden van de kofferbakschaal zijn geplakt, beschadigd worden)!
- Plaats zware voorwerpen in de kofferbakschaal zo dicht mogelijk bij de rugleuningen van de achterbank. Als u een ALU-tussenschot gebruikt, houd er altijd rekening mee dat deze uitsluitend voor het verdelen van de ruimte in de kofferbakschaal dient. Het wordt in geen enkel geval gebruikt om bagage in de bagageruimte vast te zetten.
- Volg altijd de instructies voor veilig bagagevervoer – zie de bedieningshandleiding van de wagen.
- Bevestig de lading altijd met geschikte riemen of netten aan de verankeringssogen van de carrosserie.
- In sommige gevallen is bij het gebruik van een kofferbakschaal de toegang tot de verankeringssogen op de vloer van het voertuig beperkt. De netten uit het assortiment Škoda Originele accessoires kunnen niet worden gebruikt om te transporteren voorwerpen vast te zetten (er is risico op beschadiging van kofferbakschaalranden en de beschermstrips van de kofferbakschaal door de kunststof nethaken). Het is raadzaam om riemen of netten te gebruiken zonder haken of karabijnhaken. Rijg eerst de riemen of netten losjes door de verankeringssogen op de vloer van het voertuig, plaats vervolgens de kofferbakschaal er voorzichtig onder in de bagageruimte. Na het plaatsen en rangschikken van de voorwerpen in de kofferbakschaal kunt u de riemen aantrekken. Het kan gebeuren dat tijdens het rijden de banden alsnog beschadigd raken door onderlinge beweging (wrijving) tussen de riemen/netten en de kofferbakschaal. Ga voorzichtig te werk als u de kofferbakschaal en de netten/riemen verwijdert.

PL PLASTIKOWA WANNA DO BAGAŻNIKA

Wanna służy do ochrony bagażnika pojazdu przed zanieczyszczeniem. Zużycie mechaniczne wanny w żadnym wypadku nie obniża tej funkcji i nie jest wadą (tzn. gwarancja nie obejmuje szkód wynikających z normalnego zużycia wanny).

5LJ 061 162 Do pojazdów z podłogą podstawową.
5LJ 061 162A Do pojazdów z podwyższoną podłogą.

Uwaga.

W pojazdach z podwyższoną podłogą nie zalecamy podczas używania opuszczania oparcia foteli tylnych z powodu możliwej wzajemnej kolizji.

Zawartość zestawu:

| Nazwa części | Sztuk |
|--------------------|-------|
| Wanna | 1 |
| Instrukcja obsługi | 1 |

Przegroda aluminiowa nie jest częścią kompletu. Można ją zakupić z asortymentu Oryginalne akcesoria Škoda.

Wskazówki dotyczące użycia

Uwaga.

W przypadku pojazdów ze zwężonym otworem bagażnika przy dolnej krawędzi (przeważnie pojazdy limuzyna) należy wkładać wannę ukośnie pod kątem tak, aby nie doszło do uszkodzenia uszczelki pokrywy bagażnika, ew. wewnętrznej okładziny. Zasuniętą wannę następnie lekko położyć na podłogę bagażnika.

- Prawidłowo umieszczona wanna musi całą powierzchnią leżeć bezpośrednio na podłodze bagażnika.
- Jeżeli trzeba rozdzielić przestrzeń wanny, należy zasunąć przegrodę do odpowiedniego rowka w wannie (według potrzebnej wielkości przestrzeni).
- Jeżeli w wannie nie jest umieszczony żaden przedmiot, zasunąć przegrodę aluminiową do tzw. pozycji odłożonej (jak najbliżej oparcia foteli tylnych).
- Jeżeli wanna nie będzie używana, należy wyjąć ją z bagażnika pojazdu

podnosząc ją do pochylej pozycji a następnie ostrożnie wyjmując.

- Wanna nie jest przeznaczona do długotrwałego używania. W wyniku nieostrożnego przesuwania wanny (podczas załadunku i rozładunku przewożonych przedmiotów) po jakimś czasie może dojść do uszkodzenia okolicznych części (okładziny bagażnika). Jeżeli wanna nie jest potrzebna do przewożenia danych przedmiotów, zalecamy jej wyjęcie z bagażnika i ułożenie w odpowiednim miejscu.
- Czyścić wannę zwykłymi środkami do czyszczenia tworzyw sztucznych. W żadnym wypadku nie wolno używać ściernych środków czyszczących, chemikaliów ani rozpuszczalników.

Uwaga.

- Jeżeli trzeba podnieść dywanik podłogi bagażnika, najpierw należy wyjąć wannę z bagażnika.
- Nigdy nie wyjmować wanny, kiedy są w niej umieszczone przewożone przedmioty lub przegroda aluminiowa (grozi niebezpieczeństwo złamania, ew. pęknięcia wanny, lub uszkodzenie taśmy ochronnych nalepionych na zewnętrznej stronie boków wanny)!
- Ciężkie przedmioty należy umieszczać w wannie jak najbliżej oparcia foteli tylnych. W razie użycia przegrody aluminiowej należy zawsze pamiętać, że przegroda aluminiowa służy tylko do rozdzielania przestrzeni wanny. W żadnym wypadku nie służy do mocowania bagażu w bagażniku.
- Zawsze dotrzymywać zaleceń dotyczących bezpiecznego przewozu bagażu, patrz instrukcja obsługi pojazdu.
- Zawsze umocować bagaż z pomocą odpowiednich popręgów lub siatek do ok mocujących karoserii.
- W niektórych przypadkach przy użyciu wanny jest ograniczony dostęp do ok mocujących na podłodze pojazdu. Wtedy nie można wykorzystać systemu siatkowego z asortymentu Oryginalne akcesoria Škoda do umocowania przewożonych przedmiotów (grozi uszkodzenie obrzeży wanny i taśm ochronnych wanny plastikowymi haczykami siatki). Wskazane jest użycie popręgów lub siatki bez haczyków lub karabinków. Popręgi lub siatkę najpierw luźno przewlec przez oka mocujące na podłodze pojazdu, następnie ostrożnie włożyć pod nie wannę do bagażnika. Po umieszczeniu przedmiotu do wanny i ich wyrównaniu zaciągnąć popręgi. Pomimo to podczas jazdy może dojść do uszkodzenia taśm w wyniku wzajemnego ruchu (tarcia) między popręgami/siatką i wanną. Należy postępować ostrożnie również podczas wyjmowania i demontażu siatki/popręgów.

SK PLASTOVÁ VAŇA DO BATOŽINOVÉHO PRIESTORU

Vaňa slúži na ochranu batožinového priestoru vozidla pred nečistotami. Mechanické opotrebovanie vane v žiadnom prípade neznižuje túto funkciu a nepredstavuje poruchu (tzn., že sa na škody, ktoré majú pôvod v bežnom opotrebovaní vane, záruka nevzťahuje).

5LJ 061 162 Pre vozidlá so základnou podlahou.
5LJ 061 162A Pre vozidlá so zvýšenou podlahou.

Upozornenie.

Pre vozidlá so zvýšenou podlahou neodporúčame pri použití vane sklápať operadlá zadných sedadiel z dôvodu možnej vzájomnej kolízie.

Obsah súpravy:

| Názov dielu | Kusov |
|---------------------|-------|
| Vaňa | 1 |
| Používateľský návod | 1 |

Deliaca ALU priehradka nie je súčasťou balenia. Môžete si ju dokúpiť zo sortimentu Škoda Originálneho príslušenstva.

Pokyny na použitie

Pozor.

Do vozidiel so zužujúcim vstupom do batožinového priestoru pri nákladovej hrane (väčšinou vozy typu limuzína) vkladajte vaňu šikmo pod uhlom tak, aby ste zabránili poškodeniu tesnenia veka batožinového priestoru, príp. vnútorného obloženia. Zasunutú vaňu potom zľahka položte dole na podlahu batožinového priestoru.

- Správne umiestnená vaňa musí celou plochou ležať priamo na podlahe batožinového priestoru.
- Ak potrebujete úložný priestor vane rozdeliť, zasuňte deliacu priehradku do príslušnej drážky vo vane (podľa požadovanej veľkosti priestoru).
- V prípade, že vo vane nie je umiestnený žiadny predmet, zasuňte deliacu ALU priehradku do tzv. odkladacej polohy (čo najbližšie k operadlám zadných sedadiel).
- Ak vaňu nebudete používať, vyberte ju z batožinového priestoru vozidla tak, že ju nadvihnete do šikmej polohy a potom ju opatrne vyberiete.

- Vaňa nie je určená na dlhodobé používanie. Malým posunom vane (pri nakladaní a vykladaní prevážaných predmetov) sa môžu po nejakom čase poškodiť okolité diely (obloženie batožinového priestoru). Preto v prípade, že vaňu na prevoz daných predmetov nepotrebujete, odporúčame ju z batožinového priestoru vybrať a uložiť na vhodné miesto.
- Vaňu čistíte bežnými čistiacimi prostriedkami vhodnými na plast. V žiadnom prípade nepoužívajte abrazívne čistiace prostriedky ani rozpúšťadlá.

Upozornenie.

- Ak potrebujete nadvihnúť koberec podlahy batožinového priestoru, vaňu najskôr z batožinového priestoru vyberte.
- Vaňu nikdy nevyberajte, ak sú v nej umiestnené prevážané predmety alebo deliaca ALU priehradka (hrozí nebezpečenstvo zlomenia, príp. poškodenia vane alebo poškodenia ochranných pásov nalepených na vonkajších bočných stranách vane)!
- Ťažké predmety umiestňujte do vane čo najbližšie k operadlám zadných sedadiel. Ak máte aj deliacu ALU priehradku, majte vždy na pamäti, že ALU priehradka slúži len na rozdelenie priestoru vane. V žiadnom prípade neslúži na upevnenie nákladu v batožinovom priestore.
- Vždy dodržiavajte pokyny pre bezpečnú prepravu batožiny, pozri návod na obsluhu vozidla.
- Náklad vždy upevnite pomocou vhodných popruhov alebo sietí ku kotevným okám karosérie.
- V niektorých prípadoch je pri použití vane prístup ku kotevným okám pri podlahe vozidla obmedzený. Sieťový program zo sortimentu Škoda Originálne príslušenstvo vtedy na upevnenie prevážaných predmetov nie je možné použiť (hrozí poškodenie okrajov vane a ochranných pásov vane plastovými háčikmi sietí). Je vhodné použiť popruhy, prípadne siete bez háčikov alebo karabín. Popruhy, prípadne siete najskôr voľne prevlečte kotevnými okami pri podlahe vozidla, potom pod ne opatrne vložte vaňu do batožinového priestoru. Po umiestnení predmetov do vane a ich urovnaní popruhy dotiahnite. Počas jazdy sa pásy napriek tomu môžu poškodiť vzájomným pohybom (trením) medzi popruhmi/sieťami a vaňou. Postupujte opatrne aj pri vyberaní vane a demontáži sietí/popruhov.

RU ПЛАСТИКОВЫЙ ПОДДОН ДЛЯ БАГАЖНИКА

Поддон служит для защиты багажного отделения автомобиля от грязи. Механический износ поддона никоим образом не нарушает эту функцию и не является дефектом (т. е. на повреждения, вызванные обычным износом поддона, гарантия не распространяется).

5LJ 061 162 Для автомобилей с базовым полом.
5LJ 061 162A Для автомобилей с фальшполом.

Предупреждение.

В автомобилях с фальшполом мы не рекомендуем складывать спинки задних сидений при использовании поддона по причине их возможного взаимного столкновения.

Содержимое набора:

| Название детали | Кол-во |
|--------------------------|--------|
| Поддон | 1 |
| Руководство пользователя | 1 |

Перегородка ALU в комплект не входит. Ее можно приобрести в ассортименте Оригинальных принадлежностей Skoda.

Инструкции по применению

Внимание!

В автомобилях с зауженным входом в багажное отделение у края багажника (в основном у лимузинов) вставляйте поддон под углом, чтобы не повредить уплотнение крышки багажного отделения и его внутреннюю обшивку. Затем аккуратно опустите поддон на пол багажного отделения.

- При правильном расположении поддона вся его поверхность должна лежать на полу багажного отделения.
- Если Вам нужно разделить пространство поддона, вставьте перегородку в соответствующее гнездо в поддоне (в зависимости от желаемого размера пространства).
- Если на поддоне нет никаких предметов, сдвиньте перегородку ALU в положение для хранения (как можно ближе к спинкам задних сидений).

- Если Вы не собираетесь использовать поддон, извлеките его из багажного отделения автомобиля, подняв поддон в наклонное положение, а затем аккуратно его извлеките.
- Поддон не предназначен для длительного использования. Незначительные движения поддона (при погрузке и выгрузке перевозимых предметов) могут через некоторое время повредить окружающие детали (обшивку багажного отделения). Поэтому когда поддон не нужен для перевозки вещей, рекомендуем извлечь его из багажного отделения и хранить в подходящем месте.
- Чистите поддон с помощью обычных чистящих средств, подходящих для пластика. Ни в коем случае не используйте абразивные чистящие средства и растворители.

Предупреждение.

- Если Вам необходимо поднять коврик с пола багажного отделения, сначала извлеките из багажного отделения поддон.
- Никогда не извлекайте поддон, если в нем находятся транспортируемые предметы или перегородка ALU (существует риск сломать или расколоть поддон, или повредить защитные полосы с внешних боковых сторон поддона)!
- Укладывайте тяжелые предметы на поддон как можно ближе к спинкам задних сидений. Если у Вас также есть перегородка ALU, всегда помните, что перегородка ALU используется только для разделения пространства поддона. Ни в коем случае не используйте ее для фиксации груза в багажном отделении.
- Всегда следуйте инструкциям по безопасной перевозке багажа, приведенным в руководстве по эксплуатации автомобиля.
- Всегда прикрепляйте груз к креплениям кузова с помощью подходящих ремней или сеток.
- В некоторых случаях, когда используется поддон, доступ к крепежным проушинам на полу автомобиля ограничен. В этом случае для крепления перевозимых предметов нельзя использовать сетку из ассортимента Оригинальных принадлежностей Skoda (существует риск повреждения краев поддона и защитных полос поддона пластиковыми крючками сетки). Рекомендуется использовать ремни или сетки без крючков или карабинов. Сначала свободно прикрепите ремни или сетки к проушинам для крепления на полу автомобиля, затем аккуратно поместите под них поддон в багажном отделении. Затяните ремни после того, как поместите вещи в поддон и закрепите их. Во время поездки ремни могут быть повреждены из-за взаимного движения (трения) между ремнями/сетками и поддоном. Соблюдайте осторожность при изъятии поддона и снятии сеток/ремней.

HU MŰANYAG CSOMAGTÉRTÁLCA

A tálca arra szolgál, hogy megvédje az autó csomagterét a szennyeződésektől. A tálca mechanikai elhasználódása ezt a funkciót semmilyen módon nem csökkenti és nem minősül hibának (tehát a tálca normál kopásából eredő sérülésekre nem terjed ki a garancia).

5LJ 061 162 Alappadlós autókhoz.
5LJ 061 162A Emelt padlós autókhoz.

Figyelmeztetés.

Emelt padlós autóknál nem javasoljuk a hátsó ülések háttámláinak lehajlását a tálca használatakor, az esetleges kölcsönös ütközés miatt.

A készlet tartalma:

| Alkatrész neve | Darabszám |
|-----------------------|-----------|
| Tálca | 1 |
| Felhasználó kézikönyv | 1 |

Az ALU elválasztó elem nem része a csomagnak. Megvásárolhatja a Škoda Eredeti tartozékok kínálatából.

Használati útmutató

Figyelem!

Azokon a járműveken, amelyeknél a csomagtérbe a rakodóperemnél szűkül a bejárat (főként limuzinoknál), a tálcat ferdén helyezze be, hogy ne sérüljön meg a csomagtérfedél tömítése vagy a belső burkolat. A behelyezett tálcat ezéért helyezze le könnyedén a csomagtér padlójára.

- A megfelelően elhelyezett tálcanak simán kell feküdnie a csomagtér padlóján.
- Ha meg kell osztani a tálca tárolóterét, helyezze be az elválasztó elemet a tálca megfelelő hornyába (a szükséges helyméretnek megfelelően).
- Ha nincs tárgy elhelyezve a tálcan, csúsztassa az elválasztó ALU elemet ún. tárolási helyzetbe (a lehető legközelebb a hátsó ülések háttámláihoz).
- Ha a tálcat nem fogja használni, vegye ki az autó csomagtartójából úgy, hogy ferde helyzetben emelje meg, majd óvatosan vegye ki.

- A tálca nem hosszú távú használatra készült. A tálca enyhe elmozdulása (a szállított tárgyak be- és kirakodásakor) egy idő után károsíthatja a környező részeket (a csomagtér burkolatát). Ezért, ha nincs szüksége a tálcára az adott tárgyak szállításához, javasoljuk, hogy vegye ki a csomagtérből, és tárolja megfelelő helyen.
- A tálcat szokásos, műanyagra alkalmas tisztítószerrel tisztítsa. Semmilyen esetben se használjon súrolószereket vagy oldószereket.

Figyelmeztetés.

- Ha fel kell emelnie a csomagtér padlósőnyegét, először vegye ki a tálcat a csomagtartóból.
- Soha ne vegye ki a tálcat, ha szállított tárgyak, vagy ALU elválasztó elem van benne (a tálca eltörésének, megrepedésének, illetve a tálca külső oldalára ragasztott védőszalagok károsodásának veszélye áll fenn!).
- A nehéz tárgyakat a tálcába a hátsó üléstámlákhoz lehető legközelebb helyezze. Ha van ALU elválasztó eleme is, ne feledje, hogy az ALU elválasztó elem csak a tálca területének felosztására szolgál. Semmiképpen sem használható a rakomány rögzítésére a csomagtérben.
- Mindig kövesse a csomagok biztonságos szállítására vonatkozó, a jármű használati útmutatójában található utasításokat.
- A rakományt mindig megfelelő hevederekkel vagy hálókkal rögzítse a karosszéria rögzítő elemeihez.
- Bizonyos esetekben a tálca használatakor a kocsipadlóján lévő rögzítőülekhez való hozzáférés korlátozott. A Škoda Eredeti tartozékok kínálatában szereplő hálóprogram ilyen esetben nem használható a szállítandó tárgyak rögzítésére (fennáll a veszélye annak, hogy a műanyag hálórögzítők miatt megsérülnek a tálca szélei és a tálcat védő szalagok). Célszerű horgok vagy karabinerek nélküli hevedereket vagy hálókat használni. Először lazán fűzze át a hevedereket vagy hálókat az autó padlóján lévő rögzítőszemekre, majd óvatosan helyezze alájuk a tálcat a csomagtérben. Húzza meg a hevedereket, miután a tárgyakat a tálcába helyezte és elrendezte őket. Az utazás során a hevederek még mindig megsérülhetnek a hevederek/hálók és a tálca közötti kölcsönös mozgás (súrlódás) miatt. A tálca eltávolításakor és a hálók/hevederek eltávolításakor is óvatosan járjon el.

RO TAVĂ DE PLASTIC PENTRU PORTBAGAJ

Tava servește pentru protecția portbagajului mașinii împotriva murdăriei. Uzura mecanică a tăvii nu afectează în niciun fel această funcție și nu reprezintă un defect (de exemplu, deteriorarea cauzată de uzura normală a tăvii nu este acoperită de garanție).

5LJ 061 162 Pentru mașini cu podea de bază.
5LJ 061 162A Pentru mașini cu podea ridicată.

Atenție.

Pentru mașinile cu podea ridicată, nu recomandăm rabatarea spătarului banchetei din spate atunci când utilizați tava din cauza posibilității de a se lovi între ele.

Conținutul setului:

| Denumire piesă | Bucăți |
|---------------------|--------|
| Tava | 1 |
| Manual de utilizare | 1 |

Peretele despărțitor ALU nu este inclus. Se poate cumpăra din sortimentul Accesorii Originale Škoda.

Instrucțiuni de utilizare

Atenție.

La mașinile cu intrare îngustă în portbagaj la marginea de încărcare (în special limuzine), introduceți tava înclinată pentru a nu deteriora garnitura de etanșare a poliței portbagajului sau căptușeala interioară. Apoi așezați ușor tava pe podeaua portbagajului.

- Tava amplasată corect trebuie să stea cu toată suprafața direct pe podeaua portbagajului.
- Dacă trebuie să împărțiți spațiul de depozitare al tăvii, introduceți peretele despărțitor în canelura corespunzătoare din tavă (în funcție de dimensiunea necesară a spațiului).
- În cazul în care în tavă nu este niciun obiect, introduceți peretele despărțitor ALU în așa-zisa poziție de depozitare (cât mai aproape de spătarul banchetei din spate).

- Dacă nu utilizați tava, scoateți-o din portbagajul mașinii ridicând tava într-o poziție înclinată și apoi o scoateți cu grijă.
- Tava nu este destinată utilizării pe termen lung. Prin mișcarea tăvii (la încărcarea și descărcarea obiectelor transportate), s-ar putea ca după un anumit timp, să se deterioreze zonele din jur (căptușeala portbagajului). De aceea, dacă pentru transportul obiectelor respective nu aveți nevoie de tavă, recomandăm să o scoateți din portbagaj și să o depozitați într-un loc adecvat.
- Curățați tava cu agenți de curățare adecvați pentru plastic. Nu utilizați niciodată detergenți abrazivi sau solvenți.

Atenție.

- Dacă trebuie să ridicați covorașul podelei portbagajului, scoateți prima dată tava din portbagaj.
- Nu scoateți niciodată tava dacă pe ea sunt amplasate obiecte sau peretele despărțitor ALU (există riscul de a rupe sau fisura tava sau de a deteriora benzile de protecție de pe părțile exterioare ale tăvii)!
- Obiectele grele trebuie puse în tavă cât mai aproape de spătarul banchetei din spate. În cazul în care aveți peretele despărțitor ALU, rețineți că peretele despărțitor ALU servește doar pentru divizarea spațiului tăvii. În niciun caz nu servește pentru fixarea încărcăturii în portbagaj.
- Respectați întotdeauna instrucțiunile pentru transportul în siguranță al bagajelor, din manualul de utilizare al vehiculului.
- Încărcătura se fixează întotdeauna cu ajutorul chingilor sau plaselor adecvate de inelele de ancorare ale caroseriei.
- În unele cazuri, accesul la inelele de ancorare de pe podeaua mașinii este restricționat atunci când se utilizează tava. Plasa din sortimentul Accesorii originale Škoda nu se poate folosi pentru fixarea obiectelor transportate (pericol de deteriorare a marginilor tăvii și a benzilor protectoare ale tăvii cu cârligele de plastic de la plasă). Este recomandabil să se utilizeze chingi sau plase fără cârlige sau carabine. Prima dată treceți cu grijă chingile sau plasele prin inelele de ancorare de pe podeaua mașinii, apoi așezați cu grijă tava sub ele în portbagaj. După așezarea obiectelor în tavă și aranjarea acestora, strângeți chingile. În timpul călătoriei, chingile se pot deteriora din cauza mișcării reciproce (frecării) dintre chingi/plase și tavă. Procedați cu atenție și la scoaterea tăvii și demontarea plaselor/chingilor.

- EN** - The information on the technical data, design, equipment, materials, guarantees and outside appearance refer to the period when the mounting instructions are sent to print. The manufacturer reserves the right to changes (including the change in technical parameters with reference to the individual model measures).
- CZ** - Informace o technických údajích, konstrukci, vybavení, materiálech, zárukách a vnějším vzhledu se vztahují na období zadávání montážního návodu do tisku. Výrobce si vyhrazuje právo změny (včetně změny technických parametrů se změnami jednotlivých modelových opatření).
- DE** - Informationen über technische Angaben, Konstruktion, Ausrüstung, Werkstoffe, Garantien und äußerliches Aussehen beziehen sich auf den Zeitraum, in dem die Montageanleitung in Druck gegeben wurde. Der Hersteller behält sich das Änderungsrecht vor (samt Änderungen der technischen Parameter mit Änderungen einzelner Modellmaßnahmen).
- ES** - Las informaciones sobre los datos técnicos, la construcción, el equipo, los materiales, la garantía y el aspecto son válidas para el período en que la instrucción de montaje es mandada a imprimir. El fabricante se reserva el derecho de cambiar (incluyendo el cambio de los parámetros técnicos con los cambios de las distintas medidas modelo).
- FR** - Les informations sur les données techniques, de construction, d'équipement, de matériaux, de garanties et sur l'aspect concernant la période de mise sous presse des instructions de montage. Le fabricant se réserve le droit de modification (incluant les modifications des paramètres techniques avec des modifications particulières des mesures de modelage).
- IT** - Informazioni dei dati tecnici, costruzione, corredamento, materiali, garanzie e l'aspetto esterno riguardano il periodo, quando l'istruzione per il montaggio sono stati dati alle stampe. Il produttore si riserva il diritto di eseguire le modifiche (compreso la modifica dei parametri tecnici riguardanti la modifiche dei modelli).
- SV** - Upplysningarna om tekniska data, konstruktion, utrustning, materialier, garantier, och om yttre utseendet, gäller tidrymden då montageanledningen givits i uppdrag för tryckning. Producenten förbehåller sig rätten till förändringar (inkl. modifikation av tekniska parametrar sammen med ändringar av skilda modellåtgärder).
- NL** - Informaties over de technische gegevens, constructie, uitrusting, materialen, garanties en het uiterlijk hebben betrekking op de periode wanneer de montageaanwijzing in druk wordt gegeven. De fabrikant behoudt zich het recht van de wijziging voor (inclusief wijziging van de technische parameters met de wijzigingen van de afzonderlijke modelvoorzieningen).
- PL** - Informacje o danych technicznych, konstrukcji, wyposażeniu, materiałach, gwarancjach i wyglądzie zewnętrznym odnoszą się do okresu zlecenia instrukcji montażowej do druku. Producent zastrzega sobie prawo zmiany (włącznie ze zmianą parametrów technicznych ze zmianami poszczególnych modelowych posunięć).
- SK** - Informácie o technických údajoch, konštrukcii, vybavení, materiáloch, zárukách a vonkajšom vzhlade sa vzťahujú na obdobie zadávania montážneho návodu do tlače. Výrobca si vyhradzuje právo zmeny (vrátane zmeny technických parametrov so zmenami jednotlivých modelových opatrení).
- RU** - Информация о технических данных, конструкции, оснащении, материалах, гарантии и внешнего вида соответствует периоду передачи заказа инструкции по монтажу в печать. Производитель оставляет за собой право внесения изменений (в том числе изменений технических параметров с изменениями отдельных модельных мер).
- HU** - A műszaki adatokra, a konstrukcióra, a felhasznált anyagokra, a garanciára és a termék kivételére vonatkozó adatok a jelen anyag nyomdába kerülésének idején érvényben lévő állapotot tükrözik. A gyártó fenntartja magának a változtatások jogát (azokat a műszaki változtatásokat is beleértve, amelyek a modellmódosítások miatt következnek be).
- RO** - Informațiile privind datele tehnice, construcția, dotarea, materialele, garanțiile și aspectul exterior se referă la momentul prezentării instrucțiunilor de montaj pentru tipărire. Fabrică își rezervă dreptul de a face schimbări (inclusiv schimbarea parametrilor tehnici cu schimbările măsurilor pentru diferitele modele).

Nr. 5LJ 061 162, 5LJ 061 162A/ 10.2024 v04

Construction Number/ Konstrukční číslo/ Konstruktionsnummer:
5LJ 863 824, 5LJ 863 824A

www.skoda-auto.com
www.skoda-auto.cz



Tento výrobek je shodný s typem schváleným Ministerstvem dopravy České republiky pod číslem schválení ATEST BSD č.1426.