

SIMPLY CLEVER

ŠKODA



Síťový program
Netzprogramm
Netting program

Octavia (5E)

Montážní návod/ Montageanleitung/ Fitting instructions

Objednací číslo/ Bestellnummer/ Order Number

5E0 017 700, 5E0 017 700A

Poznámky k textu/ Anmerkungen zum Text/ Notes to the text



Pozor.

Texty s tímto symbolem upozorňují na možnost poranění osoby provádějící montáž popř. možnost poškození vozu při neopatrném provedení operace.

Achtung.

Texte mit diesem Symbol weisen auf Verletzungsgefahren bei Personen oder auf eventuelle Beschädigungen des Wagens bei unachtsamer Durchführung der Operation hin.

Caution.

Texts with this symbol warn against the risk of injury of the person performing the assembly, or to potential risk of damage to the vehicle if the operation is performed improperly.



Upozornění.

Texty s tímto symbolem obsahují pokyny s důrazem na přesnost provedení dané operace.

Hinweis.

Texte mit diesem Symbol enthalten Hinweise auf die Ausführungsgenauigkeit der jeweiligen Operation.

Attention.

Texts with this symbol contain instructions emphasizing accuracy of performance of particular operation.

1

5E0 017 700
5E0 017 700A

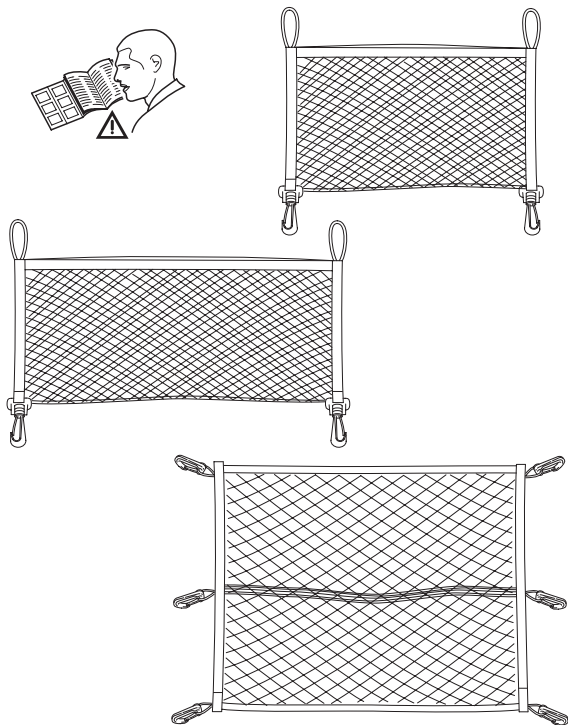

2

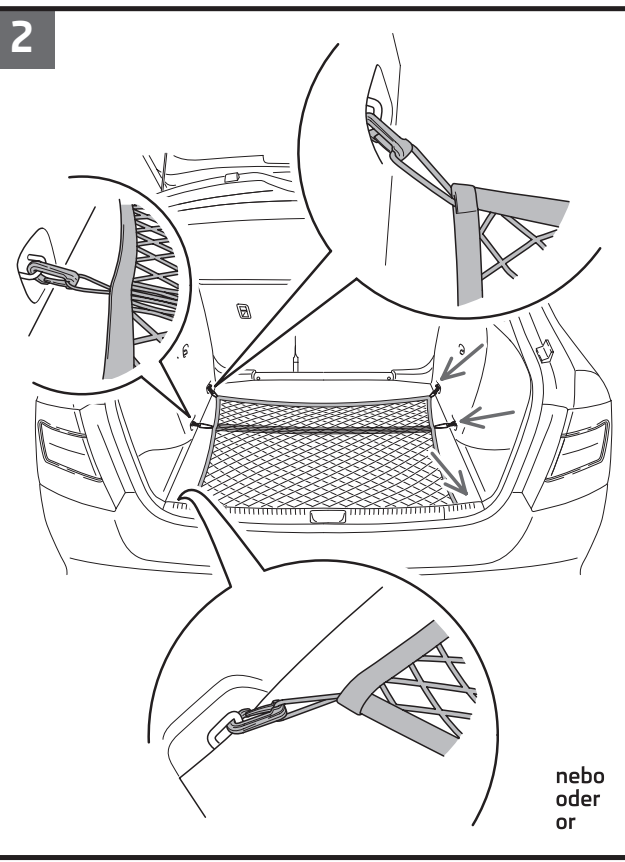

nebo
oder
or



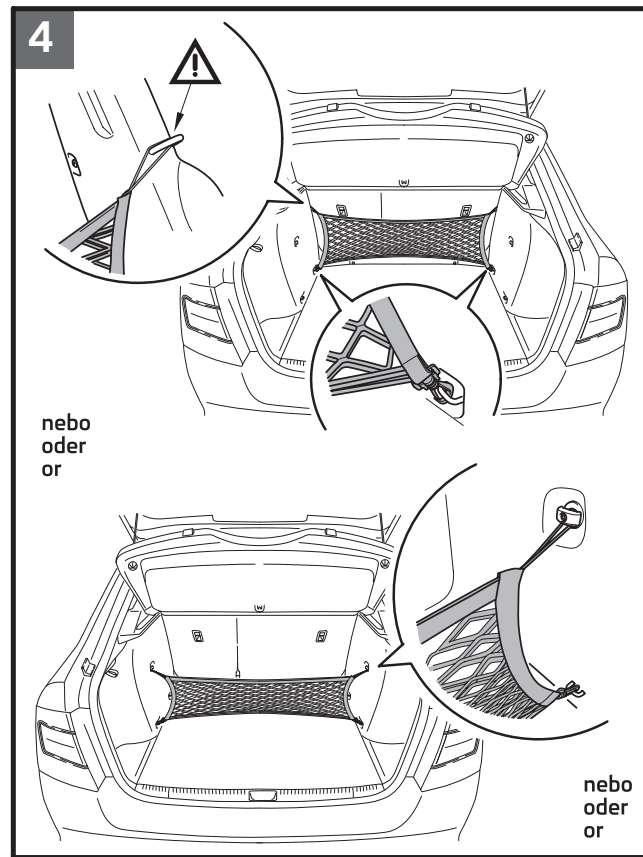
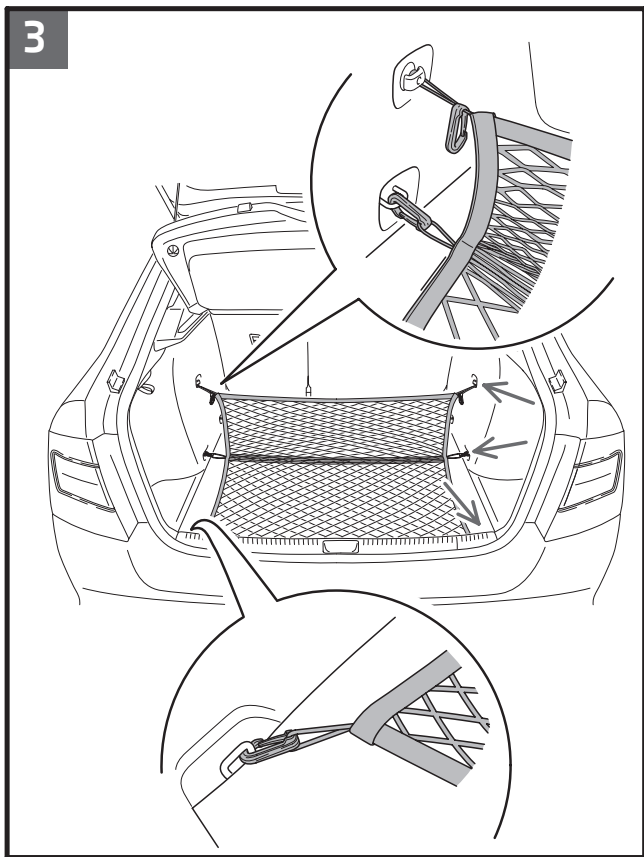

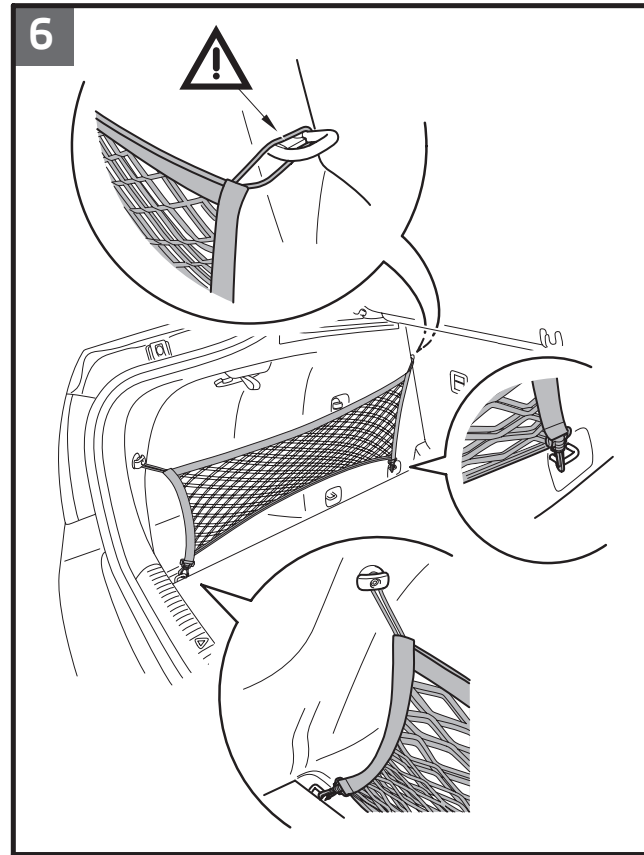
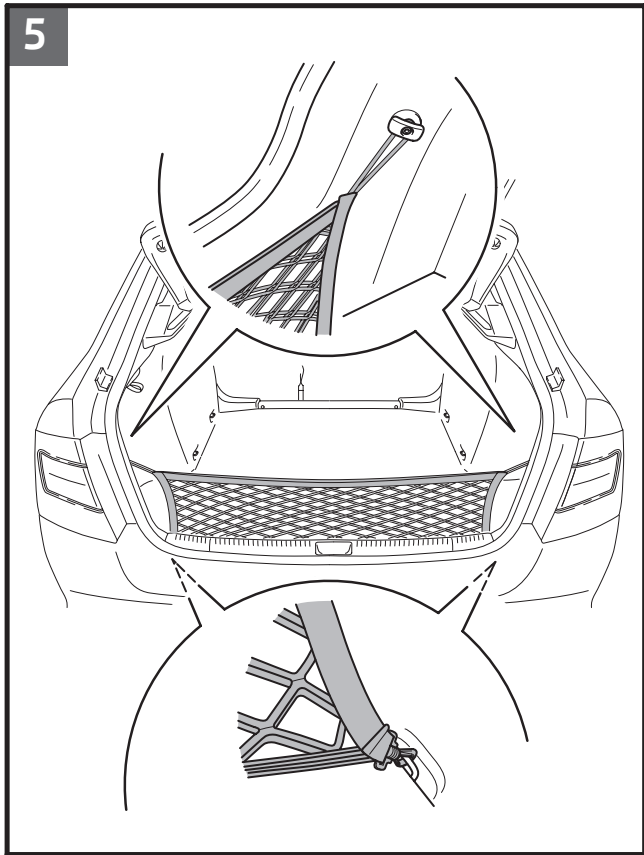

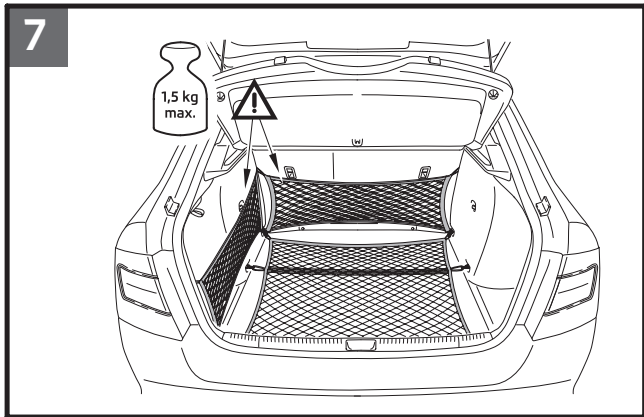

Sítový program

Sada je určena pro vozy ŠKODA Octavia (5E).

Sadu sítí je možné zakoupit v těchto provedeních.

- Sada červených sítí objed. č. 5E0 017 700
- Sada černých sítí objed. č. 5E0 017 700A

Sít na podlahu zavazadlového prostoru - uchycení (obr. 2, 3)

Použití sítě na podlahu vozu.

Sít na podlahu zavazadlového prostoru upevněte pomocí karabinek do záchytných kovových ok na podlaze zavazadlového prostoru vozu (obr. 2).

Použití sítě k rozdělení zavazadlového prostoru.

Sítí lze rozdělit zavazadlový prostor na dvě části. V tomto případě upevněte síť ve střední části zavazadlového prostoru a u prahu víka zavazadlového prostoru pomocí karabinek do záchytných kovových ok. Gumová oka sítě pověste na závěsné háčky na obložení zavazadlového prostoru v jeho střední části. Karabinky na gumových okách nechte volně pověšené - zůstanou nepoužité (obr. 3).

Sít za opěry zadních sedadel - uchycení (obr. 4, 5)

Použití sítě za opěrami zadních sedadel.

Sít za opěrami zadních sedadel upevněte u podlahy zavazadlového prostoru karabinkami do kovových záchytných ok. Následně sklopte opěry zadních sedadel a gumová oka sítě zavěste na oka pojistek opěr zadních sedadel (obr. 4). Opěry zadních sedadel ustavte zpět do správné polohy.

Použití sítě k rozdělení zavazadlového prostoru.

Touto sítí lze rozdělit zavazadlový prostor na dvě části. V tomto případě pak upevněte síť zavazadlového prostoru pomocí karabinek do kovových záchytných ok u podlahy zavazadlového prostoru do míst dle obrázku. Gumová oka sítě pak pověste na závěsné háčky na obložení zavazadlového prostoru (obr. 4)

Použití sítě u prahu zavazadlového prostoru.

Tuto síť lze použít i u prahu zavazadlového prostoru. Tady upevněte síť pomocí karabinek do kovových záchytných ok u podlahy zavazadlového prostoru. Gumová oka sítě pověste na závěsné háčky na obložení zavazadlového prostoru (obr. 5).

Boční síť - uchycení (obr. 6)

Boční síť upevněte u podlahy zavazadlového prostoru pomocí karabinek do kovových záchytných ok u podlahy zavazadlového prostoru. Gumové oko sítě u otvoru víka zavazadlového prostoru pověste na závěsný háček na obložení zavazadlového prostoru. U opěr zadních sedadel upevněte gumové oko sítě stejným způsobem jako síť za opěry zadních sedadel.

Použití sítí (obr. 7)

Dodržujte maximální nosnost sítí (max. 1,5 kg) , aby nedošlo k jejich poškození.

Pokyny k používání a údržbě sítí

Před samotným použitím sítí vždy nejprve zkontrolujte jejich správné uchycení a zároveň zajištění opěr zadních sedadel.

CZ

CZ



Upozornění. Sítě nepřetěžujte a nevkládejte do nich předměty s ostrými hranami. Mohlo by tak dojít k poškození sítě, a tím k následnému uvolnění vložených předmětů do zavazadlového prostoru. Pokud už dojde k poškození sítě, doporučujeme síť vyměnit.

Prověšení sítě (z důvodu dlouhodobého zatěžování, popř. přetěžování) je přirozeným projevem materiálu sítě a není tak důvodem k reklamaci.

V případě nadměrného opotřebení, popř. poškození kterékoliv sítě ze sady, již síť dále nepoužívejte a ze sortimentu ŠKODA Originálního příslušenství si zakupte novou sadu.

Údržba a čištění sítě viz. Návod k obsluze vozu - kapitola Provozní pokyny.

Netzprogramm

Das Set ist für KFZ der Serie ŠKODA Octavia (5E) bestimmt.

Das Netzset kann in folgenden Ausführungen hinzugekauft werden:

- | | |
|-------------------|------------------------|
| - Netzset rot | Best.-Nr. 5EO 017 700 |
| - Netzset schwarz | Best.-Nr. 5EO 017 700A |

Netz für den Kofferraumboden - Befestigung (Abb. 2, 3)

Verwendung des Netzes auf dem Fußboden des Fahrzeuges.

Das Kofferraum-Bodennetz ist mithilfe von Karabinern an den Metall-Befestigungsöffnungen im Boden des Kofferraumes des Fahrzeuges zu befestigen (Abb. 2).

Nutzung des Netzes zur Abtrennung des Kofferstauraumes.

Mithilfe des Netzes kann der Kofferstauraum in zwei Teile unterteilt werden. Zu diesem Zwecke wird das Netz im Mittelteil des Kofferraumes sowie an der Schwelle des Kofferraumdeckels mithilfe von Karabinerhaken an den Metall-Befestigungsöffnungen befestigt. Die Gummiosen des Netzes sind in die Aufhängehaken im Mittelteil der Auskleidung des Kofferraumes einzuhaken. Bitte lassen Sie die Gummiosen frei schwebend aufgehängt - diese bleiben ungenutzt (Abb. 3).

Netz für Rücksitzlehnen - Befestigung (Abb. 4, 5)

Verwendung des Netzes hinter Rücksitzlehnen.

Das Netz hinter den Rücksitzlehnen ist am Kofferraumboden mithilfe von Karabinerhaken zu befestigen, die in die

Metall-Befestigungsöffnungen eingehakt werden.

Klappen Sie die Rücksitze anschließend um, und haken Sie die Gummiosen des Netzes in die Sicherungsösen der Rücksitzlehnen ein (Abb. 4). Bringen Sie die Rücksitzlehnen wieder in die ordnungsgemäße Position zurück.

Nutzung des Netzes zur Abtrennung des Kofferstauraumes.

Mithilfe dieses Netzes kann der Kofferstauraum in zwei Teile unterteilt werden. Zu diesem Zwecke wird das Netz des Kofferraumes mithilfe von Karabinerhaken an den Metall-Befestigungsöffnungen im Kofferraumboden an den laut Abbildung angezeigten Stellen befestigt. Die Gummiosen des Netzes sind daraufhin in die Aufhängehaken in der Auskleidung des Kofferraumes einzuhaken (Abb. 4)

Nutzung des Netzes an der Schwelle des Kofferstauraumes.

Dieses Netz lässt sich auch an der Schwelle des Kofferstauraumes verwenden. Befestigen Sie hierzu das Netz mithilfe von Karabinerhaken in den Metall-Befestigungsöffnungen im Kofferraumboden. Die Gummiosen des Netzes sind in die Aufhängehaken der Auskleidung des Kofferraumes einzuhaken (Abb. 5).

Seitennetz - Befestigung (Abb. 6)

Das Seitennetz wird mithilfe von Karabinerhaken an den Metall-Befestigungsöffnungen im Kofferraumboden befestigt. Die Gummiose des Netzes wird an der Öffnung des Kofferraumdeckels an den Aufhängehaken in der Auskleidung des Kofferraumes eingehakt. Bei den Rücksitzlehnen wird die Gummiose des Netzes analog wie beim Netz hinter den Rücksitzlehnen befestigt.

Verwendung der Netze (Abb. 7)

Bitte halten Sie die maximale Tragfähigkeit der Netze ein (max. 1,5 kg), damit es nicht zu deren Beschädigung kommt.

DE

Anweisungen zu Nutzung und Wartung der Netze

Vor dem eigentlichen Nutzen der Netze ist zunächst stets deren korrekte Befestigung sowie gleichzeitig die Sicherung der Rücksitzelehnen zu kontrollieren.



Hinweis. Bitte überlasten Sie die Netze nicht und transportieren Sie in diesen keinerlei scharfkantige Gegenstände. Es könnte dadurch zu einer Beschädigung der Netze und folglich zu einer Loslösung der sich im Kofferraum befindlichen Gegenstände kommen. Sollte es dennoch zu einer Beschädigung des Netzes kommen, so empfehlen wir, dieses auszutauschen.

Ein Durchhängen des Netzes (aufgrund langfristiger Belastung oder aber ggf. Überlastung) gehört zu den natürlichen Eigenschaften des Netzmaterials und ist ergo kein Reklamationsgrund.

Sollte eines der Netze aus dem Set übermäßiger Abnutzung, ggf. aber Beschädigung unterliegen, so nutzen Sie dieses weiterhin nicht mehr, sondern kaufen Sie eine neues Set aus dem Sortiment des ŠKODA Originalzubehörs.

Wartung und Reinigung der Netze siehe KFZ-Bedienungsanleitung
- Kapitel Betriebsanweisungen.



Netting program

The set is intended for vehicles ŠKODA Octavia (5E).

The netting program kit can be purchased in the following designs.

- Red net kit Order No. 5E0 017 700
- Black net kit Order No. 5E0 017 700A

Rack for trunk floor - fastening (Fig. 2, 3)

Use of netting on vehicle floor.

Fasten the trunk floor net by means of snaphooks in the arresting metal lugs on the vehicle trunk floor (Fig. 2).

Use of the netting to divide the trunk compartment.

The net can be used to split the trunk compartment. In that case, fasten the net in the central part of the trunk and at the fifth door sill by means of snaphooks in the arresting metal lugs. Suspend the rubber rack lugs on the suspension hooks of the trunk lining central part. Leave the snaphooks freely suspended on the rubber rack lugs - they will not be used (Fig. 3).

Netting behind the backrests - fastening (Fig. 4, 5)

Netting behind the backrests.

Fix the netting behind the backrests at the trunk floor using snaphooks in the arresting metal lugs. Then tilt the backrests and suspend the rubber netting lugs on the backrest lock lugs (Fig. 4). Put the backrests back to the right position.

Use of the netting to divide the trunk compartment.

The netting can be used to split the trunk compartment. In such case, fasten the trunk floor netting by means of snaphooks in the arresting metal lugs at the vehicle trunk floor at the points as advised in the figure. Then suspend the rubber lugs of the netting on the suspension hooks of the trunk lining (Fig. 4)

Use of the netting at the trunk compartment sill.

This netting can be used also at the trunk sill. Here fix the netting by means of snaphooks in the arresting metal lugs at the trunk floor. Suspend the rubber lugs of the netting on the suspension hooks of the trunk lining (Fig. 5).

Side netting - fastening (Fig. 6)

Fasten the side netting at the trunk floor by means of snaphooks in the arresting metal lugs at the vehicle trunk floor. Suspend the rubber lug of the netting near the trunk door opening on the suspension hook of the trunk lining. Fasten the rubber lug of the netting at the backrests in the same manner as the netting on the backrests.

Use of nettings (Fig. 7)

Keep the maximum loading limit of the nets (max 1.5 kg) to avoid damaging them.

Instructions for use and maintenance of nets

Prior to every use of the netting, always check whether all its lugs are fastened correctly, and the backrests are locked properly.

EN





Advice. In no case overload the nets, or place inside any objects with sharp edges. This might cause damage to the netting and subsequent loosening of the objects placed in the trunk. If the netting gets damaged, we recommend its replacement.

Sagging of the netting (due to long-term loading or even overloading) is a natural feature of the netting material, and hence is not a reason for a complaint.

In case of excessive wear or damage to any of the nets of the set, do not use the net any longer, and purchase a new set from the genuine ŠKODA accessories assortment.

For the maintenance and cleaning of the nets, see the vehicle Service Manual - chapter Operating instructions.

Conjunto de redes

El conjunto está destinado para los vehículos ŠKODA Octavia (5E).

El conjunto de redes es posible comprar en estas presentaciones.

- Conjunto de redes rojas núm. de ref. 5E0 017 700
- Conjunto de redes negros núm. de ref. 5E0 017 700A

Red para el piso del maletero - fijación (fig. 2, 3)

La utilización de la red para el suelo del vehículo.

Sujetar la red para el suelo del maletero con mosquetones a los ojales metálicos en el suelo del maletero (fig. 2).

La utilización de la red para la separación del maletero.

El maletero se puede separar con la red a dos partes. En este caso sujetar la red en el medio del maletero y junto al umbral de la tapa del maletero con los mosquetones a los ojales metálicos. Los ojales de goma colgar a los ganchos colgantes al revestimiento del maletero en el centro. Los mosquetones en los ojales de goma dejar colgados libremente - no se usarán (fig. 3).

La red detrás de los respaldos de los asientos traseros - sujeción (Fig. 4, 5)

La utilización de la red detrás de los respaldos de los asientos traseros.

La red detrás de los respaldos de los asientos traseros sujetar junto al suelo del maletero con los mosquetones a los ojales metálicos. Después doblar los respaldos de los asientos traseros y los ojales de goma colgar a los ojales de seguro de los respaldos de los asientos traseros (fig. 4). Los respaldos de los asientos traseros volver a colocar a su posición correcta.

La utilización de la red para la separación del maletero.

Con esta red se puede separar el maletero a dos partes. En este caso sujetar la red del maletero con los mosquetones a los ojales metálicos en el suelo del maletero a los lugares según la imagen. Los ojales de goma colgar a los ganchos colgantes al revestimiento del maletero (fig. 4)

La utilización de la red en el umbral del maletero.

Esta red se puede utilizar asimismo en el umbral del maletero. Aquí colocar la red con los mosquetones a los ojales metálicos al suelo del maletero. Los ojales de goma de la red colgar a los ganchos colgantes al revestimiento del maletero (fig. 5).

La red lateral - sujeción (fig. 6)

La red lateral sujetar en el suelo del maletero con los mosquetones a los ojales metálicos al suelo del maletero. El ojal de goma de la red junto al orificio de la tapa del maletero colgar al gancho colgante al revestimiento del maletero. En los respaldos de los asientos traseros sujetar el ojal de goma de la red de la misma manera que la red detrás los respaldos de los asientos traseros.

Utilización de la red (fig. 7)

Respete la capacidad de carga máxima de las redes (máx. 1,5 kg), para que no sufran daños.

Instrucciones de uso y mantenimiento de las redes

Antes de utilizar la red, compruebe siempre que está debidamente fijada y, asimismo, que los respaldos de los asientos traseros estén fijados.

ES

ES



Advertencia. No sobrecargar las redes ni poner en ellas los objetos con bordes afilados. Esto podría dañar las redes y por lo tanto la posterior liberación de los objetos puestos en el maletero. En el caso de que se danifica la red, se recomienda cambiarla.

La red aflojada (debido a cargas de larga duración, respectivamente sobrecarga) y no es la razón para hacer la reclamación.

En caso de desgaste excesivo, event. la danificación de cualquier red del conjunto, no utilice más la red y compra un nuevo conjunto de las redes de la gama de los Accesorios originales ŠKODA.

Para el mantenimiento y limpieza de las redes, consulte Manual de servicio del vehículo - capítulo Instrucciones de utilización.

Programme filet

Le kit est destiné aux véhicules ŠKODA Octavia (5E).

Vous pouvez acheter les kits de filets suivants.

- Kit de filets rouges numéro de commande 5E0 017 700
- Kit de filets noirs numéro de commande 5E0 017 700A

Filet destiné au plancher du coffre - fixation (Fig. 2, 3)

Utilisation du filet sur le plancher du véhicule.

A l'aide des mousquetons, fixez le filet sur le plancher de coffre dans les œillets d'arrimage métalliques situés sur le plancher de coffre du véhicule (Fig. 2).

Utilisation du filet dans la répartition en sections du coffre.

A l'aide du filet, vous pouvez diviser le coffre en deux parties. Dans ce cas, fixez le filet dans la partie centrale du coffre et près du seuil de couvercle de coffre à l'aide des mousquetons dans les œillets d'arrimage métalliques. Suspendez les œillets en caoutchouc du filet sur les crochets situés sur la garniture de coffre dans sa partie centrale. Laissez les mousquetons sur les œillets en caoutchouc librement suspendus - ils restent non utilisés (Fig. 3).

Filet derrière les dossiers de sièges arrière - fixation (Fig. 4, 5)

Utilisation du filet derrière les dossiers des sièges arrière.

Derrière les dossiers des sièges arrière, fixez le filet sur les œillets métalliques situés près du plancher du coffre à l'aide de mousquetons.

Puis, rabattez les dossiers des sièges arrière et suspendez les œillets en caoutchouc du filet sur les œillets des verrous des dossiers de sièges arrière (Fig. 4). Remettez les dossiers des sièges arrière dans leur position correcte.

Utilisation du filet dans la répartition en sections du coffre.

A l'aide de ce filet, vous pouvez diviser le coffre en deux parties. Dans ce cas, fixez le filet destiné au plancher du coffre sur les œillets métalliques situés près du plancher du coffre à l'aide des mousquetons aux endroits selon la figure. Puis, suspendez les œillets en caoutchouc du filet sur les crochets situés sur la garniture de coffre (Fig. 4).

Utilisation du filet près du seuil de coffre.

Ce filet peut être utilisé même près du seuil de coffre. Ici, fixez le filet sur les œillets métalliques situés près du plancher du coffre à l'aide des mousquetons. Suspendez les œillets en caoutchouc du filet sur les crochets situés sur la garniture de coffre (Fig. 5).

Filet latéral - fixation (Fig. 6)

Près du plancher du coffre, fixez le filet latéral sur les œillets d'arrimage métalliques situés près du plancher du coffre à l'aide des mousquetons. Près de l'orifice du couvercle de coffre, suspendez l'œillet en caoutchouc du filet sur le crochet situé sur la garniture de coffre. Près des dossiers des sièges arrière, fixez l'œillet en caoutchouc du filet de la même manière que le filet derrière les dossiers des sièges arrière.

Utilisation des filets (Fig. 7)

Respectez la charge maximale des filets (1,5 kg maximum) afin de ne pas les endommager.

FR

Instructions relatives à l'utilisation et à la maintenance des filets

Avant d'utiliser des filets, vérifiez d'abord leur fixation correcte et, en même temps, le blocage des dossiers des sièges arrière.

FR



Avertissement. Ne surchargez pas les filets, n'y mettez pas d'objets à arêtes vives. Ils pourraient s'endommager et, en conséquence de ce fait, les objets transportés pourraient se répandre dans le coffre. Nous vous conseillons de remplacer sans délai tout filet qui serait endommagé.

La flexion du filet (pour des raisons d'une charge de longue durée, éventuellement d'une surcharge) est toute naturelle et ne constitue pas un motif de réclamation.

Si l'utilisation d'un filet faisant partie du kit conduit à une usure démesurée, éventuellement à un endommagement, n'utilisez plus le filet et achetez un nouveau kit de l'assortiment de Pièces ŠKODA d'origine.

Entretien et nettoyage des filets - voir Notice d'utilisation
- chapitre Indications pour l'utilisation.

Sistema di reti

Il kit è destinato ai veicoli ŠKODA Octavia (5E).

Il kit di reti può essere acquistato nelle seguenti versioni:

- Kit di reti rosse n. ordine 5E0 017 700
- Kit di reti nere n. ordine 5E0 017 700A

Rete per il pavimento del vano bagagli - fissaggio (fig. 2, 3)

Utilizzo della rete sul pavimento del veicolo.

Fissare la rete al pavimento del vano bagagli agganciando i moschettoni agli occhielli d'ancoraggio sul pavimento del vano bagagli del veicolo (fig. 2).

Utilizzo della rete per suddividere lo spazio nel vano bagagli.

Con la rete si può suddividere lo spazio del vano bagagli in due parti. In questo caso, fissare la rete alla parte centrale del vano bagagli e presso la soglia del portellone agganciando i moschettoni agli occhielli metallici di ancoraggio. Agganciare gli occhielli di gomma della rete ai ganci sulla guarnizione del vano bagagli, nella parte centrale. Lasciare liberamente sospesi i moschettoni degli occhielli di gomma, non verranno utilizzati (fig. 3).

Rete dietro gli schienali dei sedili posteriori - fissaggio (fig. 4, 5)

Utilizzo della rete dietro gli schienali dei sedili posteriori.

Fissare la rete dietro agli schienali dei sedili posteriori presso il pavimento del vano bagagli, agganciando i moschettoni agli occhielli d'ancoraggio.

Abbassare successivamente gli schienali dei sedili posteriori e agganciare gli occhielli di gomma della rete agli occhielli di fissaggio degli schienali dei sedili posteriori (fig. 4). Riportare gli schienali dei sedili posteriori alla loro posizione corretta.

Utilizzo della rete per suddividere lo spazio nel vano bagagli.

Con la rete si può suddividere lo spazio del vano bagagli in due parti. In questo caso, fissare la rete nel vano bagagli agganciando i moschettoni agli occhielli metallici di ancoraggio presso il pavimento del vano bagagli, nei punti indicati in figura. Agganciare quindi gli occhielli di gomma della rete ai ganci sulla guarnizione del vano bagagli (fig. 4).

Utilizzo della rete presso la soglia del vano bagagli.

Questa rete si può utilizzare anche per la soglia del vano bagagli. Fissare qui la rete agganciando i moschettoni agli occhielli di ancoraggio del pavimento del vano bagagli. Agganciare gli occhielli di gomma della rete ai ganci sulla guarnizione del vano bagagli (fig. 5).

Rete laterale - fissaggio (fig. 6)

Fissare la rete laterale presso il pavimento del vano bagagli, agganciando i moschettoni agli occhielli d'ancoraggio presso il pavimento del vano bagagli. Agganciare l'occhiello di gomma della rete presso il foro della porta del vano bagagli ai ganci sulla guarnizione del vano bagagli. Fissare l'occhiello di gomma della rete agli schienali dei sedili posteriori analogamente alla rete dietro gli schienali dei sedili posteriori.

Utilizzo delle reti (fig. 7)

Rispettare la portata massima delle reti (max. 1,5 kg) , per evitarne il danneggiamento.

Istruzioni per l'uso e la manutenzione delle reti

Prima dell'uso delle reti, controllare sempre prima il loro fissaggio corretto e nel contempo il fissaggio degli schienali dei sedili posteriori.

IT



Attenzione. *Non sovraccaricare le reti e non deporvi oggetti con spigoli appuntiti. In caso contrario le reti potrebbero danneggiarsi, causando la caduta degli oggetti deposti nel vano bagagli. Se una rete si danneggia, si consiglia di sostituirla.*

L'allargamento della rete (dovuto ad un carico a lungo termine o a un sovraccarico) è un fenomeno naturale del materiale della rete e non è pertanto motivo per sporgere reclamo.

In caso di usura eccessiva o di danneggiamento di qualsiasi rete del kit, non utilizzarla più e acquistare un nuovo kit dall'assortimento di accessori originali ŠKODA.

Per la manutenzione e la pulizia delle reti vedi Istruzioni per l'uso del veicolo - capitolo Istruzioni di esercizio.

Bagagenät

Uppsättning är avsedd för ŠKODA Octavia (5E).

Bagagenät kan köpas i dessa utföranden.

- Bagagenät i röd best.nr. 5E0 017 700
- Bagagenät i svart best.nr. 5E0 017 700A

Bagagenät - fäste (bild 2, 3)

Använda nätet till fordonets golvet

Fäst nätet till bagageutrymme med hjälp av karbinlås i fästöglor i metall på bagageutrymmets golv (fig. 2).

Använda nätet till att dela upp bagageutrymme

Nätet kan dela upp bagageutrymmet i två delar. Fäst i detta fall nätet i bagageutrymmets mittdelen och vid bagageluckans tröskeln med hjälp av karbinlås i fästöglor i metall. Häng nätets gummiöglor på hängkrokarna på bagageutrymmets klädsel i mitten. Låt karbinlås på gummiöglor vara frihängande - de kommer inte att användas (fig. 3).

Nätet bakom baksätens stöd - fästa (fig. 4, 5)

Använda nätet bakom baksätens stöd

Fäst nätet som ligger bakom baksätens stöd vid bagageutrymmets golv med hjälp av karbinlås i fästöglor i metall. Fäll sedan ner baksätens stöd och häng gummiöglor på säkringsöglor till baksätens stöd (fig. 4). Ställ baksätens stöd tillbaka i rätt läge.

Använda nätet till att dela upp bagageutrymme

Nätet kan dela upp bagageutrymmet i två delar. Fäst i detta fall nätet i bagageutrymmet vid bagageutrymmets golv med hjälp av

karbinlås i fästöglor i metall som bilden visar. Häng nätets gummiöglor på hängkrokarna på bagageutrymmets klädsel i mitten. Låt karbinlås på gummiöglor vara frihängande - de kommer inte att användas (fig. 4)

Använda nätet vid bagageutrymmets tröskel

Detta nätet du kan använda även i tröskeln vid bagageutrymmet. Här fäst nätet till fästöglor i metall med hjälp av karbinlås vid bagageutrymmets golv. Häng gummiöglor på hängkrokarna i bagageutrymmets klädseln (fig. 5).

Sidonät - fästa (fig. 6)

Fäst sidonätet till fästöglor i metall med hjälp av karbinlås vid bagageutrymmets golv. Häng gummiöglor på hängkroken i bagageutrymmets klädseln vid bagageluckan. Fäst gummiöglan på nätet vid baksätens stöd på samma sätt som nätet som ligger bakom baksätens stöd.

Användning av nät (bild 7)

Följ max. lastkapacitet (max. 1,5 kg) för att undvika skador på nätet.

Instruktioner för användning och underhåll av bagagenät

Kontrollera innan användning av nätet alltid nätets fäste och samtidigt säkringen av baksätets stöd.



Observera. Överbelasta inte nätet och placera inte föremål med vassa kanter. Detta kan medföra skador på nätet och därmed medförda föremål kan lossna in i bagageutrymmet.

SV

SV

Om skadan ändå har inträffats rekommenderar vi att byta nätet.

Uttöjning av nätet (orsakat av långvarig belastning eller överbelastning) är en naturlig reaktion för nätmaterial och det täcks inte av garanti.

Använd inte nätet längre vid omfattande slitage eller skada på nätet och köp ett nytt från originaltillbehör ŠKODA.

*Underhåll och rengöring av nätet se Bruksanvisning till fordonet
- kapitel Driftinstruktioner*

Kofferbaknetten

De set is bestemd voor wagens ŠKODA Octavia (5E).

Set kofferbaknetten kan in de volgende uitvoering gekocht worden.

- Set rode netten bestelnummer 5E0 017 700
- Set zwarte netten bestelnummer 5E0 017 700A

Net voor op de vloer van de kofferbak - bevestiging (afb. 2, 3)

Net voor kofferbakbodem gebruiken.

Maak het net op de bodem van de kofferbak vast met behulp van musketons in de metalen oogjes op de bodem van de kofferbak van de wagen (afb. 2).

Net voor het opdelen van de kofferbak gebruiken.

Met behulp van een net kan de kofferbakruimte in twee delen opgedeeld worden. Maak in dat geval het net vast middenin de kofferbak en bij de dorpel van de achterklep met behulp van musketons in de metalen bevestigingsogen. Hang de rubberogen van het net op de haakjes geplaatst op de bekleding van de kofferbak middenin daarvan. Laat de musketons op de rubberogen los hangen - deze blijven ongebruikt (afb. 3).

Net achter de rugleuning van de achterbank - bevestiging (afb. 4, 5)

Net achter de rugleuning van de achterbank gebruiken.

Het net achter de rugleuning van de achterbank bij de bodem van de kofferbak bevestigen met behulp van musketons in de metalen bevestigingsogen.

Daarna de rugleuning van de achterbank opklappen en de rubberogen van het net in de ogen van de zekeringen van de rugleuning ophangen (afb. 4). De rugleuning van de achterbank opnieuw in de juiste positie zetten.

Net voor het opdelen van de kofferbak gebruiken.

Met dit net kan de kofferbak in twee delen worden opgedeeld. Maak in dat geval het net vast met behulp van musketons in de metalen bevestigingsogen bij de bodem van de kofferbak op de plaatsen volgens de afbeelding. Hang daarna de rubberogen van het net in de haken op de bekleding van de kofferbak (afb. 4)

Net bij de dorpel van de kofferbak gebruiken.

Dit net kan ook bij de dorpel van de kofferbak gebruikt worden. Maak het net hier vast met behulp van de musketons in de metalen bevestigingsogen bij de bodem van de kofferbak. De rubberogen van het net in de haakjes op de bekleding van de kofferbak ophangen (afb. 5).

Zijnet - bevestiging (afb. 6)

Het zijnet bij de bodem van de kofferbak bevestigen met behulp van musketons in de metalen bevestigingsogen bij de bodem van de kofferbak. Hang het rubberoog van het net bij de opening van de achterklep in de haak op de bekleding van de kofferbak. Bij de rugleuning van de achterbank het rubberoog van het net op zelfde manier bevestigen zoals het net achter de rugleuning van de achterbank.

Gebruik van de netten (afb. 7)

Overschrijd de maximale draagkracht van de netten niet (max. 1,5 kg), om de beschadiging te voorkomen.

NL

Instructies voor gebruik en onderhoud van de netten

Voordat u de netten gaat gebruiken altijd als eerst controleren of die goed vast zitten evenals de vergrendeling van de leuning van de achterbank.



Let op. De netten niet overbelasten en geen voorwerpen met scherpe randen er inzetten. De netten zouden beschadigd kunnen raken en de ingelegde voorwerpen zouden kunnen loskomen in de kofferbak. Zodra een net beschadigd is, adviseren wij die te vervangen.

Het doorhangen van een net (wegens een langdurige belasting, event. overbelasting) is een natuurlijke reactie van het materiaal van het net en kan niet gereclameerd worden.

Ingeval van een overmatige slijtage, event. beschadiging van een net uit de set dit net niet meer gebruiken en uit het assortiment van ŠKODA Originele accessoires een nieuwe set bestellen.

Voor onderhoud en schoonmaken van de netten zie het Instructieboekje voor bediening van de wagen - hoofdstuk Instructies voor exploitatie.

NL

Program siatek

Zestaw jest przeznaczony dla pojazdów ŠKODA Octavia (5E).

Zestaw siatek można zakupić w następujących wariantach.

- Zestaw czerwonych siatek nr zam. 5E0 017 700
- Zestaw czarnych siatek nr zam. 5E0 017 700A

Siatka na podłogę bagażnika - umocowanie (rys. 2, 3)

Użycie siatki na podłogę pojazdu.

Siatkę na podłogę bagażnika umocować za pomocą karabinków w metalowych oczkach mocujących na podłodze bagażnika pojazdu (rys. 2).

Użycie siatki do rozdzielenia bagażnika.

Siatkę można rozdzielić bagażnik na dwie części. W tym przypadku należy umocować siatkę w środkowej części bagażnika i przy progu pokrywy bagażnika za pomocą karabinków do metalowych oczek mocujących. Gumowe oczka siatki zawiesić na haczykach na tapicerce bagażnika w jego środkowej części. Karabinki na gumowych oczkach zostawić luźno zawieszzone - zostaną niewykorzystane (rys. 3).

Siatka za oparcia foteli tylnych - umocowanie (rys. 4, 5)

Użycie siatki za oparciami foteli tylnych.

Siatkę za oparciami foteli tylnych przymocować do podłogi bagażnika za pomocą karabinków do metalowych oczek mocujących.

Następnie złożyć oparcia foteli tylnych i zawiesić gumowe oczka siatki na oczkach mechanizmu zabezpieczającego foteli tylnych (rys. 4). Oparcia siedzeń tylnych ułożyć z powrotem we właściwej pozycji.

Użycie siatki do rozdzielenia bagażnika.

Siatką tą można rozdzielić bagażnik na dwie części. W tym przypadku umocować siatkę bagażnika za pomocą karabinków w metalowych oczkach mocujących na podłodze bagażnika w miejscach według rysunku. Gumowe oczka siatki zawiesić na haczykach na tapicerce bagażnika (rys. 4)

Użycie siatki przy progu bagażnika.

Tę siatkę można zastosować również przy progu bagażnika. W tym przypadku siatkę należy umocować za pomocą karabinków w metalowych oczkach mocujących przy podłodze bagażnika. Gumowe oczka siatki zawiesić na haczykach na tapicerce bagażnika (rys. 5).

Siatka boczna - umocowanie (rys. 6)

Siatkę boczną umocować za pomocą karabinków w metalowych oczkach mocujących przy podłodze bagażnika. Gumowe oczko siatki przy otworze pokrywy bagażnika zawiesić na haczyku na tapicerce bagażnika. Gumowe oczko siatki umocować przy oparciach foteli tylnych tak samo, jak siatkę za oparciami foteli tylnych.

Zastosowanie siatek (rys. 7)

Należy przestrzegać maksymalnej nośności (maks. 1,5 kg), aby nie doszło do ich uszkodzenia.

Polecenia dotyczące użycia i konserwacji siatek

Przed każdym użyciem zawsze najpierw sprawdzić właściwe przymocowanie siatek oraz zabezpieczenie oparcia foteli tylnych.



Uwaga. Siatek nie przeciążać i nie wkładać w nich przedmiotów z ostrymi krawędziami. Mogłoby dojść do uszkodzenia siatki a następnie do wypadnięcia włożonych przedmiotów do bagażnika. Jeżeli już dojdzie do uszkodzenia siatki, zalecamy jej wymianę.

Wyciągnięcie siatki (spowodowane długotrwałym obciążeniem, ew. przeciążaniem) jest naturalnym zachowaniem materiału siatki i nie stanowi powodu do reklamacji.

W razie nadmiernego zużycia, ew. uszkodzenia którejkolwiek siatki z zestawu, nie należy jej dalej używać i z asortymentu oryginalnych akcesoriów ŠKODA należy kupić nowy zestaw.

Konserwacja i czyszczenie siatek patrz Instrukcja obsługi pojazdu - rozdział Zalecenia eksploatacyjne.

PL

Sieťový program

Súprava je určená pre vozidlá ŠKODA Octavia (5E).

Súpravu sietí je možné kúpiť v týchto vyhotoveniach.

- Súprava červených sietí objed. č. 5E0 017 700
- Súprava čiernych sietí objed. č. 5E0 017 700A

Sieť na podlahu batožinového priestoru - uchytenie (obr. 2, 3)

Použitie siete na podlahu vozidla.

Sieť na podlahu batožinového priestoru upevníte pomocou karabínok do záchytných kovových ôk na podlahe batožinového priestoru vozidla (obr. 2).

Použitie siete na rozdelenie batožinového priestoru.

Sieťou je možné rozdeliť batožinový priestor na dve časti. V tomto prípade upevníte sieť v strednej časti batožinového priestoru a pri prahu veka batožinového priestoru pomocou karabínok do záchytných kovových ôk. Gumové oká siete zaveste na závesné háčiky na obložení batožinového priestoru v jeho strednej časti. Karabínky na gumových okách nechajte voľne zavesené - zostanú nepoužitú (obr. 3).

Sieť za operadlá zadných sedadiel - uchytenie (obr. 4, 5)

Použitie siete za operadlami zadných sedadiel.

Sieť za operadlami zadných sedadiel upevníte pri podlahe batožinového priestoru karabínkami do kovových záchytných ôk. Následne sklopte operadlá zadných sedadiel a gumové oká siete zaveste na oká poistiek operadiel zadných sedadiel (obr. 4).

Operadlá zadných sedadiel dajte späť do správnej polohy.

Použitie siete na rozdelenie batožinového priestoru.

Touto sieťou je možné rozdeliť batožinový priestor na dve časti. V tomto prípade potom upevníte sieť batožinového priestoru pomocou karabínok do kovových záchytných ôk v podlahe batožinového priestoru do miest podľa obrázka. Gumové oká siete potom zaveste na závesné háčiky na obložení batožinového priestoru (obr. 4)

Použitie siete pri prahu batožinového priestoru.

Túto sieť je možné použiť aj pri prahu batožinového priestoru. Tu upevníte sieť pomocou karabínok do kovových záchytných ôk pri podlahe batožinového priestoru. Gumové oká siete zaveste na závesné háčiky na obložení batožinového priestoru (obr. 5).

Bočná sieť - uchytenie (obr. 6)

Bočnú sieť upevníte pri podlahe batožinového priestoru pomocou karabínok do kovových záchytných ôk pri podlahe batožinového priestoru. Gumové oko siete pri otvore veka batožinového priestoru zaveste na závesný háčik na obložení batožinového priestoru. Pri operadlách zadných sedadiel upevníte gumové oko siete rovnakým spôsobom ako sieť za operadlá zadných sedadiel.

Použitie sietí (obr. 7)

Dodržujte maximálnu nosnosť sietí (max. 1,5 kg) , aby nedošlo k ich poškodeniu.

Pokyny pre používanie a údržbu sietí

Pred samotným použitím sietí vždy najprv skontrolujte ich správne uchytenie a zároveň zaistenie operadiel zadných sedadiel.

SK



Upozornenie. *Siete nepreťažujte a nekladajte do nich predmety s ostrými hranami. Mohlo by tak dôjsť k poškodeniu sietí, a tým k následnému uvoľneniu vložených predmetov do batožinového priestoru. Ak už dôjde k poškodeniu siete, odporúčame sieť vymeniť.*

Prevesenie siete (z dôvodu dlhodobého zatažovania, popr. preťažovania) je prirodzeným prejavom materiálu siete a nie je tak dôvodom na reklamáciu.

V prípade nadmerného opotrebovania, popr. poškodenia ktorejkoľvek siete zo súpravy, už sieť ďalej nepoužívajte a zo sortimentu ŠKODA Originálneho príslušenstva si kúpte novú súpravu.

SK

Údržba a čistenie sietí - pozri Návod na obsluhu vozidla - kapitola Prevádzkové pokyny.

Сеточная программа

Комплект предназначен для автомобилей ŠKODA Octavia (5E).

Комплект сеток можно приобрести в следующих вариантах исполнения.

- Комплект красных сеток № зак. 5E0 017 700
- Комплект черных сеток № зак. 5E0 017 700A

Напольная сетка в багажник - крепление (рис. 2, 3)

Использование напольной сетки

Напольную сетку прикрепить с помощью карабинов к металлическим крепежным петлям в полу багажника автомобиля (рис. 2).

Использование сетки для разделения пространства багажника

Сеткой можно разделить пространство багажника на две части. В этом случае следует прикрепить сетку в средней части багажника и у порога крышки багажника с помощью карабинов к металлическим крепежным петлям. Резиновые петли сетки закрепить на подвесных крючках в обшивке багажника в его средней части (рис. 3). Карабины на резиновых петлях оставить свободно висеть - они останутся неиспользованными (рис. 3).

Сетка за спинками задних сидений - крепление (рис. 4, 5)

Использование сетки за спинками задних сидений

Сетку за спинками задних сидений прикрепить у пола багажника карабинами к металлическим крепежным петлям.

Затем опустить спинки задних сидений и подвесить резиновые петли сетки на петли фиксаторов спинок этих сидений (рис. 4). Спинки задних сидений установить снова в нужное положение.

Использование сетки для разделения пространства багажника

Этой сеткой можно разделить пространство багажника на две части. В этом случае следует прикрепить сетку багажника с помощью карабинов к металлическим крепежным петлям в полу багажника, как изображено на рисунке. Резиновые петли сетки закрепить на подвесных крючках в обшивке багажника (рис. 4)

Использование сетки у порога багажника

Эту сетку можно использовать и у порога багажника. Сетку следует прикрепить с помощью карабинов к металлическим крепежным петлям в полу багажника. Резиновые петли сетки закрепить на подвесных крючках в обшивке багажника (рис. 5).

Боковая сетка - крепление (рис. 6)

Боковую сетку прикрепить к полу багажника с помощью карабинов к металлическим крепежным петлям в полу багажного отсека. Резиновую петлю сетки у отверстия крышки багажника закрепить на подвесном крючке в обшивке багажного отсека. У спинок задних сидений прикрепить резиновую петлю сетки таким же образом, как и в случае сетки за спинками задних сидений.

Использование сеток (рис. 7)

Соблюдать максимальную грузоподъемность сеток (макс. 1,5 кг) во избежание их повреждения.

RU

Инструкции по использованию сеток и уходу за ними

Перед использованием сеток обязательно проверить их правильное закрепление, а также фиксацию спинок задних сидений.



Предупреждение. Сетки не перегружать и не помещать в них предметы с острыми краями. При этом возможно повреждение сеток и освобождение уложенных предметов. Если все же произошло повреждение сетки, рекомендуется ее заменить.

Провисание сетки (в результате длительной нагрузки или перегрузки) - естественное явление, связанное со свойствами материала, и не может служить основанием для рекламации.

В случае чрезмерного износа или повреждения какой-либо сетки из комплекта не использовать ее, а приобрести новый комплект из ассортимента оригинальных аксессуаров ŠKODA.

Уход за сетками и их чистка см. Руководство по эксплуатации автомобиля - глава «Рабочие инструкции».



Háló program

A készlet a ŠKODA Octavia (5E) gépkocsikhoz készült.

A háló-készletet a következő kivitelekben lehet megvásárolni.

- Piros háló-készlet megr. sz. 5E0 017 700
- Fekete háló-készlet megr. sz. 5E0 017 700A

Háló a csomagtér padlójára - rögzítés (2., 3. ábra)

Padlőháló használata.

A csomagtér padlójára való hálót a karabinerek segítségével rögzítse a gépkocsi csomagterének padlóján található fém rögzítőfülekbe (2. ábra).

Háló használata a csomagtér elválasztására.

A háló segítségével a csomagtér két részre osztható. Ebben az esetben rögzítse a hálót a csomagtér középső részén és a csomagterajtó küszöbénél a karabinerek segítségével a fém rögzítőfülekbe. A háló gumigyűrűit akassza a csomagtér középső részén a borításon levő akasztó horgokra. A gumigyűrűkön lévő karabinereket hagyja szabadon lógni - használaton kívül maradnak (3. ábra).

Háló a hátsó üléstámlákra - rögzítés (4., 5. ábra)

Hátsó üléstámlák mögötti háló használata.

A hátsó üléstámlák mögötti hálót a csomagtér padlójánál karabinerek segítségével rögzítse a fém rögzítőfülekbe. Ezután hajtsa előre a hátsó ülések üléstámláit, és a háló gumigyűrűit akassza be a hátsó üléstámlák rögzítéseinek fűleibe (4. ábra). Állítsa vissza a hátsó ülések támláit megfelelő helyzetbe.

Háló használata a csomagtér elválasztására.

Ezzel a hálóval a csomagtér két részre osztható. Ebben az esetben rögzítse a csomagtér hálóját a karabinerek segítségével a csomagtér padlójánál lévő fém rögzítőfülekbe az ábra szerinti helyeken. Ezután akassza a háló gumigyűrűit a csomagtér borításán levő akasztó horgokra (4. ábra).

Háló használata a csomagtér küszöbénél.

Ez a háló a csomagtér küszöbénél is használható. A hálót itt a karabinerek segítségével a csomagtér padlójánál lévő fém rögzítőfülekbe rögzítse. A háló gumigyűrűit akassza a csomagtér borításán levő akasztó horgokra (5. ábra).

Oldalsó háló - rögzítés (6. ábra)

Az oldalsó hálót a csomagtér padlójánál a karabinerek segítségével rögzítse a csomagtér padlójánál található fém rögzítőfülekbe. A háló gumigyűrűjét a csomagterajtó nyílásánál akassza a csomagtér borításán levő akasztó horogra. A háló gumigyűrűjét a hátsó ülések üléstámláinál ugyanúgy rögzítse, mint a hátsó üléstámlák mögötti hálót.

Hálók használata (7. ábra)

A hálók sérülésének elkerülése érdekében tartsa be a maximális terhelhetőséget (max. 1,5 kg).

A hálók használatára és karbantartására vonatkozó utasítások

A hálók használata előtt mindig ellenőrizze azok megfelelő rögzítését, egyúttal a hátsó ülések támláinak biztosítását.



Figyelem. A hálókat ne terhelje túl és ne helyezzen beléjük éles tárgyakat. Ennek következtében ugyanis a hálók megsérülhetnek, és a beléjük helyezett tárgyak elszabadulhatnak a csomagterben. Azt ajánljuk, hogy csak akkor cserélje ki a hálót, ha az megsérült.

A háló kinyúlása (a hosszú ideig tartó terhelés, ill. túlterhelés következtében) a háló anyagának természetes viselkedése, erre a jótállás nem vonatkozik.

A készletben található hálók valamelyikének túlságos elhasználódása illetve sérülése esetén az adott hálót ne használja tovább, és vásároljon egy új készletet az eredeti ŠKODA alkatrészek kínálatából.



HU

A hálók karbantartására és tisztítására vonatkozó tudnivalókat lásd a gépkocsi Használati útmutatójában - Üzemeltetési utasítások fejezet.

Programul de plase

Setul este destinat pentru vehiculele ŠKODA Octavia (5E).

Setul de plase se poate achiziționa în următoarele executări.

- Setul de plase roșe număr com. 5E0 017 700
- Setul de plase negre număr com. 5E0 017 700A

Plasă pentru podeaua portbagajului - prindere (ilustr. 2, 3)

Utilizarea plasei pentru podeaua portbagajului.

Prindeți plasa pentru podeaua portbagajului cu ajutorul carabinelor, de ochetii de fixare din metal de pe podeaua portbagajului vehiculului (ilustr. 2).

Utilizarea plasei pentru împărțirea spațiului portbagajului.

Cu plasa se poate împărți portbagajul în două spații. În acest caz prindeți plasa în partea din mijloc a portbagajului și la pragul capacului portbagajului cu ajutorul carabinelor, de ochetii de fixare din metal. Inelele de cauciuc prindeți-le de cârligele de suspendare de pe căptușeala portbagajului în partea din mijloc a acestuia. Lăsați carabinele pe inelele de cauciuc să atârne liber - vor rămâne neutilizate (ilustr. 3).

Plasă pentru spațiul din spatele spătarelor banchetelor din spate - prindere (ilustr. 4, 5)

Utilizarea plasei în spatele spătarelor banchetelor din spate.

Prindeți plasa pentru spațiul din spatele spătarelor banchetelor din spate pe podeaua portbagajului cu ajutorul carabinelor, de ochetii de fixare din metal.

Apoi aplecați spătarele banchetelor din spate și atârnați inelele de cauciuc pe inelele siguranțelor banchetelor din spate (ilustr. 4). Puneți spătarele banchetelor din spate înapoi în poziția corectă.

Utilizarea plasei pentru împărțirea spațiului portbagajului.

Cu această plasă, se poate împărți portbagajul în două spații. În acest caz prindeți plasa în partea din mijloc a portbagajului cu ajutorul carabinelor, de ochetii de fixare din metal, de pe podeaua portbagajului, în locurile conform ilustrației. Inelele de cauciuc prindeți-le apoi de cârligele de suspendare de pe căptușeala portbagajului (ilustr. 4)

Utilizarea plasei la pragul portbagajului.

Această plasă se poate utiliza și la pragul portbagajului. Aici prindeți plasa cu ajutorul carabinelor, de ochetii de fixare din metal, la pragul portbagajului. Inelele de cauciuc prindeți-le de cârligele de suspendare de pe căptușeala portbagajului (ilustr. 5).

Plasa laterală - prindere (ilustr. 6)

Prindeți plasa laterală pe podeaua portbagajului cu ajutorul carabinelor de ochetii de fixare din metal de pe podeua portbagajului. Atârnați inelul de cauciuc al plasei de lângă capacul portbagajului, de cârligul de suspendare de pe căptușeala portbagajului. Lângă spătarele banchetelor din spate, fixați inelul de cauciuc la fel ca plasa pentru spațiul din spatele banchetelor din spate.

Utilizarea plaselor (ilustr. 7)

Respectați portanța maximă a plaselor (max. 1,5 kg) , pentru a nu se produce deteriorarea acestora.

RO

Instrucțiuni de utilizare și întreținere a plaselor

Înainte de utilizarea ca atare a plaselor, verificați mai întâi prinderea corectă a acestora și totodată blocarea spătarelor banchetelor din spate.



Atenționare. Nu suprasolicitați plasele și nu puneți în ele obiecte cu muchii ascuțite. Astfel s-ar putea produce deteriorarea plaselor, și deci degajarea obiectelor introduse în portbagaj. Dacă intervine totuși deteriorarea plasei, recomandăm înlocuirea acesteia.

Întinderea plasei (din motivul solicitării îndelungate, event. suprasolicitării) este o manifestare naturală a materialului și deci nu reprezintă un motiv de reclamație.

În cazul uzării excesive event. deteriorării oricărei plase din set, nu mai folosiți plasa și cumpărați un set nou din sortimentul ŠKODA Accesorii originale.

Întreținerea și curățarea plaselor vezi Instrucțiunile de deservire a vehiculului - capitolul Instrucțiuni de exploatare.

RO





- CZ** Tento výrobek je shodný s typem schváleným Ministerstvem dopravy České republiky pod číslem schválení ATEST 8SD č.1426. Informace o technických údajích, konstrukci, vybavení, materiálech, zárukách a vnějším vzhledu se vztahují na období zadávání montážního návodu do tisku. Výrobce si vyhrazuje právo změny (včetně změny technických parametrů se změnami jednotlivých modelových opatření).
- DE** Informationen über technische Angaben, Konstruktion, Ausrüstung, Werkstoffe, Garantien und äußerliches Aussehen beziehen sich auf den Zeitraum, in dem die Montageanleitung in Druck gegeben wurde. Der Hersteller behält sich das Änderungsrecht vor (samt Änderungen der technischen Parameter mit Änderungen einzelner Modellmaßnahmen).
- EN** The information on the technical data, design, equipment, materials, guarantees and outside appearance refer to the period when the mounting instructions are sent to print. The manufacturer reserves the right to changes (including the change in technical parameters with reference to the individual model measures).
- ES** Las informaciones sobre los datos técnicos, la construcción, el equipo, los materiales, la garantía y el aspecto son válidas para el período en que la instrucción de montaje es mandada a imprimir. El fabricante se reserva el derecho de cambiar (incluyendo el cambio de los parámetros técnicos con los cambios de las distintas medidas modelo).
- FR** Les informations sur les données techniques, de construction, d'équipement, de matériaux, de garanties et sur l'aspect concernent la période de mise sous presse des instructions de montage. Le fabricant se réserve le droit de modification (incluant les modifications des paramètres techniques avec des modifications particulières des mesures de modelage).
- IT** Informazioni dei dati tecnici, costruzione, corredo, materiali, garanzie e l'aspetto esterno riguardano il periodo, quando l'istruzione per il montaggio sono stati dati alle stampe. Il produttore si riserva il diritto di eseguire le modifiche (compreso la modifica dei parametri tecnici riguardanti la modifiche dei modelli).
- SV** Upplysningarna om tekniska data, konstruktion, utrustning, materialier, garantier, och om yttre utseendet, gäller tidrymden då montageanledningen givits i uppdrag för tryckning. Producenten förbehåller sig rätten till förändringar (inkl. modifikation av tekniska parametrar sammen med ändringar av enskilda modellåtgärder).
- NL** Informaties over de technische gegevens, constructie, uitrusting, materialen, garanties en het uiterlijk hebben betrekking op de periode wanneer de montageaanwijzing in druk wordt gegeven. De fabrikant behoudt zich het recht van de wijziging voor (inclusief wijziging van de technische parameters met de wijzigingen van de afzonderlijke modelvoorzieningen).
- PL** Informacje o danych technicznych, konstrukcji, wyposażeniu, materiałach, gwarancjach i wyglądzie zewnętrznym odnoszą się do okresu zlecenia instrukcji montażowej do druku. Producent zastrzega sobie prawo zmiany (włącznie ze zmianą parametrów technicznych ze zmianami poszczególnych modelowych posunięć).
- SK** Informácie o technických údajoch, konštrukcii, vybavení, materiáloch, zárukách a vonkajšom vzhľade sa vzťahujú na obdobie zadávania montážneho návodu do tlače. Výrobca si vyhradzuje právo zmeny (vrátane zmeny technických parametrov so zmenami jednotlivých modelových opatrení).
- RU** Информация о технических данных, конструкции, оснащении, материалах, гарантии и внешнего вида соответствует периоду передачи заказа инструкции по монтажу в печать. Производитель оставляет за собой право внесения изменений (в том числе изменений технических параметров с изменениями отдельных модельных мер).
- HU** A műszaki adatokra, a konstrukcióra, a felhasznált anyagokra, a garanciára és a termék kivetelére vonatkozó adatok a jelen anyag nyomdába kerülésének idején érvényben lévő állapotot tükrözik. A gyártó fenntartja magának a változtatások jogát (azokat a műszaki változtatásokat is beleértve, amelyek a modellmódosítások miatt következnek be).
- RO** Informațiile privind datele tehnice, construcția, dotarea, materialele, garanțiile și aspectul exterior se referă la momentul prezentării instrucțiunilor de montaj pentru tipărire. Fabrică își rezervă dreptul de a face schimbări (inclusiv schimbarea parametrilor tehnici cu schimbările măsurilor pentru diferitele modele).



Nr. 5E0 017 700, 5E0 017 700A/ 01.2013

www.skoda-auto.com
www.skoda-auto.cz

